



Rám
 Sedlo
 Sedlovka
 Podsedlová objímka s rychloupínákem
 Sedlová trubka
 Zadní tlumič
 Kloub
 Horní trubka zadní stavby
 Kynvé rameno
 Přesmykač
 Kazeta / pevný převod
 Lanko měniče převodů
 Měnič převodů
 Dolní trubka zadní stavby
 Kolečka měniče převodů
 Zadní kolo
 Řetěz

Madla/řídítka
 Řídítka
 Představec / upevnění řídítek
 Hlavové složení
 Horní trubka
 Dolní trubka
 Brzdová hadička / lanko
 Vidlice / odpružená vidlice
 Přední kolo
 Pneumatika
 Ráfek
 Ventilék
 Brzda / kotoučová brzda
 Brzdový kotouč
 Výplet
 Klikka
 Klikový mechanismus s ozubenými koly
 Převodník



Nosič
Zadní světlo

Odrážka (zadní)

Převodník / klika s převodníky
Stojan

Pedál
Pedál

Odrážka (pedál)

Brzdová hadička / lanko

Přední světlo (integrované v odrazce)
Kabeláž/kabel

Brzda / Čelistová brzda
Blatník

Vidlice
Vzpěra blatníku

Koncovka vidlice
Osa, přední

Ráfek

Reflexní proužky (pláště)

Tato příručka vás krok za krokem provede přípravou jízdního kola k jízdě a poskytně vám pokyny pro jeho správné používání.

Dozvíte se, jak nastavit některé části vašeho jízdního kola (sedlo, řídítka, tlumiče) podle vašich individuálních potřeb. Dozvíte se, jak nastavit brzdy a hnací mechanismus tak, aby fungovaly správně a bez problémů. Seznámíte se také s tím, jak jízdní kolo udržovat, jak o něj pečovat, jak provádět drobné opravy a jak řešit případné závady. U každé operace je uvedeno, zda ji lze provést s použitím základních nástrojů, či zda se doporučuje svěřit ji odbornému servisu.

Doufáme, že se pro vás jízdní kolo stane něčím více, než pouhým dopravním prostředkem. Je naším přáním, aby se pro vás jízdní kolo stalo ne-li životním stylem, pak tedy alespoň způsobem trávení volného času, nástrojem k odpočinku a příspěvkem ke zdravému životnímu stylu. Věříme, že jízda na kole vám přinese častější kontakt s přírodou a je možné, že se dokonce stane vaším koníčkem a celoživotní vášní.

Přejeme vám příjemnou jízdu – KROSS S.A.



Tento symbol znamená, že nedodržení níže uvedených pokynů a situací popsaných v této příručce může vést k ohrožení vašeho života či zdraví.



Tento symbol vás upozorňuje na činnosti nebezpečné pro životní prostředí.



Jákekoliv informace, kterým by měl uživatel věnovat zvýšenou pozornost.

HORSKÉ KOLO (Extreme, MTB XC, MTB) – univerzální kola určená k jízdě v kopcovitém a horském terénu. Poskytují dobrou kontrolu na různých typech povrchů. Široké pneumatiky a tlumiče jsou zárukou pohodlí a bezpečnosti. Tento typ jízdních kol a zejména pak jejich brzdy jsou navrženy pro maximální zatížení 115 kg (jezdec + samotné kolo + zavazadla), přičemž hmotnost jezdce a zavazadel nesmí překročit 100 kg.

SILNIČNÍ KOLA (Racer) – lehká jízdní kola pro rychlou jízdu a závody na asfaltových silnicích. Tento typ jízdních kol a zejména pak jejich brzdy jsou navrženy pro maximální zatížení 115 kg (jezdec + samotné kolo + zavazadla), přičemž hmotnost jezdce a zavazadel nesmí překročit 100 kg.

MĚSTSKÁ A KLASICKÁ KOLA – určena pro příležitostnou jízdu v městských ulicích. Tato kola v sobě spojují komfort a funkčnost. Tento typ jízdních kol a zejména pak jejich brzdy jsou navrženy pro maximální zatížení 125 kg (jezdec + samotné kolo + zavazadla), přičemž hmotnost jezdce a zavazadel nesmí překročit 105 kg.

KROSOVÁ A KOMFORTNÍ KOLA – univerzální a multifunkční jízdní kola. Určená k jízdě po šterkových a asfaltových komunikacích. Krosová a komfortní kola jsou rovněž vhodná pro výlety s přáteli. Jsou určena pro jízdy ve městech i mimo ně. Tento typ jízdních kol a zejména pak jejich brzdy jsou navrženy pro maximální zatížení 125 kg (jezdec + samotné kolo + zavazadla), přičemž hmotnost jezdce a zavazadel nesmí překročit 105 kg.

TREKOVÁ KOLA – jsou velmi vhodná pro zpevněné povrchy a cesty. Tato kola v sobě spojují jízdní komfort a dynamiku. Jsou vybavena robustním rámem a velkými 28palcovými koly. Jsou určena k rychlému překonávání větších vzdáleností, a to nejen po asfaltu. Poloha na těchto kolech je velmi pohodlná a vhodná pro mnohahodinové jízdy. Tento typ jízdních kol a zejména pak jejich brzdy jsou navrženy pro maximální zatížení 125 kg (jezdec + samotné kolo + zavazadla), přičemž hmotnost jezdce a zavazadel nesmí překročit 105 kg.

DĚTSKÁ KOLA – určená zejména pro děti s cílem poskytnout jim potřebný jízdní komfort a bezpečnost. Tento typ jízdních kol a zejména pak jejich brzdy jsou navrženy pro maximální zatížení 45 kg (jezdec + samotné kolo + zavazadla), přičemž hmotnost jezdce a zavazadel nesmí překročit 32 kg.

UPOZORNĚNÍ: Podobně jako každý sport, také cyklistika přináší riziko poranění a vzniku škod. Uživatel si musí být rizik souvisejících s používáním jízdního kola vědom. Uživatel jízdního kola musí znát a za všech okolností dodržovat předpisy silničního provozu. Uživatel je povinen kolo používat pro účely, ke kterým je určeno. To, společně se správnou údržbou, omezuje riziko vzniku nehody. Správná údržba jízdního kola je zárukou zachování jeho funkčnosti a původních parametrů. Bez ohledu na použití kola je cyklistika vždy spojena s určitými riziky a nebezpečími. Vždy proto používejte správně nastavenou ochrannou přilbu odpovídající velikosti.

PODMÍNKY PRO POUŽITÍ A USKLADNĚNÍ JÍZDNÍHO KOLA

- Jízdní kolo není určeno k dlouhodobému skladování ve venkovním prostředí (max. 12 hodin).
- Jízdní kolo nesmí být používáno a skladováno v místech s výskytem písku.
- Jízdní kolo by mělo být uskladněno na suchém místě při pokojové teplotě (ne v mrazu, v mokru či ve vlhkých interiérech)
- Jízdní kolo by nemělo být uskladněno v blízkosti látek vyznačujících se korozivními vlastnostmi (pesticidy, kyseliny, rozpouštědla, baterie) či na místech s vysokým obsahem solí (například na plážích).

 Podle pravidel provozu na pozemních komunikacích musí být jízdní kolo určené k jízdě po pozemních komunikacích vybaveno podle příslušných předpisů platných v zemi, kde je používáno.

 Doporučení výrobce ohledně bezpečného používání jízdních kol:

1. Před začátkem jízdy vždy zkontrolujte technický stav kola:

- Správnou funkci brzd
 - Tlak vzduchu v pneumatikách (14,5 PSI = 1 bar = 1 kg/cm² = 100 000 Pa). Dodržujte rozmezí tlaků předepsané výrobcem a uvedené na boku pneumatiky; pneumatika by měla být vždy nainstalována ve směru vyznačeném na jejím boku (šipka ukazuje směr otáčení); pneumatika by měla být v dobrém stavu, bez deformací, poškození a měla by těsně přiléhat k ráfku
 - Upevnění kola, instalace řídítek a jejich upevnění (nesmí se protáčet)
 - Upevnění sedla (nesmí se protáčet)
 - Funkčnost osvětlení (při jízdě za zhoršené viditelnosti či za tmy)
 - Funkčnost zvonku
 - Opatření ráfků – pokud není viditelná bezpečnostní drážka na bocích ráfku, je zapotřebí ráfek vyměnit (platí pro hliníkové ráfky s drážkou). Pamatujte, že tření vznikající při brzdění způsobuje opotřebení ráfku. Pokud namáhání ráfku dosáhne určité kritické hodnoty, může dojít k jeho prasknutí v důsledku tlaku v pneumatice. Nejpозději při použití druhé sady brzdových špalíků se obraťte na svého prodejce nebo na autorizovaný servis a požádejte je o kontrolu zbývající tloušťky ráfku (to platí pro ráfky s drážkou i bez ní).
 - Správný kontakt brzdových špalíků s ráfem (symetrické působení obou čelistí, opotřebení špalíků, správná vzdálenost špalíků od ráfku)
 - Ráfek bez drážky by měl mít tloušťku stěny v místě styku s brzdovým špalíkem nejméně 1,2 mm. Pokud je tato hodnota menší, je nezbytné ráfek vyměnit.
2. Doporučuje se používat při jízdě ochrannou přilbu.
 3. Řídítka během jízdy držte oběma rukama.
 4. Nepřidržíte se automobilů ani jiných vozidel.
 5. Vyhněte se prudkému brzdění.
 6. Dodržujte pravidla provozu na pozemních komunikacích.
 7. Na jízdním kole nikdy nesmí jet najednou dvě osoby (neplatí pro tandemová kola a pro děti v dětských sedačkách).
 8. Aby bylo jízdní kolo dobře viditelné pro ostatní účastníky silničního provozu, mělo by být vždy vybaveno předním a zadním světlem a příslušnými odrazkami.
 9. Na obou kolech by měly být viditelné reflexní pruhy.
 10. Zvláštní pozornost je třeba věnovat jízdě v dešti, kdy se prodlužuje brzdná dráha a trakce je za těchto podmínek mnohem horší.
 11. Neprojíždějte blátem.
 12. Při jízdě na kole nemějte na sobě volné oblečení.

13. Jízdní kolo by mělo být systematicky kontrolováno s důrazem na možné opotřebení komponent (tj. pneumatik, ráfků, brzdových špalíků, vůle v ložiscích) a případné poškození. Tyto kontroly přispívají k vaší bezpečnosti, pomáhají předcházet nehodám, pádům a prodlužují životnost vašeho jízdního kola.

POZNÁMKA

Podobně jako všechny mechanické součásti, také u jízdního kola dochází k opotřebení a jeho komponenty jsou vystaveny značnému namáhání. Různé materiály a součásti jízdního kola mohou na namáhání a únavu materiálu reagovat odlišným způsobem. Je-li překročena konstrukční únosnost určité součásti kola, může dojít k jejímu poškození, což může mít za následek poranění cyklisty. Výskyt jakýchkoliv prasklin, škrábanců nebo změny barvy v místech vystavených zvýšenému namáhání může být příznakem konce životnosti dané součásti. V takovém případě se doporučuje příslušnou součást vyměnit. To platí zejména pro: rám, přední vidlici, sedlovku, brzdy (páky, čelisti, kotouče, hadičky, lanka), řetěz, pedály, kliky, osu klikového mechanismu a ráfky, čímž se zároveň doporučuje, abyste tyto prvky pravidelně kontrolovali.

14. Děti do 12 let by měly jízdní kolo používat pouze v doprovodu dospělé osoby.
15. Jízda na kolo po požití alkoholu a pod vlivem drog je nebezpečná a představuje porušení zákona.
16. Děti by měly být přepravovány ve speciálně navržených dětských sedačkách, které by měly být k jízdnímu kolu trvale upevněny. Osoba odpovědná za přepravu dítěte musí zajistit zakrytí případných pružin v sedle tak, aby nedošlo k přiskřípnutí prstů dítěte.
17. Před zahájením sezóny se doporučuje nechat kolo opravit a zkontrolovat autorizovaným servisem.
18. V případě komponent kritických z hlediska bezpečnosti by měly být používány pouze originální náhradní díly - to platí pro přední vidlici, řídítka, rám, sedlovku, představec, brzdy, řetěz, pedály, klikový mechanismus, ráfky a kola.
19. Při jízdě z kopce se doporučuje dbát zvýšené opatrnosti.
20. Doporučuje se upravit styl jízdy podle typu horského kola (sjezd, jízda terémem atd.)
21. Při instalaci příslušenství jízdního kola se doporučuje dodržovat pokyny pro instalaci dodané s tímto příslušenstvím. Případně je možné se s žádostí o pomoc obrátit na prodejce či na autorizované servisní středisko.
22. Než začne dítě kolo používat, měl by mu rodič poskytnout rady týkající se jeho správného používání, zejména pak bezpečného používání nožní brzdy.
23. Je-li kolo vybaveno aerodynamickým nástavcem řídicího řídítka, musí si být jezdec vědom, že řízení kola a brzdění jsou mnohem obtížnější, a že je zapotřebí tímto činností věnovat zvýšenou pozornost.
24. Při výměně pedálů, pneumatik, blatníků nebo klik (za jiný typ, než jakým bylo kolo vybaveno z výroby) je zapotřebí si pamatovat, že minimální vzdálenost mezi koncem pneumatiky či blatníkem a osou pedálu musí být větší než 89 mm u silničních a dětských kol a větší než 100 mm u horských a městských kol. V opačném případě by se mohlo kolo při zatáčení dostat do kontaktu s pedálem.

POZNÁMKA



Vzhledem k obzvláště nepříznivému vlivu na životní prostředí by měly být použité baterie odevzdávány v místech pro sběr elektronického odpadu nebo na nejbližším místě pro sběr komunálního odpadu označeném touto značkou. Použité díly jízdních kol by měly být rozříděny a uskladněny v samostatných nádobách k následné recyklaci.

Všechny díly by měly být po instalaci na jízdní kolo dotaženy na předepsaný moment nebo - není-li příslušné označení k dispozici - podle seznamu momentů uvedeného v této uživatelské příručce.

Jízdní kola KROSS by měla být používána pro účely, k nimž jsou výrobcem určena. Při jízdě na kole je zakázáno používat jakákoli připojovací zařízení nebo vozíky.

Na kola vybavená nosičem je možné instalovat dětskou sedačku, avšak za podmínky, že celková hmotnost sedačky s dítětem nepřekročí dovolenou nosnost nosiče a že celkové zatížení jízdního kola nepřekročí hodnotu uvedenou v této uživatelské příručce.

Každý lom, zub, ohyb, skrábánek nebo změna barvy na dílech vystavených zatížení může být příznakem konce životnosti dané součásti. V takovém případě doporučujeme okamžitou návštěvu autorizovaného servisu, který provede kontrolu nebo výměnu daného dílu. V opačném případě může dojít k náhlému zničení takového dílu, jež může vést k poranění cyklisty.



Jízdní kola KROSS nejsou určena pro děti do 3 let.

Jízdní kola s průměrem kol menším než 20 palců nejsou schválena k provozu na veřejných komunikacích. Jejich používání je zapotřebí věnovat zvýšenou pozornost, aby se předešlo pádu nebo nehodám, které by mohly vyústit v poranění uživatele či dalších osob.

UPOZORNĚNÍ



Podržujte všechny bezpečnostní pokyny a doporučení uvedené v návodu k obsluze jízdního kola. Podmínkou bezpečnosti je správné používání, instalace a neprovádění žádných změn 

součástí jízdního kola. Při jízdě se vždy chovejte uvážlivě a opatrně. Tento výrobek není určen pro extrémní sjezdy ze svahů, skoky či jiné agresivní způsoby jízdy. Nedodržení těchto pokynů může mít za následek poškození součástí kola či poranění osob. Před použitím výrobku si prostudujte uživatelskou příručku. Výše uvedené značení platí pro všechny komponenty tvořící součást zakoupeného jízdního kola.

SESTAVENÍ JÍZDNÍHO KOLA

V případě jízdních kol vybavených představcem typu MIS (s upevněním pomocí kuželu):

1. Vybalte jízdní kolo a jeho součásti z krabice (sedlo, košík, pedály, řídítka, kola a blatníky). Odmontujte řídítka z rámu odstraněním upevňovacích pásků.
2. Zasuňte spodní část představce do drážky vidlice tak, aby čára vyznačující jeho maximální vysunutí nebyla viditelná. Dotáhněte představce dynamometrickým klíčem na hodnotu momentu uvedenou v této příručce. Dbejte na to, aby řídítka byla umístěna kolmo k ose kola. Obr. 1.
3. Před zahájením instalace kola rozpojte čelisti přední brzdy. Za tímto účelem přitáhněte čelisti k sobě a vytáhněte koleno („trubičku“) z úchyty. Obr. 2.
4. Umístěte kolo do zářezů ve vidlici, vyrovnejte je se svislou osou vidlice a dotáhněte matice momentem uvedeným v těchto pokynech. Přitom pamatujte, že drážka v předním kole by měla probíhat ve směru otáčení vyznačeném na pneumatice. Obr. 3.
5. Čelisti brzdy opět spojte k sobě - za tímto účelem proveďte kroky popsané v bodě 3 v opačném pořadí. Obr. 4.
6. Vyjměte z krabice sedlo se sedlovkou. Umístěte sedlovku do sedlové trubky tak, aby značka jejího maximálního vysunutí nebyla viditelná, případně se nacházela přesně na okraji trubky. Upevněte sedlovku pomocí příslušných montážních prvků nebo (v závislosti na modelu jízdního kola) pomocí rychloupínáku. Mechanismus rychloupínáku je správně zajištěn tehdy, jestliže nelze páku v zajištěné poloze otočit kolem její osy. Pokud se páka při působení síly pohybuje, tj. pokud není správně dotažena, je zapotřebí upínák otevřít, dotáhnout matici umístěnou na protější straně páky (o půl otáčky), upínák zavřít a znovu zkontrolovat. Postup opakujte, dokud nebude dosaženo pozitivního výsledku, tedy pokud pákou nelze v uzavřené poloze otočit.
7. Pedály našroubujte do klik a dotáhněte momentem uvedeným v této příručce. Nezapomeňte, že jeden pedál má pravý a druhý levý závit (typ závitu je vyznačen na ose pedálu).

8. Pokud je montované jízdní kolo opatřeno kompletní výbavou včetně blatníků a světlá, je zapotřebí mít na paměti, že kolo musí být našroubováno před instalací těchto součástí. Za tímto účelem nejprve sejměte blatník z kola a upevněte jej společně se světlem do otvoru ve vidlici pomocí příslušného šroubu.
9. Pokud montované kolo není blatníky a světlem vybaveno, instaluje se namísto předního světla bílá odrazka, Obr. 6.
10. Je-li jízdní kolo vybaveno odpruženou vidlicí, pak se blatník a přední světlo upevňují na konzolu nacházející se na přední části vidlice.
11. Jsou-li řídítka jízdního kola opatřena rohy, musí být tyto rohy upevněny na koncích řídítek a musí být navzájem rovnoběžné. Doporučený sklon těchto rohů je přibližně 45 stupňů. Po nastavení správné polohy musí být rohy řídítek dotaženy pomocí momentu uvedeného v těchto pokynech, Obr. 7.

V případě jízdních kol vybavených řídítky typu TDS (Ahead):

1. Vyměte jízdní kolo a jeho součásti z krabice.
 2. Odmontujte řídítka z rámu odstraněním upevňovacích pásků.
 3. Odšroubujte přední část představce pomocí 6mm nebo 5mm šestihranného klíče a řídítka ustavte do vzniklého otvoru přesně v polovině jejich délky tak, aby byla rovnoběžně se zemí. Následně přední část představce dotáhněte pomocí 4mm nebo 5mm šestihranného klíče na moment uvedený v těchto pokynech.
 4. Další montážní postupy jsou shodné s těmi, které jsou popsány pro jízdní kola s představcem MTS.
- Pokud tyto pokyny neobsahují informace potřebné pro montáž nebo demontáž jakékoliv součásti jízdního kola, kontaktujte prosím náš tým podpory. Příslušné informace můžete nalézt také na webových stránkách výrobců jednotlivých komponent.

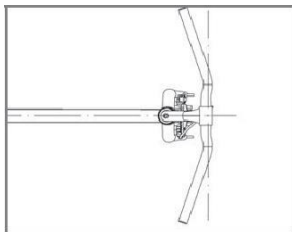

Obr. 1. Nastavení řídítek

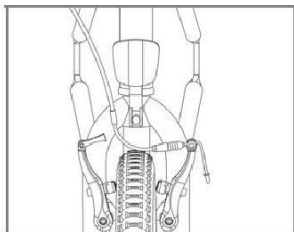

Obr. 2. Rozpojení čelistí brzd

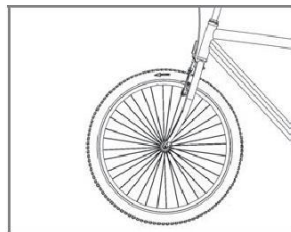

Obr. 3. Instalace kola

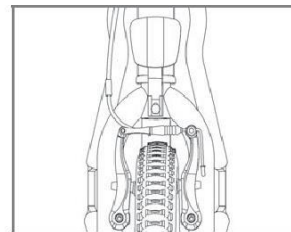

Obr. 4. Spojení čelistí brzd

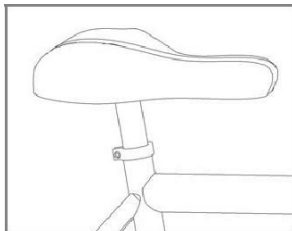

Obr. 5. Montáž sedlovky

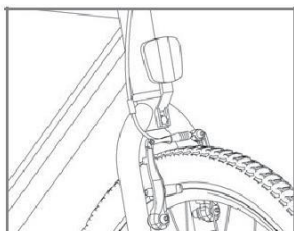

Obr. 6. Montáž odrazky

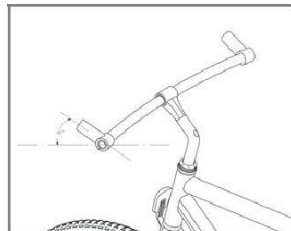

Obr. 7. Upevnění rohů řídítek

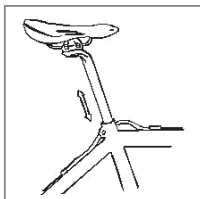

Obr. 8. Regulace výšky sedla

Nastavení správné polohy sedla je nejdůležitějším nastavením, které musí uživatel jízdního kola provést. Toto nastavení musí uživatel provést po zakoupení kola. Po určité době (s tím, jak se mění výška uživatele, síla, jezdecké zkušenosti) může být zapotřebí nastavení sedla změnit. Nastavení sedla ovlivňuje komfort, polohu jezdce při jízdě a ve výsledku také sílu šlapání. Sedlo lze nastavit ve třech rovinách:

Výška

Výška se nastavuje zasunutím nebo vysunutím sedla do/z rámu, Obr. 8. Je zapotřebí mít na paměti, že délka kusu sedlovky zasunutého v rámu musí odpovídat nejméně 2,5násobku jejího průměru a v žádném případě nesmí sedlovka z rámu vyčnívat nad značku označující její maximální vysunutí.

- **Posaďte se na jízdní kolo.**
- **Položte patu na pedál.**
- **Otočte klikou tak, aby se pedál nacházel v nejnižší poloze.**
- Sedlo je nastaveno ve správné výšce tehdy, jestliže máte nohu v této poloze zcela proprnutou. Zároveň se však nesmíte na sedle naklánět, abyste na pedál dosáhli. Nesmíte také zvedat patu

z pedálu. Obr. 9.

Po provedení tohoto nastavení zkontrolujte, zda je osa sedla rovnoběžná s osou jízdního kola. Nakonec dotáhněte upevňovací mechanismus či rychloupínák sedlovky pomocí momentů uvedených v této uživatelské příručce. Obr. 10. Konzola pro pohlcování rázů by měla být nastavena pomocí šroubu 1. Otočením směrem vlevo se šroub povoluje a tvrdost se tudíž snižuje. Otočením šroubu 1 vpravo se tvrdost při této operaci zvyšuje. Obr. 8.1.

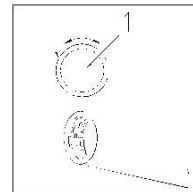

Obr. 8.1.

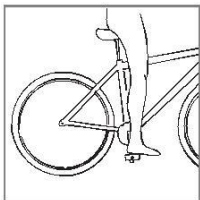

Obr. 9. Správné nastavení výšky sedla

Nastavení vodorovné polohy a sklonu

Tato nastavení závisí na individuálních preferencích a na tělesné konstituci jezdce. Nesprávné nastavení může mít za následek bolesti zad, ramen či kolen. Čím menší je vzdálenost mezi sedlem a řídítky a čím níže je jeho přední část, tím větší sílu přenáší jezdce na pedály a rozkrok jezdce je přitom méně zatěžován. Zpočátku je však nejvhodnější nastavit sedlo do neutrální rovné polohy. Případné úpravy jeho polohy by měly být provedeny až s postupujícími zkušenostmi a s rozvojem jezdeckých dovedností. Úprava polohy se provádí nastavením kolejniček sedla ve třmenu - viz Obr. 11 a Obr. 12. Dotáhněte šrouby třmenu na hodnotu momentu uvedenou na tomto komponentu v souladu s pokyny této příručky. U celoodpružených kol je zapotřebí věnovat pozornost zachování minimální výšky sedla. Pokud je sedlovka zasunuta příliš hluboko v rámu, může při jízdě docházet k její kolizi s mechanismem odpružení zadního kola.

POZNÁMKA: U jízdních kol s karbonovým rámem (z uhlíkových vláken) musí být sedlovka před zasunutím do rámu ošetřena speciální pastou (která je dodávána s každým kolem s karbonovým rámem), a to po celém povrchu části sedlovky zasunuté do rámu. Toto opatření je nezbytné pro eliminaci drobných mezer na spojích mezi součástmi kola vyrobeného z karbonu.

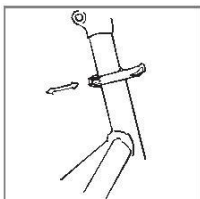

Obr. 10. Páka upínáku sedla



Správné nastavení výšky řídítek přispívá ke komfortu a zlepšuje účinnost šlapání. Výšku řídítek lze nastavit v závislosti na typu představce – s klinem, Obr. 13, nebo a-head, Obr. 14. Zkontrolujte, kterým typem představce je vybaveno vaše jízdní kolo. U některých představců použitých u jízdních kol KROSS lze regulovat úhel sklonu řídítek. Tímto způsobem si může každý uživatel polohu řídítek přizpůsobit svým individuálním potřebám.

Představec s klinem

Pokud chcete upravit výšku u tohoto typu představce, uvolněte upevňovací šroub nacházející se na jeho vrchní straně. Tím dojde k uvolnění zajišťovacího klínu v hlavové trubce a představec tak lze snadno posunout nahoru a dolů. Při nastavení výšky řídítek je zapotřebí dbát na to, aby úroveň vysunutí představce nepřesáhla maximální hodnotu vyznačenou příslušnou rýskou. Pokud není představec výstražnou rýskou opatřen, je zapotřebí jej instalovat tak, aby nejméně 6,5 cm jeho délky zůstalo zasunuto ve vidlici. Po dokončení nastavení dotáhněte šroub představce momentem 18-22 Nm.

Představec a-head

U systému a-head nelze výšku řídítek změnit. Z tohoto důvodu se s žádostí o změnu výšky řídítek obraťte na autorizovaný servis. Aby se předešlo poškození závitu, je nutné při montáži řídítek představec dotahovat rovnoměrně, všechny 3 závity najednou a diagonálně.

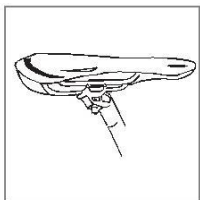

Obr. 11. Třmen sedla

Přeprava

Abyste bylo možné řídítka a kolo nastavit vzhledem k ose jízdního kola (případně řídítka pootočit pro snazší přepravu jízdního kola) je zapotřebí u systému s klínem uvolnit upevňovací šroub na vrchní straně představce, zatímco u systému a-head je zapotřebí uvolnit šrouby na boku

představce. Tyto šrouby musí být následně dotaženy na momenty uvedené v tomto návodu. U systému a-head nepovolujte šroub umístěný na vrchní straně představce, neboť tento šroub slouží k nastavení ložisek v hlavovém složení.

Hlavové složení

Při používání jízdního kola se může vyskytnout vůle v ložiscích hlavového složení. Tuto závadu lze zjistit tak, že uživatel stiskne přední brzdu, položí prsty druhé ruky na hlavové složení a zakřívá kolem vpřed a vzad. Pokud je při tomto pohybu cítitelná vůle mezi ložisky a řídítky nebo hlavou rámu, je zapotřebí kolo dopravit do autorizovaného servisu k seřízení.

Páčky řazení

Upevněte sestavu brzdových pák a páček řazení tak, aby se zemí svíraly úhel 45 stupňů.

Otočné ovladače řazení by měly být umístěny tak, aby čísla jednotlivých převodů byla za všech okolností dobře čitelná.

Funkci tlumení plní celá řada prvků. Ve většině případů lze jejich funkci regulovat.

Pneumatiky

V závislosti na množství vzduchu nahuštěného do duší nebo pneumatik (u bezdušových systémů) se může jízdní kolo hladčeji nebo méně hladce vypořádat s nerovným terénem. Minimální a maximální přípustný tlak huštění je uveden na boku pneumatiky. Je zapotřebí si uvědomit, že příliš nízký tlak, ačkoliv zvyšuje komfort jízdy, může vést k rychlému prorazení či propíchnutí duše nebo pneumatiky.

Vidlice

Jízdní kola jsou vybavena pevnými či odpruženými vidlicemi. První typ se vyznačuje značnými omezeními možnostmi, pokud jde o pohlcování rázů. Odpružené vidlice jsou oproti tomu známé vyšším jízdním komfortem. U odpružených vidlic lze v závislosti na modelu provést pouze omezené nastavení výchozího předpětí (jež je rozhodující pro tvrdost vidlice), tlumicího tlaku (jenž určuje, jak rychle se vidlice deformuje) a dekomprese (jež určuje, jak rychle se vidlice vrátí do výchozí polohy). Tato nastavení se provádí pomocí snadno přístupných ovladačů umístěných na horní straně ramen vidlice.

U tlumičů, které jsou opatřeny pružinami, je odpružení regulováno dotažením (pro tvrdší odpružení) nebo uvolněním (pro měkčí odpružení) matice. Pohyblivé části ramen vidlice by měly být pravidelně čistěny a ošetřovány teflonovým tukem ve spreji. Tlumiče (přední vidlice a tlumič zadního kola) by měly být nastavovány a ošetřovány v souladu s uživatelskou příručkou. Regulace tlumení vidlice – nastavení se provádí pomocí knoflíku na vrchní straně ramene vidlice. Jeho otáčením se zvyšuje tvrdost tlumení (jízda na rovinném terénu – zpevněné cesty a asfalt), otáčením proti směru hodinových ručiček lze dosáhnout opačného efektu (pro jízdu po nerovném terénu). Nastavení tlumiče zadního kola – u pružinových tlumičů se přiřazením matice dosáhne vyšší tvrdosti pružiny (pro jízdu po hladkých cestách).

V případě hydraulických tlumičů se nastavení provádí pomocí regulačního knoflíku, jehož dotažením lze tuhost tlumiče zvýšit a uvolněním naopak snížit. V případě odpružených sedlovek se nastavení tlumení provádí pomocí 5 nebo 6mm šestihranného klíče. Regulační šroub se nachází na spodní straně tlumiče (po vyjmutí sedlovky z rámu). Otáčením ve směru hodinových ručiček se tvrdost pružiny zvyšuje. Šroub uvolníte pouze tak, aby na vnitřní straně sedlovky byly stále viditelné 2-3 řady závitů – v opačném případě by mohlo dojít k poškození mechanismu.



Při aplikaci tuku ve spreji používejte ochrannou masku. Tyto práce provádějte v dobře větraném prostoru.

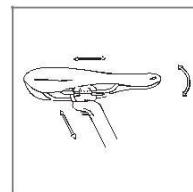

Obr. 12. Nastavení polohy sedla

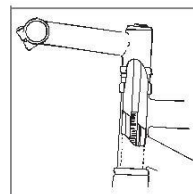

Obr. 13. Představec s klínem

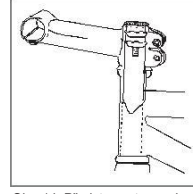

Obr. 14. Představec typu a-head

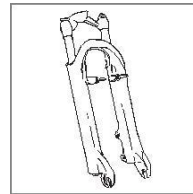

Obr. 15. Odpružená vidlice

Výměna pneumatik a vidlice

Pneumatiky pro jízdní kola se často liší svými vnějšími rozměry (šířkou a výškou). Proto vždy kontrolujte vzdálenost mezi kolem a vidlicí, abyste se ujistili, že se kolo nedostane do styku s žádnou částí vidlice. Nezapomínejte, že nejslabší část vidlice se nachází v blízkosti čepů. Pokud chcete kolo vyjmout, může být zapotřebí pneumatiku vypustit, aby ji bylo možné mezi čepy protáhnout.

Kontrola vzdálenosti pneumatiky

Upozornění! Použití pneumatik, jejichž rozměr překračuje maximální hodnoty schválené pro danou vidlici, je nebezpečné a může vést k nehodě, závažnému poranění nebo dokonce usmrcení jezdce.

1. Vypusťte z vidlice všechny vzduch.
2. Stlačte vidlici až na doraz.
3. Změřte vzdálenost mezi vrchním okrajem pneumatiky a spodní hranou koruny. Ujistěte se, že tato vzdálenost je alespoň 10 mm. Při překročení maximálního přípustného tlaku v pneumatice může při úplném stlačení vidlice dojít ke kontaktu mezi kolem a korunou vidlice.
4. Vidlici znovu natlakujte.

Nezapomínejte, že použití blatníků má za následek zhoršení přístupu. Zopakujte „kontrolu vhodnosti pneumatik“, abyste ověřili zachování odpovídající vzdálenosti. Tuto zkoušku je zapotřebí zopakovat po každé výměně pneumatiky. V případě tlumičů, u kterých je jako akční prvek použita pružina, svěťte provedení kontroly vzdálenosti pneumatiky autorizovanému servisu.

Údržba vidlice

Vidlice jsou díky své konstrukci téměř bezúdržbové. Pokud jsou však pohyblivé části vystaveny vlhkosti a nečistotám, může se jejich účinnost po několika jízdách snížit. Pro zachování co nejlepších parametrů, bezpečnosti a dlouhé životnosti vidlice je zapotřebí pravidelně provádět její údržbu.



Pamatujte si prosím, že neprovádění údržby vidlice v souladu s pokyny příručky pro údržbu může mít za následek neplatnost záruky na vidlici.

Při jízdách za nepříznivých povětrnostních podmínek (například v zimě) a v náročných terénech doporučujeme provádět údržbu vidlice častěji, než jak je doporučeno. Pokaždé, když zaznamenáte zhoršenou nebo změněnou funkci vidlice, neprodleně kontaktujte autorizovaný servis a nechte vidlici zkontrolovat.

Harmonogram údržby	Po každé jízdě	Každých 25 h	Každých 50 h	Každých 100 h
Očistěte ramena vidlice a prachovky Zkontrolujte, zda se na horní části ramen nenacházejí škrábance	●			
Namažte těsnění teflonovým olejem (např. Brunox Deo)	●			
Zkontrolujte tlak vzduchu		●		
Zkontrolujte, zda jsou hlavní šrouby dotaženy na příslušný moment (Nm)		●		
1. servisní prohlídka			●	
2. servisní prohlídka				●

1. SERVISNÍ PROHLÍDKA ZAHRNUJE: Kontrolu funkce vidlice / vyčištění a namazání pouzder / ovládání dálkového uzamykání / kontrolu hodnoty momentu (dotažení), kontrolu tlaku vzduchu / kontrolu poškrábání vidlice, zubů, lomů, ohybů a příznaků opotřebení.
2. SERVISNÍ PROHLÍDKA ZAHRNUJE: 1. servisní prohlídku + demontáž / vyčištění celé vidlice / namazání prachovek a stěrek, namazání vrchních víček dálkového uzamykání a regulace rozsahu / dotažení vrchních víček vzduchového ventilu a namazání, kontrolu úniků vzduchu / momentu (dotažení), nastavení dle osobních preferencí jezdce. Informace o místech, kde se provádí 1. a 2. servisní prohlídka, vám poskytne autorizovaný servis.

Nastavení tlumiče

SYSTÉMY UZAMYKÁNÍ

Funkce „uzamykání“ vidlice je navržena pro minimalizaci kývnání („houpání“) jízdního kola při jízdě, kdy cyklista nesedí v sedle, či ve stoupáních. Vidlici nelze uzamknout na 100 %. Stále v ní dochází k pohybu v rozsahu několika milimetrů, které jsou nezbytné pro zajištění funkce systému jejího uzamykání. Tento systém cyklistu chrání pro případ, že by vidlici zapomněl při vjezdu do obtížného terénu odemknout.



Bez ohledu na výše uvedené nikdy nezamykejte vidlici při jízdě v náročném terénu, během sjezdů nebo skoků. Uzamknutí vidlice v takových případech je spojeno s rizikem jejího poškození v důsledku komprese při velkém zatížení.

Jízdni kola KROSS mohou být vybavena jedním ze tří typů brzd: brzdou v ose (takzvaným torpédem), kotoučovými brzdami (hydraulickými či mechanickými), Obr. 23., a ráfkovými brzdami (v-brzda, cantilever, hydraulická), Obr. 24. V případě jízdni kol prodávaných v zemích, kde se jezdí po pravé straně, pravá páka ovládá brzdu zadního kola, zatímco levá páka ovládá brzdu předního kola. V případě jízdni kol prodávaných v zemích, kde se jezdí po levé straně (např. ve Velké Británii), pravá páka ovládá brzdu předního kola, zatímco levá páka ovládá brzdu zadního kola.

Výstraha: U jízdni kol s torpédem (volnoběžnou brzdou) se na říditkách nachází pouze jedna brzdová páka, která ovládá přední brzdu.

Torpédo

Mechanismus, který se nachází v ose zadního kola, umožňuje brzdění pomocí pedálů. Pro zastavení kola stačí sešlápnout pedály v opačném směru. Tento typ brzdy lze servisovat a opravovat pouze v autorizovaném servisu.

Kotoučové brzdy

U tohoto systému jsou brzdové kotouče nainstalovány na osách obou kol. Stisknutím brzdové páky na říditkách cyklista vyvíjí tlak v pístech, jejichž stlačením dochází ke zvýšení třecí síly mezi brzdovými destičkami a kotouči. Nastavení a údržba kotoučových brzd vyžadují znalosti, dovednosti a speciální nástroje. Tyto činnosti by měly být svěřeny autorizovanému servisu. Uživatel si může s vědomím vyměnit brzdové destičky. Za tímto účelem je třeba vyjmout kolo, vytáhnout čepý nebo pružiny upevňující destičky, opotřebované destičky vyjmout, nainstalovat nové destičky a následně zopakovat předchozí kroky v opačném pořadí. Model destiček musí být shodný s tím, kterým bylo jízdni kolo vybaveno z výroby. V průběhu výměny brzdových destiček nemačkejte páky brzd.

Čištění brzdových kotoučů významně zlepšuje účinnost kotoučových brzd a bezpečnost jízdy.

Ráfkové brzdy

U tohoto systému dochází k přitlačování brzdových špalíků k ráfku kola pomocí ramen brzd. Vzdálenost mezi destičkami a ráfkem se reguluje pomocí speciálních šroubů na ramenech brzd nebo zkracováním - prodlužováním brzdového lanka. Brzdové lanko spojuje páčku na říditkách s rameny, se kterými je spojeno šroubem (5-8 Nm). Brzdové lanko musí být vyměněna vždy, když se na jejich povrchu objeví zářezy či poškození, nejméně však jednou za rok. Brzdové špalíky se našroubovávají na ramena (6-9 Nm) nebo se nasouvají do speciální vodící drážky. Při výměně špalíků je zapotřebí špalíky z ramen odšroubovat nebo vysunout z drážek po vyjmutí příslušných pojistných čepů. Při instalaci je zapotřebí brzdové špalíky našroubovat na ramena, nastavit je do správné výšky, případně je nasunout do vodících drážek a znovu zajistit čepý. Opořebení brzdových špalíků lze snadno kontrolovat díky speciálním drážkám na jejich brzdné ploše. Pokud dojde k opořebování povrchu brzdových špalíků do té míry, že drážky zcela zmizí, je zapotřebí brzdové špalíky vyměnit. S postupným ubýváním brzdových špalíků je zapotřebí regulovat délku brzdového lanka. Správné nastavení špalíků s ohledem na co nejvyšší účinnost brzdění: špalíky musí být umístěny téměř rovnoběžně s ráfkem, avšak takovým způsobem, aby jejich zadní strana byla cca 2 mm dále od ráfku než strana přední. Obr. 25. Věnujte prosím pozornost tomu, aby se špalíky při brzdění nedotýkaly pneumatik a aby byl celý jejich povrch přitlačován k ráfku. Pokud se ramena brzdy nevracejí sama do výchozí polohy, očistíte a namažete jejich upevňovací body na vidlici nebo rámu, případně vyměňte brzdové lanko nebo bowden. Vzdálenost mezi brzdovou pákou a říditky by měla být při plném stisknutí páky alespoň 10 mm.



Kontrola a nastavení hydraulických kotoučových brzd

Stiskněte páku brzdy a zkontrolujte brzdové trubičky a jejich napojení, zda se na nich nevyskytují netěsnosti. Pokud zjistíte netěsnost, ihned kontaktujte autorizovaný servis kol Kross, neboť netěsnost může vést k nefunkčnosti brzd. Brzdové páky mohou být nastaveny podle velikosti rukou cyklisty tak, aby byla zajištěna optimální účinnost brzdění. Ve většině případů se nastavení provádí pomocí malého

šestihřanného šroubu nebo pomocí šroubu s křížovou hlavou umístěného v krytu brzdové páky. Hydraulické brzdy jsou vybaveny mechanismem, který automaticky kompenzuje opotřebení brzdových destiček. Pro nastavení

tlaku v brzdách nebo s žádostí o výměnu použitých destiček prosím kontaktujte autorizovaný servis kol Kross.



Jízdni kolo s hydraulickými brzdami nikdy nepřevazuje s koly otočenými směrem vzhůru. To může vést k nefunkčnosti brzd. Čelisti kotoučových brzd musí být při přepravě jízdni kola s vyjmutými koly chráněny proti vysunutí pomocí speciálních vložek.

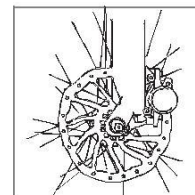

Obr. 23. Kotoučová brzda

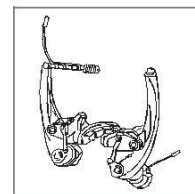

Obr. 24. Brzda typu v-brake

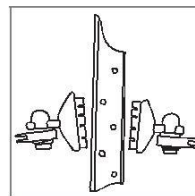

Obr. 25. Správné nastavení brzdových špalíků

UPOZORNĚNÍ

- 203mm a 180mm kotouče mají větší brzdny účinek než 160mm kotouče. Před použitím brzd se dobře seznámte s jejich charakteristikou.
- Věnujte zvláštní pozornost tomu, abyste při instalaci a údržbě nestrkali prsty do otáčejícího se kotouče kotoučové brzdy. Kotouče jsou dostatečně ostré, aby mohly způsobit závažné zranění, pokud by došlo k zachycení prstů v otvorech otáčejícího se kotouče. Obr. 26.
- Čelisti a kotouče se při používání brzd zahřívají. Proto se jich během jízdy a bezprostředně po zastavení nedotýkejte - mohli byste se popálit. Před zahájením nastavení brzd zkontrolujte, zda všechny jejich součásti dostatečně vychladly.
- Ve vlhkém počasí se prodlužuje brzdna dráha. Začněte brzdit dříve a brzdu ovládejte s citem.
- Je-li povrch vozovky vlhký, může mnohem snáze dojít k zablokování kol a ke smyku. V případě smyku může dojít k pádu cyklisty z kola. Abyste tomuto nebezpečí předešli, začněte brzdit dříve a brzdy ovládejte s citem.
- Před začátkem jízdy vždy zkontrolujte funkčnost přední i zadní brzdy.
- Zabraňte styku brzdových kotoučů a destiček s olejem či mastnotou - v opačném případě brzdy nemusí správně fungovat.
- Pokud se brzdové destičky dostanou do kontaktu s jakýmkoliv tukem nebo olejem, je zapotřebí je vyměnit. Pokud se brzdové kotouče dostanou do kontaktu s jakýmkoliv tukem nebo olejem, je zapotřebí je vyčistit. Jestliže čištění neprovedete, může to mít nepříznivý dopad na funkčnost brzd.
- Před každou jízdou zkontrolujte, že zbývající tloušťka obložení brzdových destiček je alespoň 0,5 mm. Obr. 27.
- V případě dlouhodobého používání brzdy může dojít k jejímu zablokování v důsledku tvorby par. Tento problém odstraníe tím, že brzdovou páku na okamžik uvolníte.



Obr. 26. Brzdový kotouč

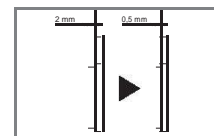

Obr. 27. Tloušťka obložení

Doba vypalování brzd

- U kotoučových brzd existuje takzvaná doba vypalování, přičemž ke konci této doby se brzdny účinek kotoučových brzd postupně zvyšuje. Při používání brzd v tomto období si buďte jejich narůstajícího účinku vědomi. Tatáž situace nastává po každé výměně brzdových destiček nebo kotoučů.

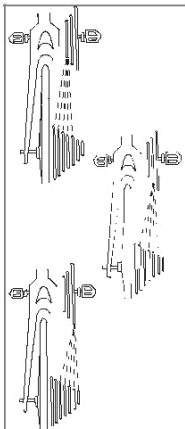

Obr. 47. Správné používání řazení

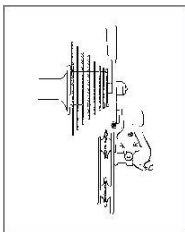

Obr. 48. Zadní přehazovačka – šrouby pro nastavení koncové polohy

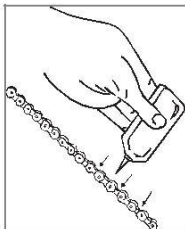

Obr. 49. Mazání řetězu

Řazení vpředu a vzadu umožňuje plynulou jízdu v každém terénu. Aby celý hnací mechanismus fungoval správně, tiše, aby nedocházelo k jeho nadbytečnému opotřebení a aby se předešlo duplicitě jednotlivých převodů, dodržujte polohu řetězu na předních a zadních ozubených kolech dle Obr. 47. Přehození řetězu na jednotlivá ozubená kola lze dosáhnout páčkami na řídítkách. Účinnost změny převodu závisí zejména na zvoleném přesmykači/přehazovačce a na jejich nastavení. Řazení byste měli provádět pouze za jízdy v průběhu šlapání. V případě systému řazení v náboji kola (u jízdních kol bez vnější přehazovačky) je pro změnu převodu zapotřebí na chvíli přestat šlapat a řazení provést ve chvíli, kdy je hnací mechanismus v klidu.



⚠ V případě jízdních kol s řazením uvnitř náboje může změna převodu během šlapání vyústit v poškození mechanismu náboje zadního kola

Nastavení krajních poloh

Při nastavení řazení (přesmykače a přehazovačky) je zapotřebí nastavit krajní polohy vodicích prvků obou zařízení. Obr. 48 (vnější a vnitřní krajní poloha) tak, aby řetěz nespadl z převodníků (vpředu) či z ozubených kol kazety (vzadu). Toto nastavení se provádí šrouby pro vymezení koncové polohy, jež se nacházejí na tělese obou prvků řazení (tyto šrouby jsou obvykle označeny písmeny H a L). Je-li řazení správně nastaveno, jsou vodicí prvky vyrovnány s nejmenším a největším převodníkem nebo ozubeným kolem kazety.

Řazení

Nastavení plynulého řazení se provádí následovně:

Lanko přesmykače musí být dostatečně napnuté, aby byl přesmykač schopen řetěz efektivně přehazovat z jednoho převodníku na druhý. Nastavení se provádí pomocí šroubu, kterým je lanko upevněno k přesmykači (5-8 Nm) nebo pomocí regulačního šroubu na páčce řazení:

- Uvolníte lanko přehazovačky;
- Přestavte řetěz na prostřední převodník vpředu a na nejmenší ozubené kolo vzadu;
- Přitáhněte lanko přehazovačky a upevněte je šroubem (5-8 Nm) tak, aby se unášecí kola přehazovačky nacházela přímo pod nejmenším zadním ozubeným kolečkem (na kterém je řetěz);
- Přehazovačka by měla řadit plynule. Drobné úpravy nastavení lze provést změnou napětí lanka pomocí regulačního šroubu páčky na řídítkách.

Napětí řetězu a jeho nastavení

V závislosti na podmínkách a četnosti jízd dochází k opotřebování řetězu, čímž se zvětšuje jeho délka. Zároveň s tím se opotřebávají také ozubená kola. Při kontrole správného napětí řetězu přestavte řetěz tak, aby se vpředu nacházel na největším převodníku a vzadu na největším ozubeném kole. Následně se pokuste řetěz od převodníku odtáhnout. Pokud je vůle řetězu větší než 3 mm, je zapotřebí řetěz vyměnit. V takovém případě se obraťte na autorizovaný servis. U kol vybavených pouze jedním převodem nebo u kol s řazením uvnitř náboje zadního kola může napětí řetězu regulovat sám uživatel posunutím zadního kola v rámu.

Nastavení napětí řetězu

U kol, která mají pouze jeden převod, případně která jsou vybavena řazením uvnitř náboje zadního kola, je zapotřebí pravidelně kontrolovat napětí řetězu (napětí se při používání kola snižuje). Příliš vysoké napětí může mít za následek větší námahu při šlapání a zkrácení životnosti řetězu. Příliš malé napětí může vést ke spadávání řetězu. U správně napnutého řetězu by jeho vychýlení ve svislé směru nemělo být větší než 10 mm. Obr. 49.1. Napětí řetězu lze upravit posunutím zadního kola v rámu.

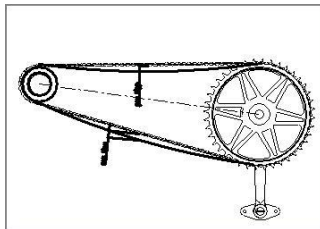

Obr. 49.1

Údržba

Častým mytím a mazáním hnacího systému zajistíte správnou funkčnost jízdního kola a jeho spolehlivost po řadu let. Řetěz, převodníky a ozubená kola pravidelně otrejte hadrem a po každých 200 km je namažte. Je-li řetěz suchý, můžete jej mazat častěji. Z přehazovačky a přesmykače odstraňte po každé jízdě prach a bláto. Pomocí palce a ukazovátka přitiskněte hadr ke kolečkům přehazovačky a zatočte pákou. Vsuňte hadr mezi převodníky a protahujte jej dopředu a dozadu. Celý mechanismus řazení a přední převodníky hadrem důkladně vyčistíte. Nejméně jednou ročně vyměňte bowdeny a lanka. Řetěz čistěte tak, že jej uchopíte hadrem a začnete otáčet klikou. Pro mazání řetězu používejte olej na jízdní kola (hustý olej pro vlhké podmínky, řídký olej pro suché podmínky). Na každý váleček řetězu kápněte kapku oleje. Obr. 49. Znovu uchopte řetěz hadrem, roztočte kliku a přebytný olej z řetězu setřete. Některá jízdní kola KROSS jsou vybavena systémem řazení integrovaným v náboji zadního kola. V tomto případě by měl opravy a údržbu provádět autorizovaný servis.

Kola by se měla otáčet lehce a volně a pneumatiky by měly dobře lícovat po celém obvodu ráfku.

Nastavení ✕

Dobře namazané a dotažené osy umožňují ujet tisíce kilometrů bez nutnosti výměny ložisek kol. Dobře vycentrovaná kola jsou rovněž schopna dlouhodobě fungovat bez nutnosti výměny vpletu. Pro provedení těchto nastavení jsou zapotřebí zkušenosti a

specializované nástroje.

Přeprava ↴

Za účelem demontáže kol při přepravě jízdního kola stačí rozpojit čelisti ráfkových brzd (v případě kotoučových brzd není žádná další operace zapotřebí) a uvolnit rychloupínáky nebo povolit matice kol, jimiž je kolo upevněno ve vidlici nebo v rámu. Následně stačí kolo vyjmout z háků vidlice. Po vyjmutí kol za účelem přepravy vložte mezi čelisti kotoučových brzd speciální vložky. Po zpětné instalaci kol dotáhněte silou (25-35 Nm) šrouby kol nebo zavřete rychloupínák. Rychloupínák by měl při zavírání klást odpor.

Výměna duše 🖐

Výměna duše se provádí po vypuštění vzduchu zvednutím okraje pláště na jedné straně ráfku pomocí speciální plastové páčky. Poté se pomocí druhé páčky okraj pláště přizvedne o několik centimetrů dále. Třetí páčkou lze okraj pláště uvolnit po celém jeho obvodu. Obr. 50. Po výměně duše protáhněte ventilek co nejvíce otvorem v ráfku a napumpujte do duše malé množství vzduchu. Nasuňte plášť zpět na ráfek a nahustěte duši na požadovaný tlak. Pokud potřebujete vyměnit vnitřek ventilků duše, je u duší s autoventilem nutné použít speciální klíč, Obr. 51. U ostatních ventilků stačí odšroubovat matici, vložku vyměnit a matici našroubovat zpět. U těchto ventilků je nutné použít také pojistnou matici. V případě její absence může docházet ke ztrátám vzduchu. Některá kola jsou konstruována na takzvané široké ose. Vyjmutí těchto kol z odpružené vidlice může vyžadovat určité zkušenosti.

U kol vybavených ráfkovými brzdami udržujte ráfky a brzdové špalíky v čistotě a kontrolujte jejich



opotrebení.

Rychloupínáky (QR) (kola, sedlová trubka) 🖐

Tento systém umožňuje rychlou výměnu kola nebo nastavení výšky sedla. Pro správnou funkci tohoto mechanismu a aby byla zachována poloha kola vzhledem k rámu nebo vidlici, případně aby se předešlo pohybu sedla během jízdy, je zapotřebí správně dotáhnout regulační matici, aby bylo dosaženo potřebné úrovně stlačení – 20 Nm. Pro zvýšení komprese otočte regulační maticí ve směru hodinových ručiček. Pro zmenšení komprese otočte maticí v opačném směru. Po zavření páky je na rychloupínáku viditelná značka „CLOSE“ (zavřeno), po jeho otevření je viditelný nápis „OPEN“ (otevřeno), Obr. 52. Při používání rychloupínáků pro instalaci kol by měl být jejich mechanismus po zajištění v uzavřené poloze umístěn v hácích vidlice. Pro kontrolu správného zajištění rychloupínáčiho mechanismu kol rychloupínák otevřete a udeřte rukou do horní strany kola. Pokud je mechanismus správně nastavený, kolo by nemělo z háků přední vidlice vypadnout.

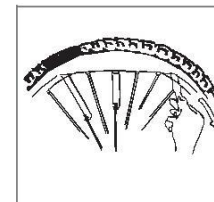

Obr. 50. Správné používání montážních pák při demontáži pláště

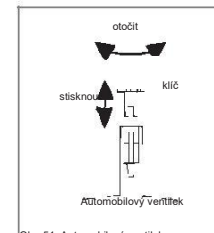

Obr. 51. Automobilový ventilek

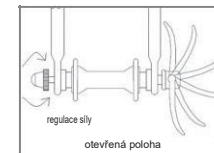

Obr. 52. Rychloupínací mechanismus

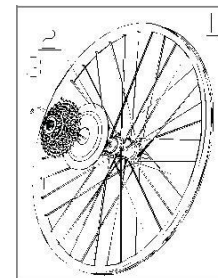

Obr. 52.1

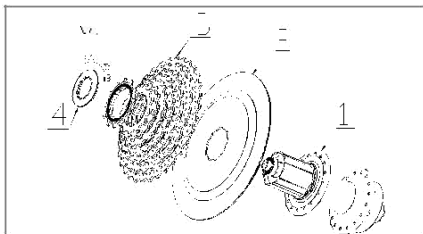

Obr. 52.2

Instalace ochrany výpletu

Aby se předešlo narušení nebo zastavení otáčení kola v důsledku nesprávného nastavení či poškození přehazovačky (u kol vybavených přehazovačkou), mělo by být jízdní kolo vybaveno ochranou výpletu. V případě jízdních kol s vícekolečkem se instalace krytu provádí tak, že se nejprve demontuje vícekolečko 3, Obr. 52.1, poté se na osu kola nasadí kryt a poté se vícekolečko našroubuje zpět a dotáhne momentem 40-50 Nm. V případě kol s kazetou (Obr. 52.2) je zapotřebí odšroubovat nejmenší kolečko kazety 4, poté se sejmou všechna ozubená kolečka 3 a kryt 2 se umístí na bubren osy 1 tak, aby výstupky na krytu a na ose do sebe navzájem zapadly. Poté se nainstalují zpět ozubená kolečka a poslední z nich se dotáhne momentem, který je na něm vyražen.

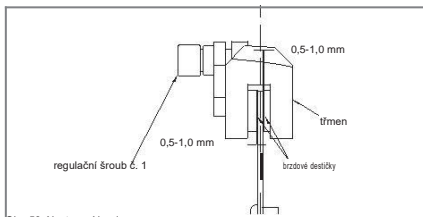

Obr. 53. Nastavení brzd

Instalace předního kola s kotoučovou brzdou

1. Vybalte přední kolo, sejměte ochranné kryty matic osy.
 2. Uvolněte matice osy a vložte kolo tak, aby kotouč zapadl mezi destičky v brzdovém třmenu.
 3. Dotáhněte matice osy momentem 25-35 Nm a přitom nezapomeňte zkontrolovat, aby kolo bylo umístěno uprostřed mezi rameny vidlice. Pravou a levou matici dotahujte současně.
 4. Otáčejte kolem, abyste zkontrolovali, zda byla brzda správně nastavena.
 5. Správné nastavení brzd, přední kolo, Obr. 53, Obr. 54, Obr. 55.
- I. Brzdový kotouč se ve třmenu nesmí dotýkat brzdových destiček. Pokud dochází ke tření:
 - a) Proveďte nastavení pomocí šroubu č. 1, kterým plochy destiček vyrovnáte rovnoběžně s brzdovým kotoučem.
 - b) Uvolněte brzdové lanko zašroubováním regulátoru brzdové páky směrem dovnitř nebo vyšroubováním šroubu č. 2 – přitom dodržujte podmínky popsané v odstavci II.

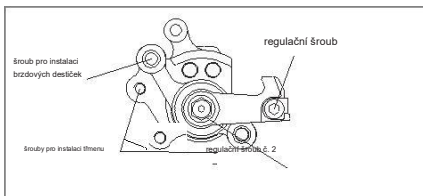

Obr. 54. Nastavení brzd

odstavci II.

- II. Vzdálenost mezi brzdovou pákou a gripy řídítek v provozní poloze po stisknutí páky brzdou silou (15-20 kg) nesmí být menší než 10 mm. Doporučená vzdálenost mezi brzdovými destičkami a třmenem je 0,5-1,0 mm.

Pro nastavení příslušných vzdáleností:

- a) Uvolněte šroub lanka brzd, lanko nappněte a šroub znovu dotáhněte.
 - b) Zašroubováním/vyšroubováním regulačního šroubu č. 2 nastavíte příslušnou vzdálenost.
- III. Po provedení nastavení podle odstavců I a II je zajištěna potřebná účinnost brzd a případné tření součástí brzd odpadne po zaběhnutí, během kterého se jednotlivé prvky usadí.

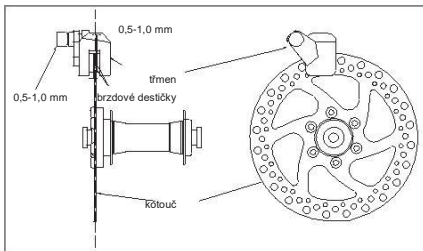

Obr. 55. Nastavení brzd

Brzdové páky mohou být nastaveny podle velikosti rukou cyklisty tak, aby byla zajištěna optimální účinnost brzdění. Nastavení se ve většině případů provádí malým šestihranným šroubem nebo šroubem s křížovou hlavou umístěným v pouzdře brzdové páky. Rozsah pohybu brzdové páky se prodlužuje s opotěbením brzd a s protahováním brzdového lanka – v takovém případě je zapotřebí postup nastavení zopakovat. Výměnu opotěbovaných destiček svěďte autorizovanému servisu Kross.

Instalace předního kola s dynamem v ose

Vnitřek osy namažte, neboť mazivo by mohlo vytékat ven a způsobit problémy s elektrickou vodivostí. Osa s dynamem klade větší odpor otáčení kola, což je dáno magnetem umístěným v ose kola. Verze s rychloupínákem je znázorněna na Obrázcích 56 a 57. Verze s maticí je znázorněna na Obrázcích 58 a 59. Matice je zapotřebí dotahovat nejednou, střídavě na pravé a levé straně. Pokud by se dotáhla nejprve jedna a pak druhá strana, mohlo by dojít k protáčení osy a v důsledku toho k nadměrnému dotažení nebo naopak uvolnění matic. Matice dotáhněte momentem 20 Nm. Nepoužívejte ozubené podložky společně s rychloupínáky. Pokud není kabel správně ukostřen, zkontrolujte, zda ozubená podložka narušila lak na vidlici. Pokud lak nebyl podložkou narušen, světlo nebude správně fungovat. V takovém případě je nezbytné kousek laku seškrábat ručně. Doporučuje se zapojit oba kabely tak, aby proud mohl volně procházet.

Připojení kabelů

Kabely by měly být připojeny podle Obrázku 63. Upevněte kabel k vidlici nebo k okům pro upevnění košíku takovým způsobem, aby se při jízdě nemohl dostat do výpletu kola ani do jiných pohyblivých částí, Obr. 60. Pokud se může poloha osy kola vzhledem ke světlotmetu během jízdy změnit, například je-li kolo vybaveno odpruženou vidlicí, musí být kabel připevněn takovým způsobem, aby během jízdy nedošlo k jeho nadměrnému uvolnění, nebo naopak k přílišnému napínání. Připojte kabely tak, aby proud z dynamu protékal z konektoru světla v ose směrem do spojení osy s rámem. Pro uvolnění kabelu světla od dynamu uvolněte příslušnou pojistku na konektoru. Je-li konektor odpojen, jízdní kolo nepoužívejte. Mohlo by dojít k namotání kabelu do kola. Při demontáži kola nejprve odpojte konektor, Obr. 61. Pokud jsou kabely příliš natažené, může dojít k jejich přetřetí nebo k narušení jejich vodivosti. Při instalaci kola nejprve upevněte kolo do vidlice a teprve poté zapojte konektor.

Kontrola funkce světla

Roztočte přední kolo a zkontrolujte, zda světlo svítí, Obr. 62.

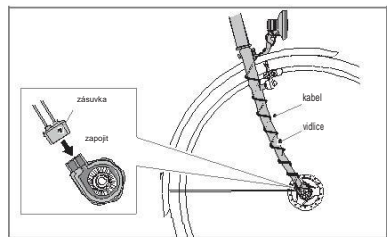

Obr. 60. Instalace kabelu

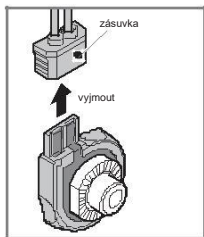

Obr. 61. Odpojení konektoru

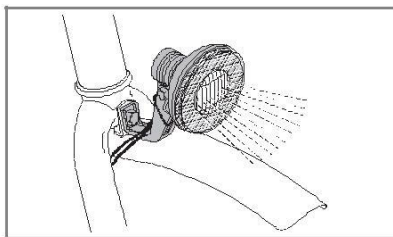

Obr. 62. Kontrola funkce světla

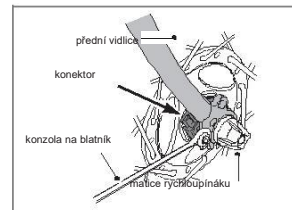

Obr. 56. Verze s rychloupínákem

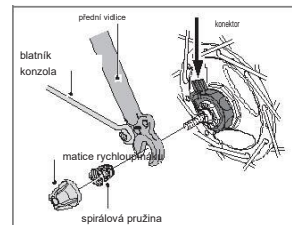

Obr. 57. Verze s rychloupínákem

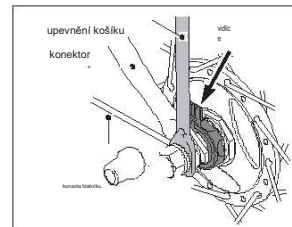

Obr. 58. Verze s maticí

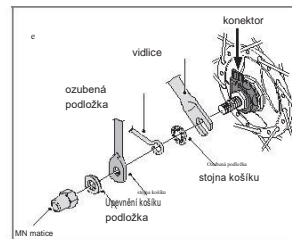

Obr. 59. Verze s maticí

Konektor na rámu

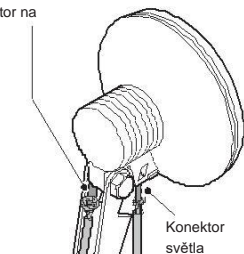

Konektor světla

Upozornění:

- Nezaměňte kabel ukostření a kabel světla. Při nesprávném zapojení kabelů nebude světlo fungovat.
- Kabely před zapojením smotejte, aby tvořily jeden soudržný celek.

Doporučený typ kabelu: kabel, izolace

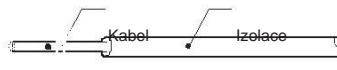

Typ	Křížený
Kabel	Velikost (AW G) 22, přibl. průměr 0,8 mm
Izolace	průměr 1,8 – 2 mm

Kabel světla

Posuňte o 16 mm blíže

Upozornění:

- Zkřížte kabely a vedte je podél drážek.



vložit

zkřížení

drážka

Kabel rámu
Posuňte o 16 mm blíže

Zásuvka (šedá)

Kryt zásuvky (černý)

Upozor:

Pozor: Přebejte na správnou orientaci krytu.

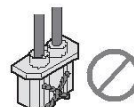

EN



Zatlačte na konektor, dokud neuslyšíte cvaknutí.

Konektor světla

Kabely se
nesmí
navzájem
dotýkat

Konektor rámu

Obr. 63. Zapojení kabelu

Instalace zadního kola s 3rychlostním nábojem Shimano Nexus

V důsledku instalace/demontáže kola mohou nastat problémy se správnou funkcí mechanismu řazení. V takovém případě kontaktujte autorizovaný servis, který provede odpovídající nastavení.

1. Nainstalujte stavěcí podložku, Obr. 64.
2. Dotáhněte matice, Obr. 65.
3. Nainstalujte přitlačný šroub, Obr. 66.
4. Nainstalujte těleso systému řazení, Obr. 67.
5. Dotáhněte brzdu, Obr. 68.

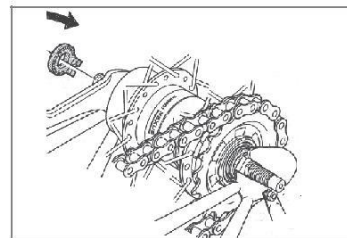

Obr. 64. Instalace stavěcí podložky

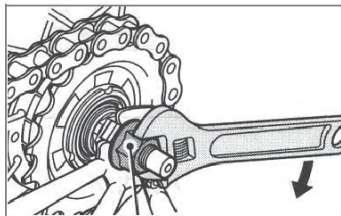

Obr. 65. Dotážení matice

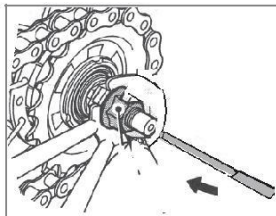

Obr. 66. Instalace přitlačného šroubu

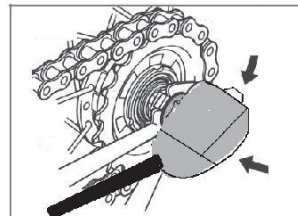

Obr. 67. Instalace tělesa

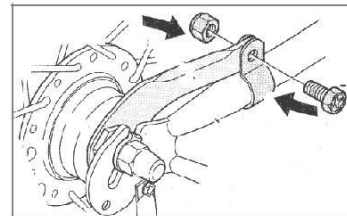

Obr. 68. Dotážení brzdy

Instalace zadního kola se 7/8rychlostním nábojem Shimano Nexus

V důsledku instalace/demontáže kola mohou nastat problémy se správnou funkcí mechanismu řazení. V takovém případě kontaktujte autorizovaný servis, který provede nastavení.

1. Zahákněte lanko do táhla, Obr. 69.
2. Nainstalujte stavěcí podložky, Obr. 70.
3. Dotáhněte matice, Obr. 71.
4. Dotáhněte brzdu, Obr. 72.

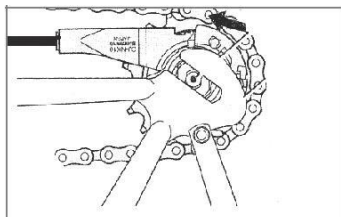

Obr. 69. Zaháknutí táhla

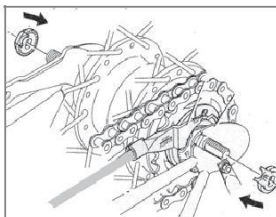

Obr. 70. Instalace stavěcích podložek

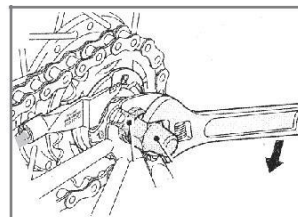

Obr. 71. Dotážení matice

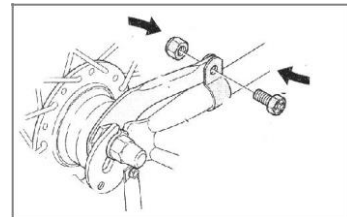

Obr. 72. Dotážení brzdy

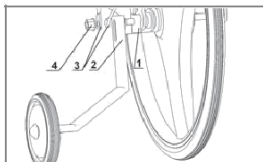

Obr. 73. Pokyny pro instalaci pomocných koleček

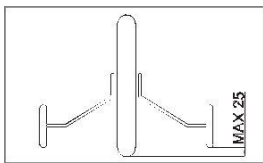

Obr. 74. Minimální výška pomocných koleček od vozovky

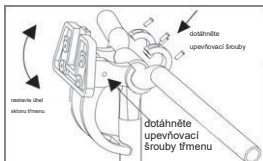

Obr. 75. Instalace nosiče košíku

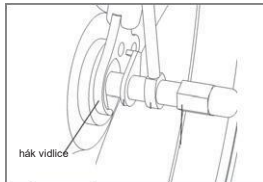

Obr. 76. Instalace nosiče košíku (na háček vidlice)

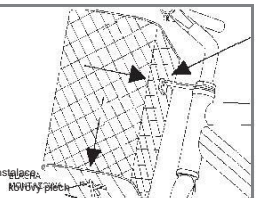

Obr. 77. Instalace košíku na nosič

Pokyny pro instalaci pomocných koleček – platí pro dětská kola

Osa zadního kola se nastavuje a dotahuje protichodnými maticemi. Instalace (demontáž) pomocných koleček nemá na její nastavení vliv. Při instalaci pomocných koleček, Obr. 73, postupujte takto:

1. Sejměte ze zadního kola matice (4).
2. Sejměte konzolu blatníku (3) (je-li jím kolo vybaveno), nesnímejte stavěcí prvky (1).
3. Instalaci proveďte v tomto pořadí: ramena koleček (2), konzoly blatníku (3).
4. Upravte pomocná kolečka tak, aby svislá vzdálenost mezi kolečky a vozovkou byla u svisle stojícího kola maximálně 25 mm, Obr. 74. Dotáhněte matice (4). Dotahovací moment – 17 Nm.
5. Upozornění! Dětské jízdní kolo s pomocnými kolečky smí být používáno pouze na rovném povrchu a pod dohledem dospělé osoby. Nebezpečí pro kola opatřená pomocnými kolečky mohou představovat například různé překážky ve formě sloupků či úzkých vrat, kde se kolečka mohou zachytit. Jízda na kole s pomocnými kolečky na nerovném terénu nebo v blízkosti sloupovitých překážek zvyšuje riziko převrácení kola a následných poranění.

Při demontáži pomocných koleček (Obr. 73) postupujte takto:

1. Sejměte z osy zadního kola matice (4).
2. Sejměte konzoly blatníku (3) (je-li jím kolo vybaveno).
3. Sejměte pomocná kolečka (2), nesnímejte stavěcí prvky (1).
4. Nainstalujte konzoly blatníku (3) a poté matice (4) dotáhněte momentem 17 Nm.

Montáž konzole na řídítka pro upevnění košíku s přichytkou

Při instalaci konzole s přichytkou postupujte takto, Obr. 75.:

1. Dotáhněte montážní šrouby momentem 5-8 Nm.
2. Nastavte požadovaný úhel konzole.
3. Dotáhněte šrouby pro nastavení úhlu momentem 5-8 Nm.

Instalace košíku s podpěrou upevňovanou k ose předního kola

1. Nainstalujte podpěru košíku na osu předního kola (s profilovaným výklenkem na stranu dynamy) v následujícím pořadí: podložka na hák vidlice, nosič košíku, matice, Obr. 76.
2. Pomocí metrických šroubů nainstalujte košík na nosič upevněný k ose kola, přičemž šrouby instalujte z vnitřku košíku do plechu umístěného pod nosičem košíku, Obr. 77.
3. Košík upevněte pod požadovaným úhlem a z vnitřku jej upevněte pomocí sady: metrický šroub, podložka a matice.

Uvolnění pojistky skládacího rámu

Pro uvolnění pojistky skládacího rámu:

1. Uvolněte páku, Obr. 78.
2. Vytáhněte páku, Obr. 79.
3. Rám sklopte, Obr. 80.

Ovládání světel

Světa jsou jedním ze základních prvků pro bezpečné používání jízdního kola a musí být na kole namontována. Pokud plánujete jízdu za zhoršené viditelnosti, dbejte na to, aby světa na vašem jízdním kole správně fungovala. Jízdní kola vybavená sadou osvětlení (dynamo + světa) mají elektroinstalaci s napětím 6 V a výkonem 3 W. V případě výměny žárovky sejměte kryt světlometu upevněným pomocí šroubů nebo západky. Ve světlech jsou použity žárovky 6 V, 2,4 W (vpředu) a 6 V, 0,6 W (vzadu). V případě demontáže světel a odpojení kabelů je při zpětné montáži zapotřebí dbát na správné zapojení jednotlivých kabelů:

- bílý pruhovaný kabel, záporný pól (kostra),
- kabel bez pruhů, kladný pól (+) podle značení na světle.

Montáž pedálů

Pedály nedotahujte rukou – použijte plochý klíč (15 Nm). Pedál označený písmenem „R“ je pravý pedál, jehož závit se při instalaci na kliku dotahuje ve směru hodinových ručiček. Pedál označený písmenem „L“ je levý pedál, jehož závit se při instalaci na kliku dotahuje proti směru hodinových ručiček.

Seřízení nastavitelného stojanu

Stojan roztáhněte na požadovanou délku tak, aby kolo opřené o stojan samo stálo, Obr. 80 a Obr. 81.

Jízdní kolo musí být udržováno v dobrém technickém stavu a uživatel nesmí zapomenout na jeho pravidelné čištění. Jízdní kolo je zapotřebí vyčistit po každých 200 km a v případě jízdy v dešti po každé takové jízdě. Doporučuje se také kolo vyčistit vždy na začátku a na konci sezóny. Nečistoty lze odstranit vlhkou houbou nebo hadrem, který je třeba často prát ve vodě. Nečistěte kolo za sucha, neboť tím může dojít k poškrábání lakovaných povrchů. Kolo po umytí osušte čistým hadrem. Při mytí kola nepoužívejte silný proud vody ani vodní páru na malou vzdálenost, neboť je velmi pravděpodobné, že by pára mohla vniknout do ložisek a vyvolat jejich zvýšené tření, rychlejší opotřebení a korozi. V případě kontaktu brzdových destiček, stěn ráfků a brzdových kotoučů s čisticími prostředky a s olejem (tukem) pro mazání řetězu může dojít ke zhoršení funkčnosti brzd, které může vyústit v nehodu.



Rám i jednotlivé komponenty jízdního kola podléhají opotřebení. Jakékoliv praskliny, škrábance či odlupování laku mohou být příznakem opotřebení dané součásti. Kvůli bezpečnosti jezdce je nezbytné opotřebované části vyměnit.

Společnost KROSS S. A. nevybavuje svá kola náhradními díly. Podrobnější informace o správné údržbě jízdních kol jsou dostupné na internetových stránkách www.kross.eu nebo u zaměstnance autorizovaného servisu značky KROSS.

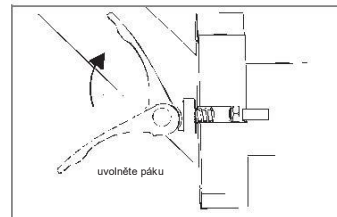

Obr. 78. Uvolnění páky

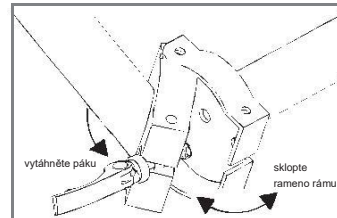

Obr. 79. Ovládání páky a sklopení rámu

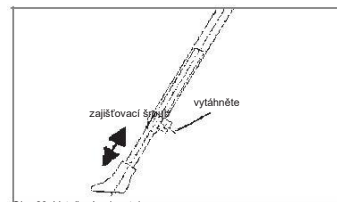

Obr. 80- Vytážení mohy stojanu

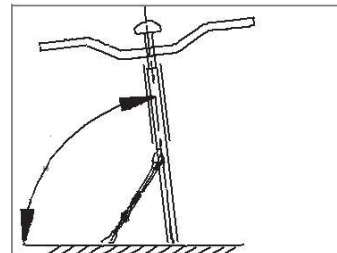

Obr. 81. Nastavení stojanu

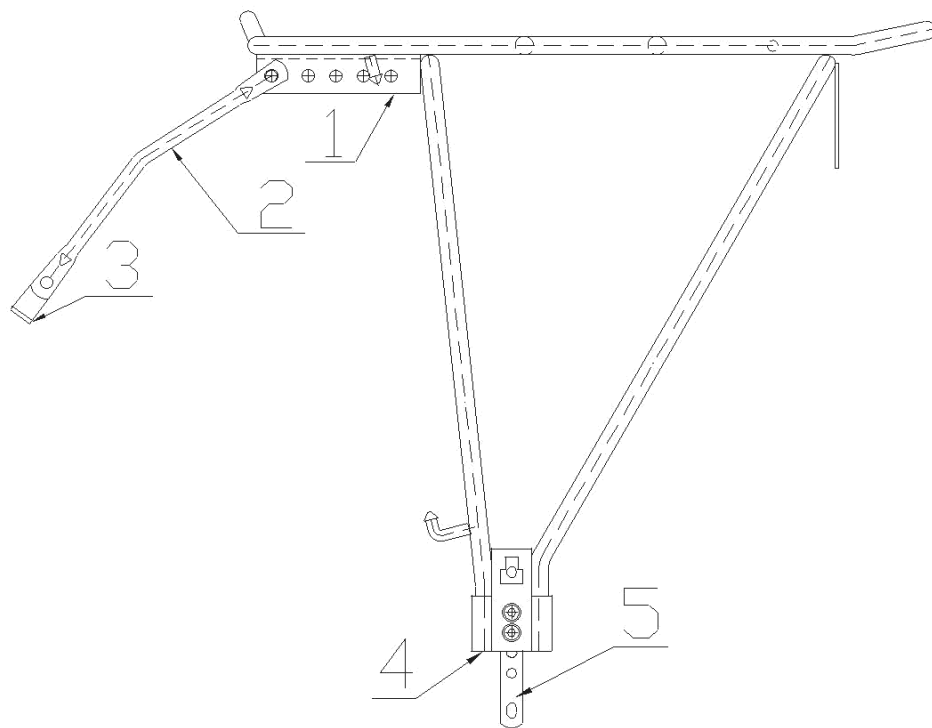

Obr. 78. Instalace univerzálního nosiče

Sešroubujte dohromady pomocí šroubů M5x14 a pojistných matic (viz: a, b, d):

1. Kovovou spojku dílu 3 a upevňovací tyče 2 (neplatí u kol vybavených bočními úchyty pro montáž nosiče), dotáhněte momentem 6-8 Nm.
2. Kovovou spojku dílu 3 nebo tyčí 2 k rámu kola, dotáhněte momentem 6-8 Nm.
3. Přišroubujte podpěry nosiče ke spodní části rámu pomocí šroubů M5 nebo M6 – v závislosti na velikosti otvorů v rámu; dotáhněte momentem 6-8 Nm.
4. Upevňovací tyče 2 k příslušnému otvoru ve spojovacím plechu 1, dotáhněte momentem 6-8 Nm.

Provedte vyrovnání nosiče posunutím upevnění ve spojovacím plechu 1. Po dosažení požadované roviny nosiče důkladně dotáhněte všechny šrouby.

Vzhledem k tomu, že šrouby se mohou při používání jízdního kola samovolně uvolnit, zkontrolujte před každým použitím nosiče jejich dotažení. Všechny uvolněné šrouby ihned dotáhněte.

Nosnost nosiče činí v závislosti na použitém typu buď 18 kg, nebo 25 kg.

Je zakázáno provádět na konstrukci nosiče jakékoliv změny. Při jízdě se zatíženým nosičem si buďte vědomi odlišných reakcí jízdního kola při zatáčení a brzdění a snažte se docílit rovnoměrného rozložení zátěže.

Pro svou vlastní bezpečnost by měl uživatel na zadní stranu nosiče instalovat červené odrazky – ty zvyšují viditelnost cyklisty, a to zejména za zhoršené viditelnosti a za tmy.

Pokud je zadní světlo upevněné k sedlovce, upevněte zavazadla na nosič tak, aby neomezovala jeho viditelnost.



Doporučení:

- Dodržujte povolenou celkovou hmotnost jízdního kola s cyklistou uvedenou v části „TYPY JÍZDNÍCH KOL A JEJICH POUŽITÍ“ v této příručce (str. 7).
- Všechny spoje by měly být řádně dotaženy a pravidelně kontrolovány.
- Nosič není určen k vlečení přívěsu.
- Zavazadla nesmějí zakrývat odrazky ani světla kola.
- Všechny pohyblivé části zavazadel by měly být zajištěny proti namotání do kol.
- Zavazadla by měla být rovnoměrně rozmístěna na obou stranách nosiče.



Upozornění!!!

- Zkontrolujte, zda geometrie a pevnost kola, na které má být nosič instalován, odpovídají konstrukčním požadavkům nosiče.
- Konstrukci nosiče neměňte.
- Zatížený nosič může ovlivňovat jízdní vlastnosti kola, zejména jeho ovladatelnost a účinnost brzdění.
- Dbejte na to, aby zavazadla byla k nosiči řádně upevněna.
- Je zakázáno připojovat k nosiči jakékoliv přívěsy.

NOSIČ NESMÍ BÝT POUŽÍVÁN K PŘÍMÉ PŘEPRAVĚ OSOB

Na nosiče lze instalovat dětské sedačky - nosič s nosností 18 kg lze opatřit sedačkou o nosnosti 9-15 kg, nosič s nosností 25 kg pak sedačkou o nosnosti 9-22 kg.

Dětskou sedačku k nosiči upevněte podle pokynů výrobce.

1. Děti by měly být přepravovány ve speciálně nastavených dětských sedačkách trvale upevněných k jízdnímu kolu, přičemž osoba odpovědná za přepravu dítěte musí zajistit zakrytí případných pružin v sedle tak, aby nedošlo k přiskřípnutí prstů dítěte.

	Jak často	Jaké mazivo	Naše doporučení	Poznámky	Servis
Řetěz	Po každé jízdě v obtížných podmínkách (bláto, písek, déšť, sníh) nebo po každých 200 km	Husté nebo řídké mazivo pro řetězy jízdních kol, tj. minerální/rostlinný olej či vosk s teflonovými aditivami	BRUNOX Top-Kett/IX 50 – pro řetězy a přehazovačky; zanechává nezasychající ochrannou mazací vrstvu, která brání přiléhání prachu a nečistot; BRUNOX High Speed – olej pro mazání válečků řetězů a přehazovaček sportovních kol	Volba maziva závisí na jízdních podmínkách	
Řízení	Jednou ročně	Mazivo na ložiska			
Osy	Jednou ročně	Mazivo na ložiska			
Tlumiče	Dle doporučení výrobce		BRUNOX Deo – pro čištění a údržbu ramen tlumičů (zvyšuje odolnost tlumících prvků, eliminuje skřípání pružin u jízdních kol), doporučují výrobci ROCK SHOX a SITTING BULL. Chrání simerinky a zlepšuje plynulost funkce tlumiče.	Na venkovní pracovní povrchy (ramena, předních odpružených vidlic), malé množství maziva může být použito na tlumicí prvky, bez obsahu lithia	
Sedlovka	Po každém vyjmutí	Mazivo na ložiska nebo husté mazivo na řetězy		Naneste malé množství maziva na povrch před zasunutím do rámu	
Pedály	Jednou ročně	Mazivo na ložiska		Vnitřní ložiska	
Brzdové páky	Jednou ročně nebo dle potřeby	Mazivo na ložiska nebo husté mazivo na řetězy	BRUNOX Bike Fit – víceúčelový přípravek ve spreji pro všeobecnou údržbu (neutrální k lakům, pryži, kůži a plastům)	Naneste malé množství maziva na čep páky	
Zámek rámu	Jednou ročně	Mazivo na ložiska			
Razení	Jednou ročně nebo dle potřeby	Dobře pronikající (řídké) mazivo na řetězy a ložiska	BRUNOX High Speed – olej pro mazání válečků řetězů a přehazovaček sportovních kol	Nejméně jednou ročně vyčistěte a namažte všechna převodová kola. Osy mazaňte dle potřeby.	

Závada	Možná příčina	Servis
Z brzd se při brzdění ozývá skřípání	Nesprávné nastavení brzdových špalíků Ráfek znečištěný mazivem Uvolněná spojka čelistí brzdy Kotouč nebo brzdné destičky znečištěné olejem nebo mazivem	
Řetěz „přeskakuje“	Znečištěný nebo rezavý řetěz Opatřebený řetěz Nesprávně nastavená přehazovačka Opatřebená přehazovačka Ohnutá přehazovačka Volná rohatka přehazovačky Ohnuté zuby rohatky	
Pedály se pohybují do stran, klepají nebo se při jízdě ohýbají	Volná klika Nesprávně našroubované pedály do kliky Ohnutá osa pedálu Uvolněná nebo ohnutá podpěra Ohnutá klika Uvolněná ložiska pedálů	
Pískavé zvuky	Nenamazaná ložiska nebo trn osy Sedlo vydává skřípavé zvuky Nenamazané čepy v zavěšení zadního kola Zrezivělý nebo nenamazaný řetěz Nenamazaná odpružená vidlice Nenamazaný tlumič pružení	
Přehazovačka se dotýká výpletu	Nesprávně nastavená přehazovačka Ohnutá přehazovačka	
Skřípavé zvuky	Nenamazaný spoj řídítek/představce Nesprávně vyrovnaný spoj řídítek a představce Nenamazaná svorka představce Představce se pohybuje uvnitř hlavového složení Volná klika Prasklý rám Nenamazaný, rezavý nebo volný představce	
Zatuhlé řízení	Nadměrně utažené řízení	
Ohnuté kolo	Nesprávně nastavený výplet Prasklý drát ve výpletu Ohnutý ráfek	

DOPORUČENÉ DOTAHOVACÍ MOMENTY PRO OCELOVÉ A HLINÍKOVÉ ČÁSTI

Sedlo k sedlovce	18-22 Nm
Sedlovka k rámu	20-25 Nm
Protimatice řízení	15-20 Nm
Představec k vidlici	18-22 Nm
Řídítka k představci	15-20 Nm
Matice předního a zadního kola	25-35 Nm
Představec a-head k vidlici a řídítkům	8-12 Nm
Představec (nastavitelný) v nastavovacím spoji	15-20 Nm
Brzdové špalíky	6-9 Nm
Upevnění lanek	5-8 Nm

Páky řazení/brzd	6-8 Nm
Klíkový mechanismus	35-45 Nm
Klíkový mechanismus s klínem	48-52 Nm
Přesmykač	4-6 Nm
Přehazovačka bez háku	8-12 Nm
Přehazovačka s hákem	5-8 Nm
Matice na klínku kliky (M7)	12-14 Nm
Boční/středový stojan	10-15 Nm
Tlumič	10-14 Nm
Kryt řetězu	3-6 Nm

DOPORUČENÉ MOMENTY PRO DOTAHOVÁNÍ UHLÍKOVÝCH

Sedlovka k rámu	6 Nm
Představec k vidlici	4-6 Nm
Řídítka k představci	4-5 Nm
Představec a-head k vidlici a k řídítkům	4-5 Nm
Přesmykač	3-5 Nm
Přehazovačka s hákem	6-8 Nm
Třmen kotoučové brzdy k rámu	7-8 Nm
Třmen brzdy k rámu	7-8 Nm
Přítlak kazety k rámu	Max. 50 Nm
Košík na láhev	3 Nm

Autorská práva a vlastnická práva k tomuto návodu k obsluze jsou majetkem společnosti KROSS S. A. Všechny ochranné známky byly použity pouze pro informační účely a jsou majetkem jejich příslušných vlastníků. Obsah záručního listu a všech jeho součástí je chráněn polským a mezinárodním právem, zejména platným ustanovením zákona o autorských právech a podobných právech.

Tisk a kopírování pomocí tiskových a digitálních technologií, změny a distribuce materiálů tvořících součást tohoto Záručního listu / Uživatelské příručky (jako celku či jakékoli jejich části) pro jiné než obchodní účely jsou možné pouze s předchozím písemným souhlasem společnosti KROSS S. A.