

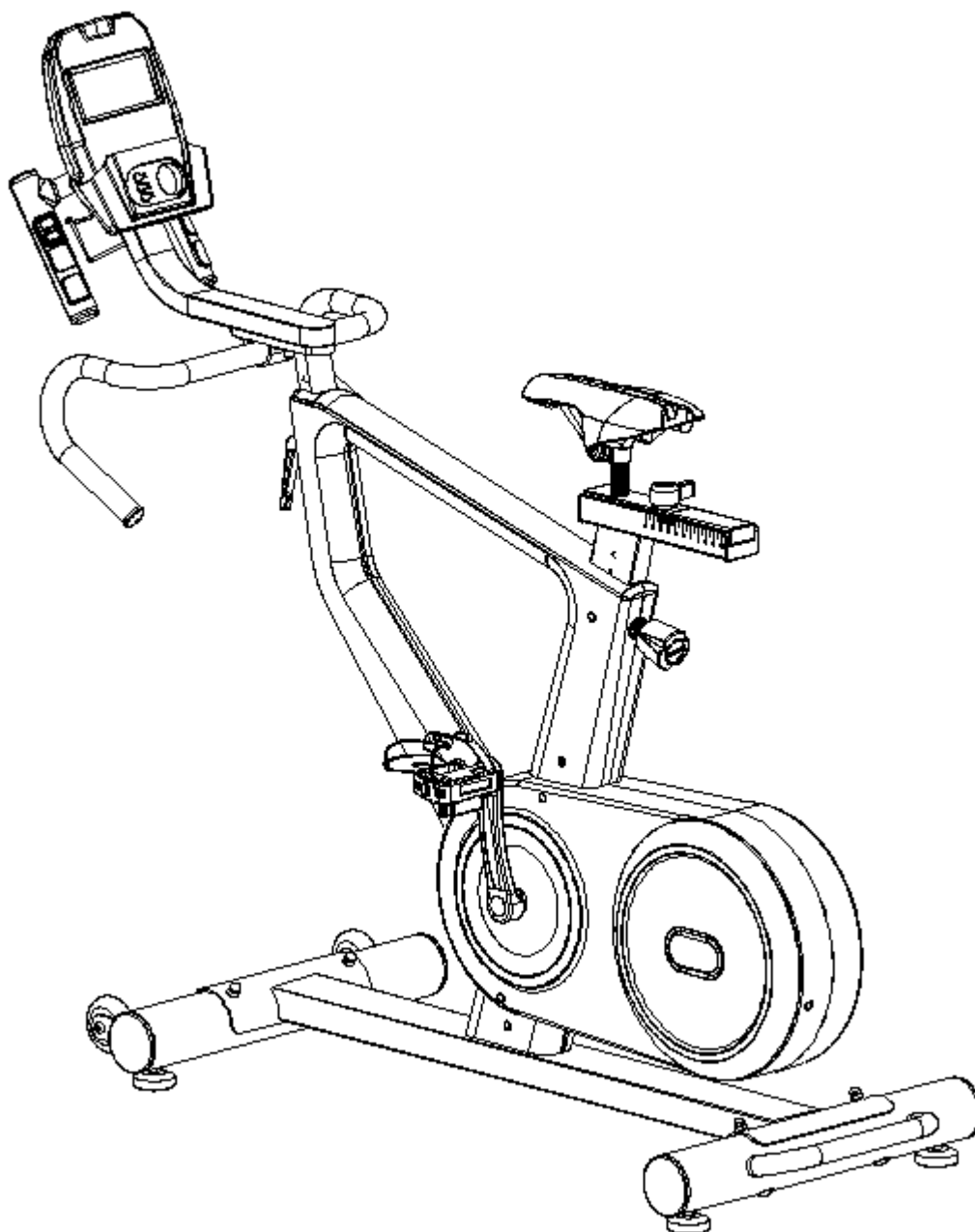

UŽIVATELSKÝ MANUÁL – CZ
IN 27569 Cyklotrenažer inSPORTline ZenRoute 250



OBSAH

BEZPEČNOSTNÍ POKYNY.....	3
SEZNAM ČÁSTÍ	4
NÁKRES	6
MONTÁŽ.....	8
KONZOLE.....	12
DŮLEŽITÉ INFORMACE.....	13
POUŽITÍ.....	14
SPRÁVNÉ DRŽENÍ TĚLA	15
CVIČEBNÍ POKYNY	15
ÚDRŽBA	16
SKLADOVÁNÍ.....	16
DŮLEŽITÁ UPOZORNĚNÍ	16
OCHRANA ŽIVOTNÍHO PROSTŘEDÍ.....	16
ZÁRUČNÍ PODMÍNKY, REKLAMACE	16

BEZPEČNOSTNÍ POKYNY

- Před použitím a montáží si přečtete manuál a uschovejte si ho pro budoucí potřebu.
- Pro zajištění maximální bezpečnosti provádějte pravidelné kontroly, zda nedošlo k poškození či opotřebením dílů.
- Jestliže bude přístroj používat také jiná osoba, je důležité, aby byla obeznámena se všemi pokyny uvedenými v tomto manuálu.
- Na přístroji může cvičit pouze 1 osoba.
- Před použitím přístroje zkontrolujte, zda jsou všechny šrouby a matice řádně přitaženy a všechny kloubové spoje v dobrém stavu.
- Před zahájením cvičení odstraňte z okolí přístroje všechny nebezpečné předměty s ostrými hranami.
- Přístroj používejte pouze tehdy, je-li zcela v pořádku a plně funkční.
- Poškozený, opotřebený nebo vadný díl musí být co nejdříve vyměněn za nový. Přestaňte přístroj používat, dokud nebude opět zcela v pořádku.
- V důsledku dětské zvědavosti a zálibě ve hraní mohou nastat nebezpečné situace, kdy bude přístroj používán nesprávným způsobem – za bezpečnost dětí jsou zodpovědní jejich rodiče či jiné dohlížející osoby.
- Držte mimo dosah pro děti mladších 12 let a domácích zvířat.
- Kolem celého přístroje je třeba zajistit dostatek volného místa min. 0,6m.
- Snižte riziko úrazu na minimum a nedovolte dětem používat přístroj bez dohledu dospělé osoby. Díky jejich přirozené zvědavosti a zálibě v hraní hrozí riziko nesprávného použití přístroje.
- Uvědomte si, že nesprávně vedené nebo nadměrné cvičení může vést k poškození zdraví.
- Před použitím výrobku je třeba jej zajistit proti nežádoucímu pohybu pomocí stavěcích nožek.
- Přístroj umístěte na rovný povrch a zajistěte jeho stabilitu.
- Ke cvičení používejte vhodný oděv a obuv. Necvičte v oblečení, které by se mohlo do přístroje zachytit (např. příliš dlouhé a volné oblečení). Doporučujeme pevnou sportovní obuv s protiskluzovou podrážkou.
- Před zahájením jakéhokoliv cvičebního programu se poradte s lékařem. Lékař vám může navrhnout vhodný cvičební program a doporučit vhodnou stravu.
- Pokud cyklotrenažer nepoužíváte, navyšte zátěž na maximum abyste zamezili pohybu zátěžového kola.
- **Maximální nosnost:** 130 kg
- **Kategorie:** HC pro domácí použití

SEZNAM ČÁSTÍ

Ozn.	Název	Ks.	Ozn.	Název	Ks.
1	Konzole	1	36	Krytka	1
2	Pravý horní kryt madel	1	37	-----	-----
3	Křížový šroub M5*10*Φ10	6	38	Krytka	4
4	Koncovka J50*25	1	39	Matice M10*1.25*H7.5*S14	2
5	Levý horní kryt madel	1	40	Krytka	2
6	Pravý spodní kryt madel	1	41	Krytka	2
7	Rám konzole	1	42	Křížový šroub ST4.2*19*Φ8	7
8	Levý spodní kryt madel	1	43L/R	Kryt řetězu	2
9	Křížový šroub ST3*16*Φ5.6	6	44	Spojovací rám	6
10	Madla	1	45	Matice M6*H6*S10	5
11	Podložka D10*Φ20*2.0	2	46	Pružná podložka D6	10
12	Pružná podložka D10	2	47	Hřídél	1
13	Ruční šroub	1	48	Pouzdro hřídele	1
14	Imbusový šroub M10*30*S8	2	49	Podložka D20*Φ26*0.3	1
15L/R	Pedály	2	50	Ozubené kolo	1
16L/R	Kliky	2	51	Kulatý magnet	1
17	Klobouková matice	4	52	Imbusový šroub M6*16*S10	10
18	Pružná podložka D8	4	53	Řemen	1
19	Podložka D8*Φ20*2*R38	4	54	Ložisko	2
20	Šroub Φ7.8*30*M6*15*S5	2	55L/R	Horní kryt sedlovky	1pár
21	Kolečka	2	56	Matice M8*H7.5*S13	1
22	Podložka D6*Φ12*1.5	2	57	Šroub Φ10*35*M8*10*H6	1
23	Imbusový šroub M6*12*S5	2	58	Pouzdro Φ10.2*Φ15*8	1
24	Krytka Φ76	4	59	Deska volnoběžného kola	1
25	Přední nosník	1	60	Náboj volnoběžného kola	1
26	Matice M8*H5.5*S14	4	61	-----	-----
27	Nastavitelné nožičky	4	62	-----	-----
28	Hlavní rám	1	63	-----	-----
29	Šroub M8*90*20*H5	4	64	Podložka D6*Φ16*1.5	6
30	Zadní nosník	1	65	-----	-----
31	Ruční šroub s pružinou	1	66	-----	-----
32	Sedlová tyč	1	67	Sensor	1
33	-----	-----	68	Křížový šroub ST4.2*16*Φ8	7
34	Sedadlo	1	69	Pravý kryt sedlovky	1
35	Rám madel	1	70	EMS jednosměrný setrvačník	1

71	Pojistný kroužek pro hřídel D20	1	94	Křížový šroub M4*12*Φ7	2
72	-----	-----	95	Pin	1
73	-----	-----	96	Pojistka	1
74	Křížový šroub ST4.2*6*Φ8	4	97	Madlo pojistky	1
75	-----	-----	98	Podložka d6*Φ14*2	1
76	Křížový šroub ST4.2*25*Φ8	2	99	-----	-----
77L/R	Spodní kryt sloupku madel	1pair	100	Krytka	2
78	Spodní kryt spojovacího rámu	1	101	Přepravní nosník	2
79	Křížový šroub M5*10*Φ10	2	102	Adaptor	1
80	Spodní levý kryt sedlovky	1	103	-----	-----
81	Vymezovací hřídel	1	104	Kabel 1	1
82	Objímka	1	105	Kabel 2	1
83	Horní kryt spojovacího rámu	1	106	Kabel detekce senzoru	2
84	Objímka	1	107	Imbusový šroub M8*20*S5	2
85	-----	-----	108	Držák láhve	1
86	Křížový šroub M5*18*Φ8	6	109	Napájecí kabel	1
87	Zarážka	1	110	Plošný spoj	1
88	Tlumící podložka	1	111	Imbusový šroub M6*35*S5	1
89	Posuvník sedadla	1	112	Podložka M8*Φ13*1.5	1
90	Upevňovací rám sedadla	1	A	Klíč S13-14-15	1
91	Krytka J40	2	B	Imbusový klíč S8	1
92	Gumová podložka	1	C	Imbusový klíč S5	1
93	Zarážka sedadla	1	D	Klíč S13-S15	1

NÁKRES

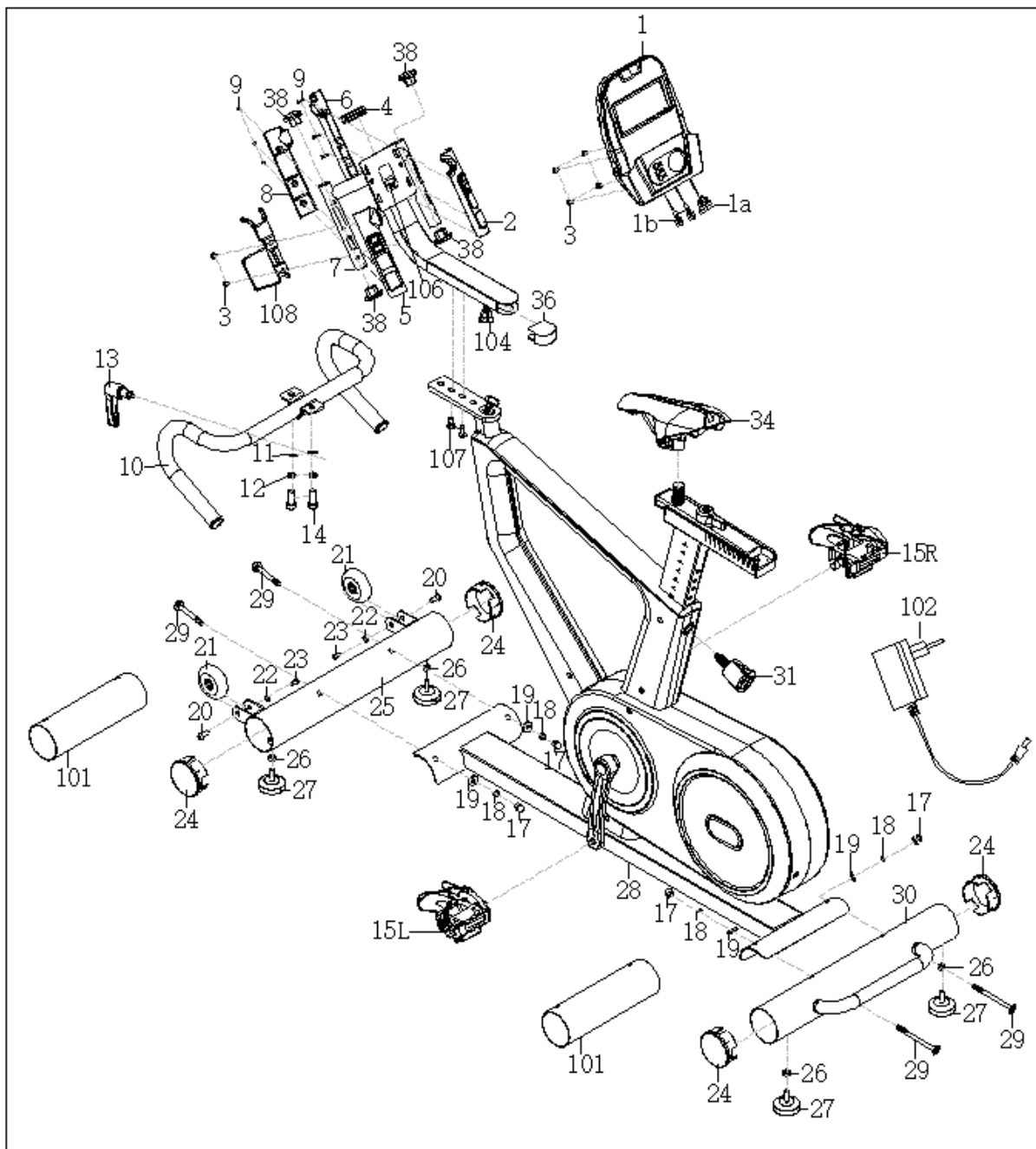

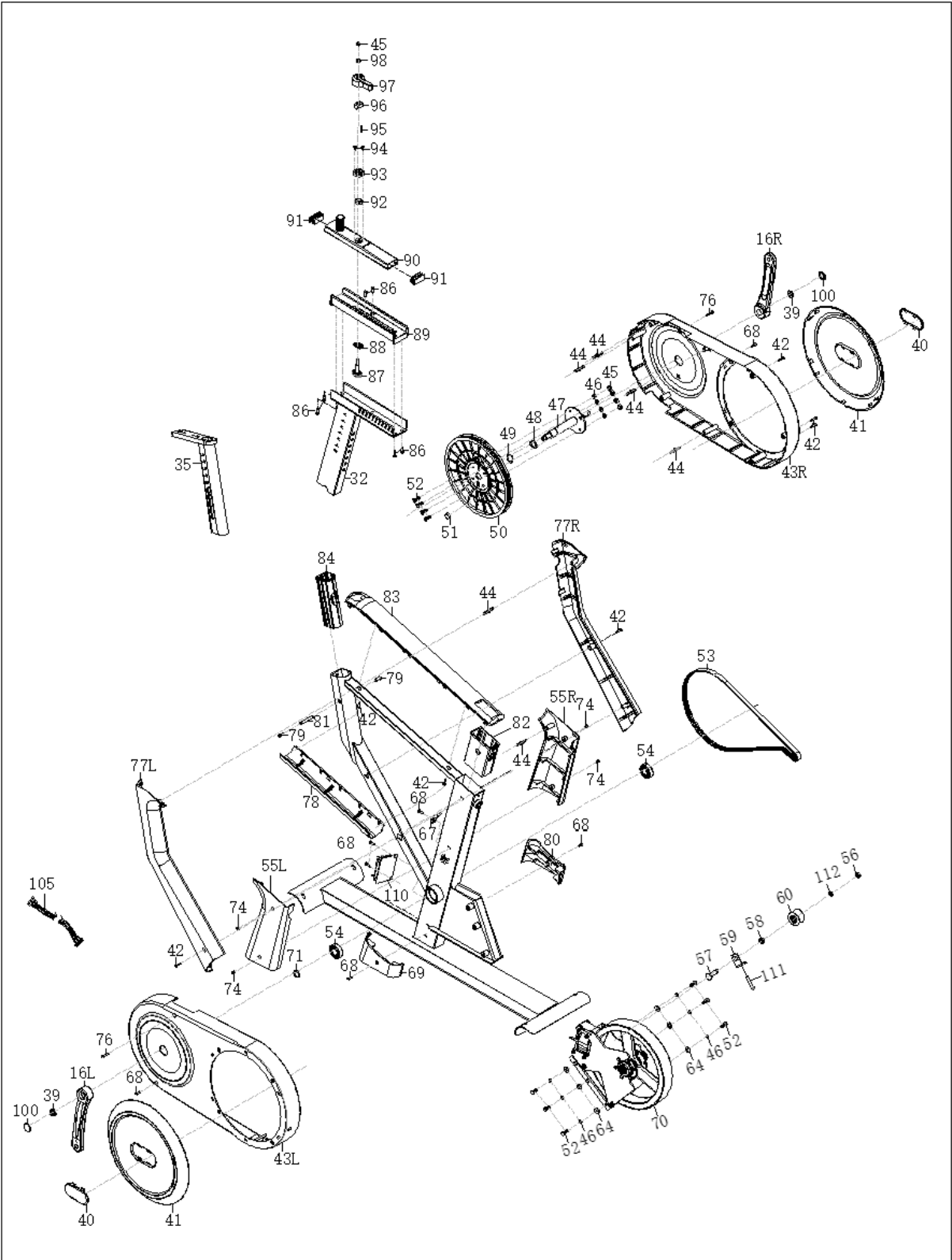

MONTÁŽ

Krok 1

Odejměte přepravní nosníky (101) odšroubováním šroubů (29), prohnutých podložek (19), pružných podložek (18) a matic (17) z hlavního rámu (28) pomocí klíče (13).

Připevněte přední nosník (25) a zadní nosník (30) k hlavnímu rámu pomocí šroubů (29), prohnutých podložek (19), pružných podložek (18) a matic (17).

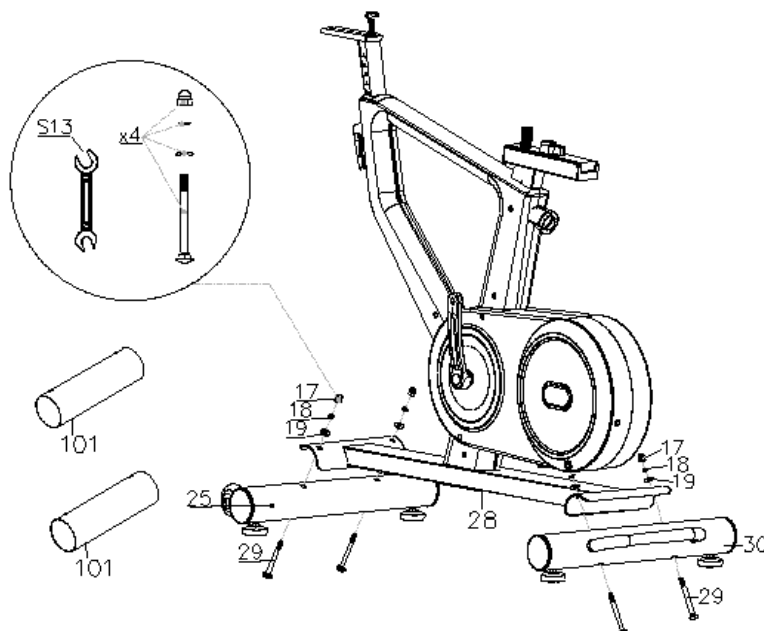

Krok 2

Spojte kabel 1 (104) a kabel 2 (105) podle obrázku A.

Připevněte rám konzole (7) na rám madel (35) pomocí šroubu (107) a klíče S5.

Připevněte madla (10) na rám madel (35) pomocí šroubů (14), pružných podložek (12) a podložek (11) pomocí klíče S8.

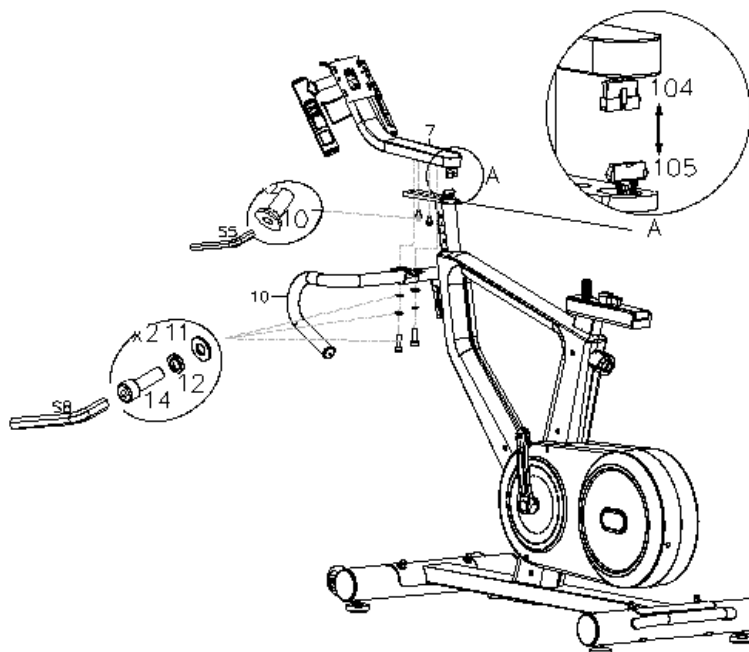

Krok 3

Odšroubujte šrouby (4) z konzole (1).

Připojte kabel z konzole (1a) s kabelem (104) a kabely (1b) s kabely pulsu (106).

Připevněte konzoli (1) na rám konzole (7) pomocí šroubů (4).

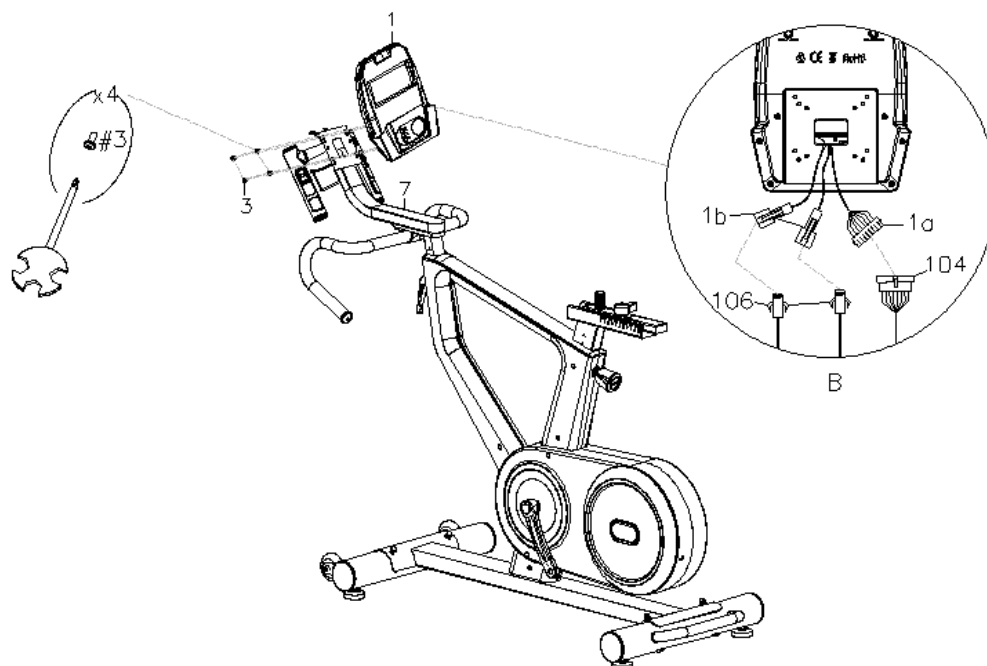

Krok 4

Upevněte sedlo (34) na sedlovku (32) pomocí klíče (D).

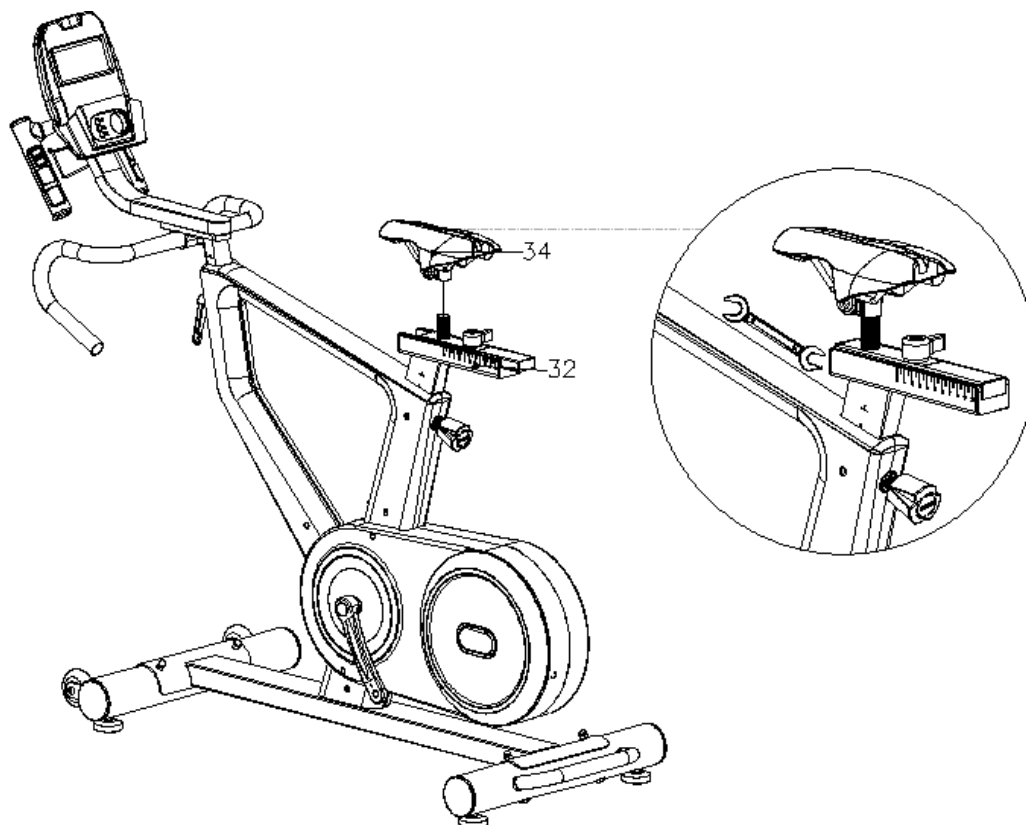

Krok 5

Připevněte pedály (15L/R) na kliky.

Poznámka: levý pedál šroubujte proti-směru hodinových ručiček, pravý pedál ve směru hodinových ručiček

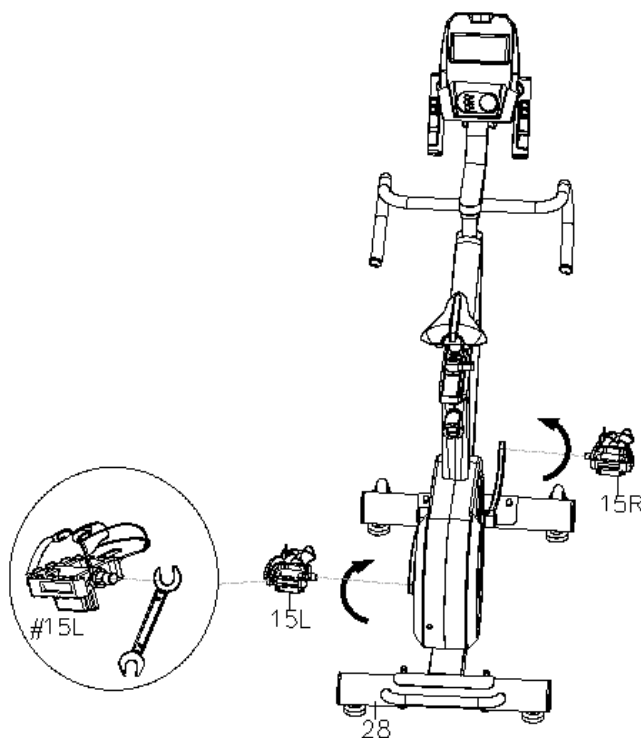

Před použitím zapojte napájecí kabel. Po použití doporučujeme napájecí kabel vypojit.

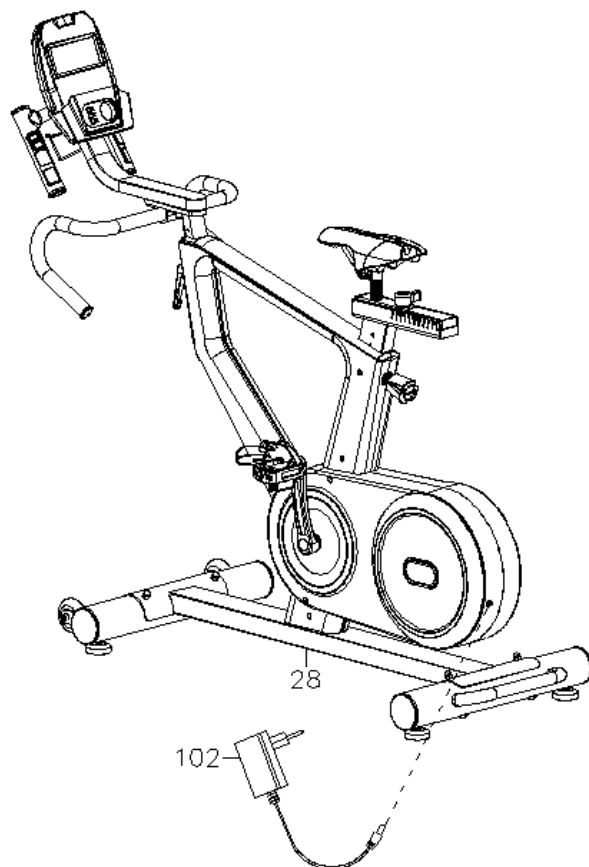

Konečná kontrola

Přístroj nepoužívejte, dokud není kompletně a správně sestaven. Po montáži znovu zkontrolujte dotažení všech spojů.

Přesun

Odpojte napájecí kabel

Opatrně zvedněte cyklotrenažer za zadní nosník na transportní kolečka.

Přesuňte na požadované místo.

Opatrně položte.

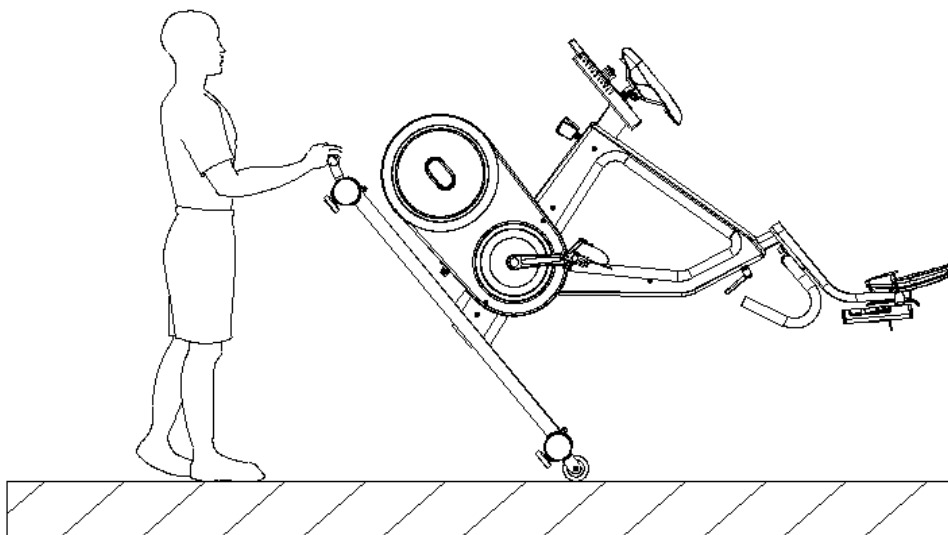

Vyrovnání

Před použitím je nutné vyrovnat přístroj. Umístěte přístroj na požadované místo. Postavte se na zadní nosník po dobu 20 vteřin, poté zkontrolujte vyrovnání a dotažení matic na vyrovnávacích nožičkách. Dávejte pozor abyste nožičky neodšroubovali.

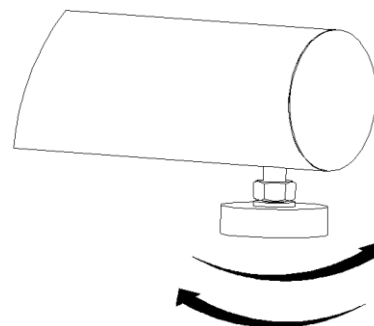

KONZOLE

Po spuštění se rozsvítí displej, ozve se zvukový signál a je možné vybrat program.

Poznámka: pokud není detekován žádný signál po dobu 256 vteřin, přepne se konzole do úsporného režimu. Stiskem jakékoliv klávesy konzoli probudíte.

Po spuštění si vyberte pomocí navigačních tlačítek nahoru / dolů požadovaný program. Výběr potvrďte stiskem MODE.

Výběr programů: manuální (MANUAL), přednastavený (PROGRAM), WATT, tepové frekvence (HRC), uživatelský (USER).

TLAČÍTKA

RESET	1. Podržte po dobu 3 vteřin pro návrat do výběru programu 2. Během nastavení hodnot, stiskem tlačítka vynulujete hodnotu 3. Při spuštěném programu se navrátíte na výběr programu 4. Při spuštění programu měření tělesného tuku se navrátíte do hlavního menu
MODE	1. Během výběru programu, stiskem tlačítka potvrdíte program 2. Během nastavení hodnot, stiskem tlačítka potvrdíte hodnotu
UP	Navigační tlačítko pro výběr programu, navýšení hodnoty nebo odporu
DOWN	Navigační tlačítko pro výběr programu, snížení hodnoty nebo odporu
ST/SP	Spuštění / zastavení programu
RECOVERY	Program obnovy tepové frekvence

DISPLEJ

Zobrazení	Rozsah	Původní	Nastavení	Popis
TIME (čas)	1:00 ~ 99:00	0:00	± 1:00	Hodnota se navyšuje během běžného programu Hodnota se odčítá při programu odpočtu
DIST (vzdálenost)	1.0 ~ 999.0	0.0	± 1.0	Hodnota se navyšuje během běžného programu Hodnota se odčítá při programu odpočtu
CAL (kalorie)	10 ~ 9990	0	± 10	Hodnota se navyšuje během běžného programu Hodnota se odčítá při programu odpočtu
WATT (výkon)	25 ~ 400	25	± 5	Nastavení výkonu
THR (puls)	60 ~ 220	90	± 1	Pokud přesáhnete nastavenou hodnotu, budete upozorněni
RPM				Zobrazení otáček za minutu

MANUAL

Pro program můžete nastavit odpočet času, vzdálenosti, kalorií a nastavení výkonu.

Stiskem tlačítka MODE vyberete údaj. Nastavte hodnotu pomocí navigačních tlačítek. Hodnotu potvrďte stiskem MODE.

Lze nastavit odpočet pouze jednoho údaje. Po dosažení 0 se ozve zvukový signál.

Zátěž můžete upravit, jakmile je program spuštěný pomocí navigačních tlačítek.

PROGRAM

Na výběr je 12 přednastavených programů. Program je rozdělen 16 segmentů (32 úrovní).

Pro program můžete nastavit odpočet času, vzdálenosti, kalorií a nastavení výkonu.

Stiskem tlačítka MODE vyberete údaj. Nastavte hodnotu pomocí navigačních tlačítek. Hodnotu potvrďte stiskem MODE.

Lze nastavit odpočet pouze jednoho údaje. Po dosažení 0 se ozve zvukový signál.

Zátěž můžete upravit, jakmile je program spuštěný pomocí navigačních tlačítek.

FAT PROGRAM

Fat program je zobrazen po přednastaveném programu P12.

V programu je nutné nastavit tyto údaje v pořadí: věk (age), pohlaví (sex), výška (height) a hmotnost (weight). Hodnoty upravíte pomocí navigačních tlačítek a potvrdíte stiskem MODE. Nastavované údaje budou na displeji blikat. Po nastavení všech údajů stiskněte ST/SP a uchopte detektory pulsu.

WATT PROGRAM

Pomocí navigačních tlačítek vyberte program.

Program bude upravovat zátěž v závislosti na rychlosti šlapání.

Stiskem tlačítka MODE vyberete údaj. Nastavte hodnotu pomocí navigačních tlačítek. Hodnotu potvrďte stiskem MODE.

Pro program můžete nastavit odpočet času, vzdálenosti a kalorií.

Stiskem tlačítka MODE vyberete údaj. Nastavte hodnotu pomocí navigačních tlačítek. Hodnotu potvrďte stiskem MODE.

Lze nastavit odpočet pouze jednoho údaje. Po dosažení 0 se ozve zvukový signál.

HRC PROGRAM

Program upravuje zátěž podle nastavené cílové frekvence. Pomocí navigačních tlačítek vyberte 65% / 75% / 90%. Potvrdíte stiskem MODE. Během tréninku je nutné držet senzory tepové frekvence. Konzole bude vyhodnocovat tepovou frekvenci a zátěž bude zvyšovat o 1 úroveň každých 30 vteřin nebo snižovat každých 20 vteřin tak, aby udržela nastavenou cílovou frekvenci.

Pro program můžete nastavit odpočet času, vzdálenosti a kalorií.

Stiskem tlačítka MODE vyberete údaj. Nastavte hodnotu pomocí navigačních tlačítek. Hodnotu potvrďte stiskem MODE.

Lze nastavit odpočet pouze jednoho údaje. Po dosažení 0 se ozve zvukový signál.

UŽIVATELSKÝ PROGRAM

Pomocí navigačních tlačítek vyberte USER program a potvrďte stiskem MODE.

Poté pomocí navigačních tlačítek nastavte zátěž prvního segmentu, hodnotu potvrďte stiskem MODE. Nastavte hodnoty pro 20 segmentů.

Během tréninku lze upravit zátěž pomocí navigačních tlačítek.

Pro program můžete nastavit odpočet času, vzdálenosti a kalorií.

Stiskem tlačítka MODE vyberete údaj. Nastavte hodnotu pomocí navigačních tlačítek. Hodnotu potvrďte stiskem MODE.

Lze nastavit odpočet pouze jednoho údaje. Po dosažení 0 se ozve zvukový signál.

DŮLEŽITÉ INFORMACE

- Výrobek sestavte podle pokynů uvedených v manuálu a používejte pouze originální dodané díly. Před zahájením montáže zkontrolujte, zda byly dodány všechny díly uvedené v seznamu dílů.
- Příklad umístěte na suchý a rovný povrch a chraňte jej před vlhkostí. Případně umístěte pod přístroj protiskluzovou podložku. Především tím poškození plochy pod přístrojem.
- Je třeba si uvědomit, že cvičební přístroje a jejich příslušenství nejsou určeny ke hraní. Proto mohou přístroj používat pouze osoby, které jsou obeznámeny s jeho správným provozem.

- Přestaňte okamžitě cvičit, začnete-li pociťovat závrať, nevolnost, bolest v oblasti hrudníku nebo jakékoli jiné potíže. O dalším cvičení se poradte s lékařem.
- Děti a lidé zdravotně postižení mohou na přístroji cvičit pouze za dohledu osoby, která dohlédne na správný postup při cvičení.
- Při cvičení se vyhýbejte kontaktu s kloubovými spoji.
- Všechny polohovatelné díly musí být nastaveny s ohledem na jejich krajní polohy.
- Necvičte bezprostředně po jídle.
- **VAROVÁNÍ! Systém pro monitorování tepové frekvence nemusí být přesný. Přetěžování při tréninku může zavinít vážné zranění nebo smrt. Pokud pociťujete nevolnost, okamžitě ukončete cvičení!**

POUŽITÍ

Cvičení na cyklotrenažeru je založeno na velmi jednoduchých pohybech, které si však určitě zamilujete. Díky jednoduchosti cvičení zvládnou cvičení na cyklotrenažeru i starší lidé. Před samotným cvičením je nutné si nastavit výšku sedla. Je důležité, aby se vám sedělo pohodlně. Sedlo cyklotrenažeru musí být nastaveno tak abyste se mohli v sedě držet ergonomicky tvarovaných rukojetí. Neměli byste mít pocit natáhnutých rukou. Můžete si natáhnout svaly.

Pro zabezpečení pohodlného a příjemného cvičení vložte nohy do pedálu. Dnes jsou součástí všech moderních pedálů řemínky pro upevnění a stabilizaci chodidla. Je důležité, aby bylo při cvičení chodidlo pevně a bezpečně umístěné.

Základem cvičení na cyklotrenažeru je pohyb nohou po specifické eliptické dráze. Tento pohyb je velmi podobný jízdě na kole. Při cvičení na cyklotrenažeru teda jen sedíte na sedle se správně nastavenou výškou, nohy máte pevně umístěny v pedálech, pevně se držíte ergonomicky tvarovaných rukojetí a šlapete.

Je vhodné ze začátku zvolit nižší zátěž. Pokud budete na cyklotrenažeru cvičit v pravidelných intervalech můžete postupně zátěž zvyšovat. Zátěž můžete zvyšovat postupně co týden až dva týdny. Zvolení vysoké zátěže během začátku tréninku může vést k rychlé únavě a přepnutí svalů.

Při cvičení je důležité zvolit vhodnou zátěž a správné tempo. Snažte se ho udržovat po celou dobu cvičení. Nedoporučuje se hned ze začátku zvolit vysoké tempo. Tempo navyšujte zhruba po týdnu pravidelného cvičení. Velké tempo se nerovná rychlejšímu spalování kalorií. Správné spalování kalorií se odráží od vhodného a pravidelného cvičení. Ze začátku cvičení se vám počet spálených kalorií může zdát nízký, ale pravidelné a vhodné cvičení je klíčem k dosažení nejlepších výsledků.

Cvičení na cyklotrenažeru vede i k formování svalů. Dochází hlavně k posilování stehenních a lýtkových svalů. Při cvičení na cyklotrenažeru hýbete i hýžděmi.

Pokud chcete dosáhnout správného cvičení, neměli byste zapomenout na správné dýchání. Správné a pravidelné dýchání se doporučuje při jakémkoli cvičení. Je důležité dodržovat pravidelné hluboké nádechy a výdechy. Pravidelným a správným dýcháním při cvičení na cyklotrenažeru dochází k intenzivnímu procvičování břišních svalů. Je vhodné cvičit 30-35 po konzumaci jídla. Nedodržení může vést k méně spálených kalorií a ve vyšším věku i k trávicím problémům.

Pro dosažení co nejlepších výsledků byste měli zvážit i složení vaší stravy. Doporučuje se začít den konzumací sladkého jídla a pečiva, nebo müsli s mlékem. Na oběd je doporučeno jíst kaloricky bohatší jídlo. Nezapomínejte na polívku. Na večer se doporučují lehká jídla. Pokud chcete zlepšit váš zdravotní stav není důležité jen pravidelné cvičení ale celá životospráva.

Cvičení na cyklotrenažeru je efektivní cvičení pro všechny zaneprázdněné lidi. Díky cvičení na cyklotrenažeru dochází k efektivnímu posilování svalů, a to hlavně stehenních, lýtkových a hýžďových. Pravidelné cvičení může vést ke štíhlejší postavě. Cvičení se doporučuje nejen jako zimní příprava pro cyklisty ale i pro lidi kteří chtějí spálit přebytečné kalorie. Pravidelné dýchání, pravidelné cvičení, přiměřené tempo a vyvážená strava může vést k vámi požadovaným výsledkům.

SPRÁVNÉ DRŽENÍ TĚLA

Při tréninku dodržujte vzpřímenou polohu těla, nebo si můžete opřít předloktí o držadla. Během šlapání byste neměli mít nohy plně natáhnuty. Při úplném sešlápnutí pedálu by měly být kolena mírně pokrčena. Hlavu udržujte rovně s páteří, minimalizujete tak bolest krčního svalstva a vrchních zádočných svalů. Vždy šlapejte plynule a rytmicky.

CVIČEBNÍ POKYNY

Řádné cvičení se zahajuje zahřívací fází a ukončuje oddechovými cviky. Zahřívací fáze by měla připravit tělo pro následnou zátěž. Oddechové cviky ba pak měly zamezit svalovému poranění a křečím. Provádějte zahřívací a oddechové cviky dle tabulky níže.



Doteky prstů na noze

Překloňte se v bocích. Mějte uvolněná záda a paže a předkloňte se vpřed k prstům na noze. Vytrvejte v pozici 15 vteřin. Mírně pokrčte kolena.



Horní partie stehen

Jednou rukou se opřete o zeď. Jednu ruku dejte dolů za sebe a uchopte chodidlo. Přitáhněte ho k hýždím, nakolik to jde. Vydržet 30 vteřin a opakujte u druhé nohy.



Podkolenní partie

Posadte se napněte pravou nohu. Chodidlo levé nohy přimkněte k pravému vnitřnímu stehnu. Pravou paži napněte ke špičce natažené nohy. Vydržte 15 vteřin a povolte. Opakujte totéž u levé nohy.



Vnitřní strany stehen

Posadte se na podlahu se špičkami nohou u sebe. Kolena směřují ven. Přitáhněte chodidla ke tříslům. Kolena tlačte dolů. Vydržte 30-40 vteřin, pokud možno.



Lýtka a Achillova šlacha

Opřete se o zeď s jednou nohou dozadu a s pažemi směrem vpřed. Pravou nohu napněte a levou nohu ponechte na zemi. Levou nohu přikrčte a tlačte vpřed tak, že kyčle tlačíte směrem ke zdi. Vydržet 30-40 vteřin. Nohy mějte napnuté a opakujte s druhou nohou.

Fáze cvičení. Pravidelným cvičením budou vaše svaly silnější. Během tréninku udržujte stále tempo dle grafu. Trénink by měl trvat alespoň 12 minut.

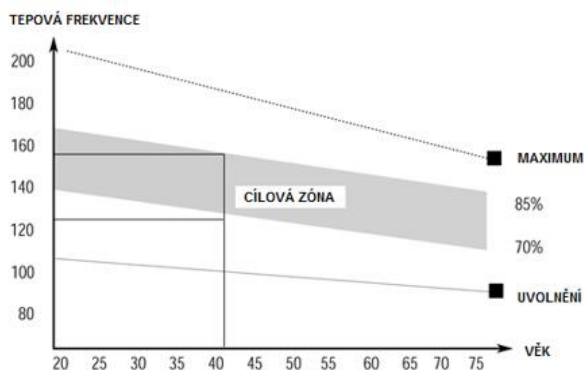

Poté nechte svaly zklidnit tak že snížíte tempo po dobu cca. 5 min. Poté provádějte cviky jako při rozcvičce. Trénujte pravidelně minimálně 3x týdně.

ÚDRŽBA

- Při montáži řádně dotáhněte všechny šrouby a nastavte cyklotrenažer do vodorovné polohy.
- Správné dotáhnutí kontrolujte po 10 hodinách používání.
- Po ukončení cvičení otřete pot. Přístroj čistěte pomocí hadříku a jemných čistících prostředků. Na plastové části nepoužívejte rozpouštědla nebo agresivní čistící prostředky.
- Při zvýšené hlučnosti je nutné zkontrolovat správné dotáhnutí všech spojů.
- Umístěte výrobek do čisté, větrané a suché místnosti.
- Nevystavujte přístroj přímému slunečnímu záření.

SKLADOVÁNÍ

Uchovávejte cyklotrenažer v čistém a suchém prostředí. Ujistěte se, že hlavní vypínač je vypnutý a že stroj není zapojen do elektřiny.

DŮLEŽITÁ UPOZORNĚNÍ

- Tento přístroj odpovídá standardním bezpečnostním předpisům. Jakékoliv jiné používání je zakázáno a může být pro uživatele nebezpečné. Za jakoukoli újmu způsobenou nesprávným a zakázaným zacházením se strojem nejsme zodpovědní.
- Předtím, než začnete s tréninkem na cyklotrenažeru, poraďte se se svým lékařem. Lékař by měl posoudit, zda jste fyzicky způsobilý stroj používat a jakou námahu jste schopný podstoupit. Nesprávné cvičení nebo přepínání organismu může uškodit Vašemu zdraví.
- Pečlivě si přečtěte následující rady a pokyny ke cvičení. Pokud pocítíte během cvičení bolest, nevolnost, špatně se Vám dýchá nebo máte nějaké jiné zdravotní potíže, ihned cvičení ukončete. Pokud bolest přetrvává, okamžitě navštivte lékaře.
- Tento cyklotrenažer není vhodný jako lékařská pomůcka. Také jej nelze využít k léčebným účelům.
- Snímač tepové frekvence není lékařským přístrojem. Podává pouze orientační informace o Vaší průměrné tepové frekvenci a jakákoliv navrhovaná tepová frekvence není medicínsky závazná. Snímané data nemusí být s ohledem na nekontrolovatelné lidské a okolní faktory vždy přesné.

OCHRANA ŽIVOTNÍHO PROSTŘEDÍ

Po uplynutí životnosti produktu nebo v případě, že by další oprava již byla ekonomicky nevýhodná, se výrobku zbavte v souladu s místními předpisy a šetrně k životnímu prostředí. Výrobek odneste na nejbližší sběrné místo k tomu určené.

Předpisovou likvidací pomůžete zachovat cenné přírodní zdroje a napomůžete prevenci negativních dopadů na životní prostředí, případně na lidské zdraví. Pokud si nejste jisti, konzultujte věc s místně příslušnými odpovědnými orgány, aby nedošlo k porušení předpisů a následné sankci.

Baterie nevhazujte mezi běžný odpad, ale odevzdejte je na místa určená pro recyklaci.

ZÁRUČNÍ PODMÍNKY, REKLAMACE

Všeobecná ustanovení a vymezení pojmů

Tyto záruční podmínky a reklamační řád upravují podmínky a rozsah záruky poskytované prodávajícím na zboží dodávané kupujícímu, jakož i postup při vyřizování reklamačních nároků uplatněných kupujícími na dodané zboží. Záruční podmínky a reklamační řád se řídí příslušnými ustanoveními zákona č. 89/2012 Sb., občanský zákoník a zákona č. 634/1992 Sb., o ochraně spotřebitele, ve znění pozdějších předpisů, a to i ve věcech těmito záručními podmínkami a reklamačním řádem nezmiňovaných.

Prodávajícím je společnost SEVEN SPORT s.r.o. se sídlem Strakonická 1151/2c, Praha 150 00, IČ: 26847264, zapsaná v obchodním rejstříku, vedeném Krajským soudem v Praze oddíl C, vložka 116888.

Vzhledem k platné právní úpravě se rozlišuje kupující, který je spotřebitelem a kupující, který spotřebitelem není.

„Kupující spotřebitel“ nebo jen „spotřebitel“ je osoba, která při uzavírání a plnění smlouvy nejedná v rámci své obchodní nebo jiné podnikatelské činnosti.

„Kupující, který není „spotřebitel“, je podnikatel, který nakupuje výrobky či užívá služby za účelem svého podnikání s těmito výrobky nebo službami. Tento kupující se řídí rámcovou kupní smlouvou a obchodními podmínkami v rozsahu, které se ho týkají.

Tyto záruční podmínky a reklamační řád jsou nedílnou součástí každé kupní smlouvy uzavřené mezi prodávajícím a kupujícím. Záruční podmínky a reklamační řád jsou platné a závazné, pokud v kupní smlouvě či v dodatku v této smlouvě či jiné písemné dohodě nebude stranami dohodnuto jinak.

Záruční podmínky

Záruční doba

Prodávající poskytuje kupujícímu záruku za jakost zboží v délce 24 měsíců, pokud ze záručního listu, faktury ke zboží, dodacího listu, příp. jiného dokladu ke zboží nevyplývá odlišná délka záruční doby poskytovaná prodávajícím. Zákonná délka záruky poskytovaná spotřebiteli není tímto dotčena.

Zárukou za jakost přejímá prodávající závazek, že dodané zboží bude po určitou dobu způsobilé pro použití k obvyklému, příp. smluvenému účelu a že si zachová obvyklé, příp. smluvené vlastnosti.

Baterie

Záruka 6 měsíců na životnost baterie – jmenovitá kapacita baterie neklesne pod 70% své celkové kapacity v průběhu 6 měsíců od prodeje produktu.

Záruční podmínky se nevztahují na závady vzniklé (pokud lze aplikovat na zakoupený produkt):

- zaviněním uživatele tj. poškození výrobku neodbornou repasí, nesprávnou montáží, nedostatečným zasunutím sedlové tyče do rámu, nedostatečným utáhnutím pedálů v klikách a klik ke středové ose
- nesprávnou údržbou
- mechanickým poškozením
- opotřebením dílů při běžném používání (např. gumové a plastové části, pohyblivé mechanismy, kloubové spoje, opotřebením brzdových destiček/špalků, řetězu, pláštěů, kazety/vícekolčka atd.)
- neodvratnou událostí, živelnou pohromou
- neodbornými zásahy
- nesprávným zacházením, či nevhodným umístěním, vlivem nízké nebo vysoké teploty, působením vody, neúměrným tlakem a nárazy, úmyslně pozměněným designem, tvarem nebo rozměry

Reklamační řád

Postup při reklamaci vady zboží

Kupující je povinen zboží, dodané prodávajícím prohlédnout co nejdříve po přechodu nebezpečí škody na zboží, resp. po jeho dodání. Prohlídku musí kupující provést tak, aby zjistil všechny vady, které je možné při přiměřené odborné prohlídce zjistit.

Při reklamaci zboží je kupující povinen na žádost prodávajícího prokázat nákup a oprávněnost reklamace fakturou nebo dodacím listem s uvedeným výrobním (sériovým) číslem, případně týmiž doklady bez sériového čísla. Neprokáže-li kupující oprávněnost reklamace těmito doklady, má prodávající právo reklamaci odmítnout.

Pokud kupující oznámí závadu, na kterou se nevztahuje záruka (např. nebyly splněny podmínky záruky, závada byla nahlášena omylem apod.), je prodávající oprávněn požadovat plnou úhradu nákladů, které vznikly v souvislosti s odstraňováním závady takto oznámené kupujícím. Kalkulace servisního zásahu bude v tomto případě vycházet z platného ceníku pracovních výkonů a nákladů na dopravu.

Pokud prodávající zjistí (testováním), že reklamovaný výrobek není vadný, považuje se reklamace za neoprávněnou. Proávající si vyhrazuje právo požadovat úhradu nákladu, které vznikly v souvislosti s neoprávněnou reklamací.

V případě, že kupující reklamuje vady zboží, na které se vztahuje záruka podle platných záručních podmínek prodávajícího, provede prodávající odstranění vady formou opravy, případně výměny vadného dílu nebo zařízení za bezvadné. Proávající je se souhlasem kupujícího oprávněn dodat výměnou za vadné zboží jiné zboží plně funkčně kompatibilní, ale minimálně stejných nebo lepších technických parametrů. Volba ohledně způsobu vyřízení reklamace dle tohoto odstavce náleží prodávajícímu.

Proávající vyřídí reklamaci nejpozději do 30 dnů od doručení vadného zboží, pokud nebude dohodnuta lhůta delší. Za den vyřízení se považuje den, kdy bylo opravené nebo vyměněné zboží předáno kupujícímu. Není-li prodávající s ohledem na charakter vady schopen vyřídít reklamaci v uvedené lhůtě, dohodne s kupujícím náhradní řešení. Pokud k takové dohodě nedojde, je prodávající povinen poskytnout kupujícímu finanční náhradu formou dobropisu.

**CZ
SEVEN SPORT s.r.o.**

Sídlo: Strakonická 1151/2c, Praha 5, 150 00, ČR
Centrála: Dělnická 957, Vítkov, 749 01
Reklamace a servis: Čermenská 486, Vítkov 749 01

IČO: 26847264
DIČ: CZ26847264

Tel: +420 556 300 970
Mail: eshop@insportline.cz
reklamace@insportline.cz
servis@insportline.cz

Web: www.inSPORTline.cz

**SK
Stores inSPORTline SK, s.r.o.**

Centrála, reklamácie, servis: Električná 6471, Trenčín
911 01, SK

IČO: 46259317
DIČ: SK2023299729

Tel.: +421 917 700 098
Mail: objednavky@insportline.sk
reklamacie@insportline.sk
servis@insportline.sk

Web: www.inSPORTline.sk

Datum prodeje:

Razítko a podpis prodejce:

Reklamace zboží



Vrácení a výměna zboží do 30 dnů

