

## UŽIVATELSKÝ MANUÁL – CZ

### IN 27255 Interkom EJEAS Q8

SevenSport s.r.o., si vyhrazuje právo provést jakékoli změny a vylepšení svého produktu bez předchozího upozornění. Navštivte naši stránku [www.insportline.cz](http://www.insportline.cz), kde naleznete nejnovější verzi manuálu.

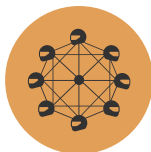
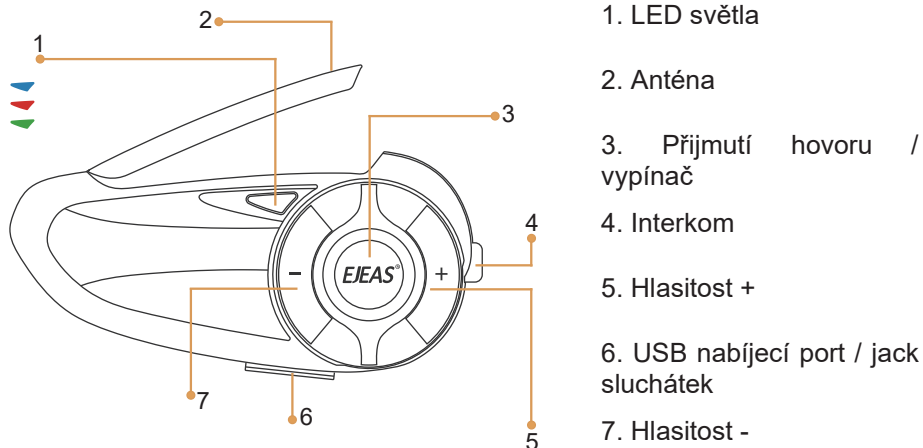

Sít interkom



Bluetooth interkom



Sdílení hudby

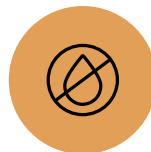

IP67  
voděodolnost



Hlasový asistent



FM rádio



Odnímatelná podpora



Mobilní aplikace

# UPEVNĚNÍ

1

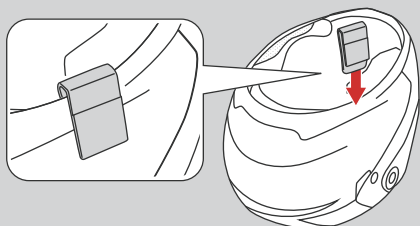

nebo

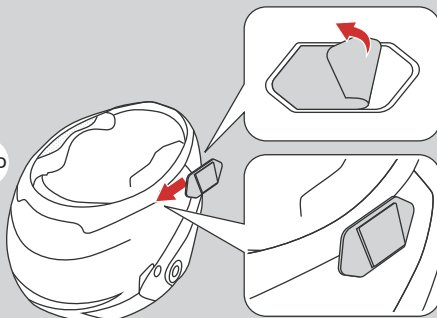

2

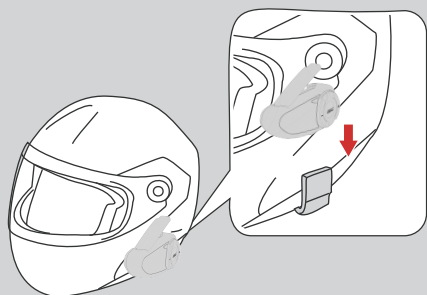

3

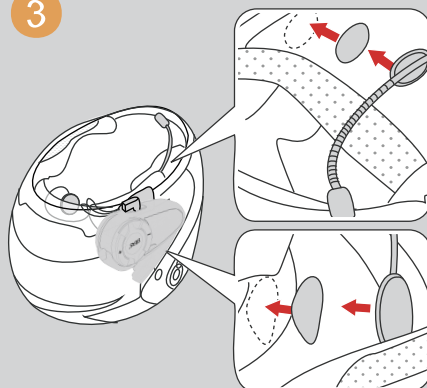

4

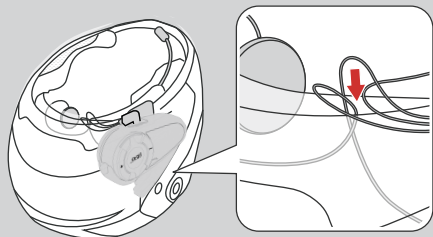

5



## OVLÁDÁNÍ

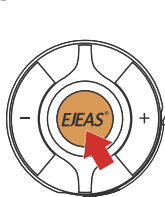

Stiskněte



2x stiskněte

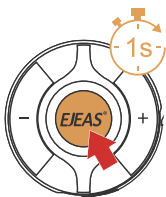

Podržte po dobu 1 vteřiny

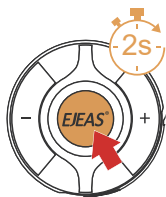

Podržte po dobu 2 vteřin

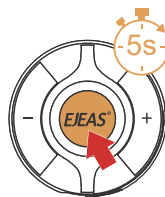

Podržte po dobu 5 vteřin

Spuštění / vypnutí – před použitím nabijte baterii.

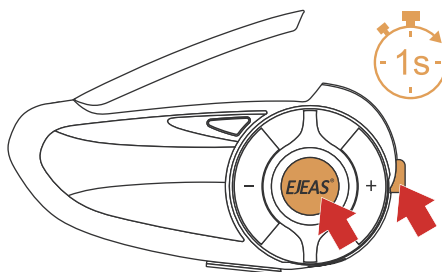
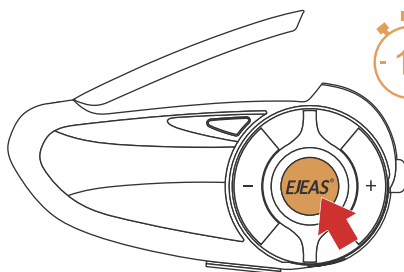

Spuštění – pro spuštění podržte tlačítko vypínače po dobu 1 vteřiny. Modré světlo bude pomalu blikat. Ozve se zvukový signál.

Vypnutí – pro vypnutí podržte tlačítko vypínače a hlasitost +. Ozve se zvukový signál a indikační světlo se vypne.

Pro připojení nabíječky se interkom vypne a může být používán po zapnutí.

Indikátor nízkého stavu baterie

Nabíjení

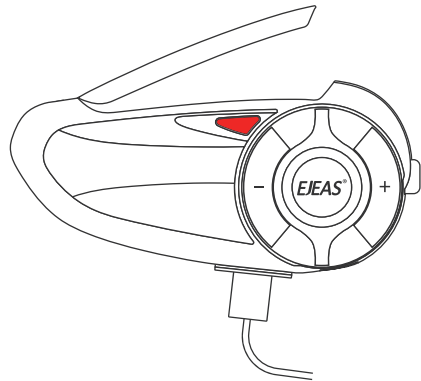
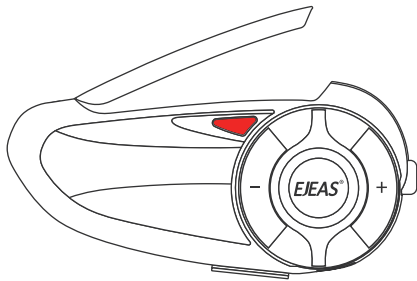

Červené světlo 2x blikne a ozve se zvukový signál. Jakmile je baterie vybitá, zařízení se vypne. Během nabíjení svítí indikační světlo rozsvítí červeně.

Pokud je interkom připojený pomocí Bluetooth uvidíte stav baterie na vašem telefonu.

Síť interkom

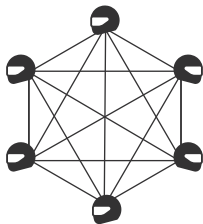
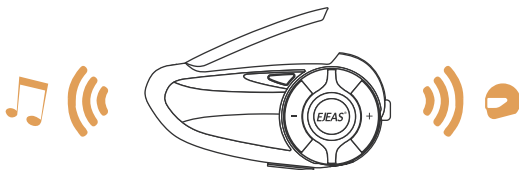

Síť podporuje komunikační technologii o frekvenci 470 – 488 Mhz. Síť umožňuje propojení více uživatelů, kteří jsou v dosahu. Tato síť umožňuje kvalitnější připojení než Bluetooth a je méně náchylnější proti rušivým elementům.

Umožňuje propojení až 6 lidí, celkem 5 kanálů. Pokud je uživatel pouze jako posluchač, může se připojit nad limit.

## Ztlumení mikrofonu

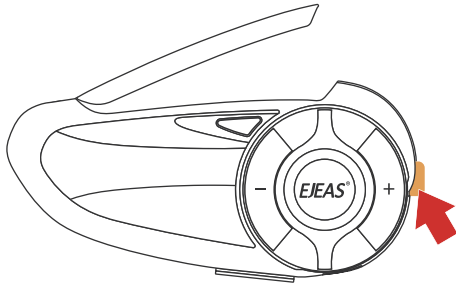

Stiskem tlačítka ztlumíte mikrofon. Opakovaným stisknutím tlačítka mikrofon spustíte.

Pouze pokud jste připojeni k síti interkom.

## Aktivace hlasem

Pokud používáte síť interkom, je aktivována automatická detekce hlasu. Můžete upravit senzitivitu detekce.

Na výběr je 5 stupňů citlivosti (1 nízká – 5 vysoká), původní hodnota je 3. Během jízdy doporučujeme používat vyšší citlivost z důvodu aktivace okolními zvuky.

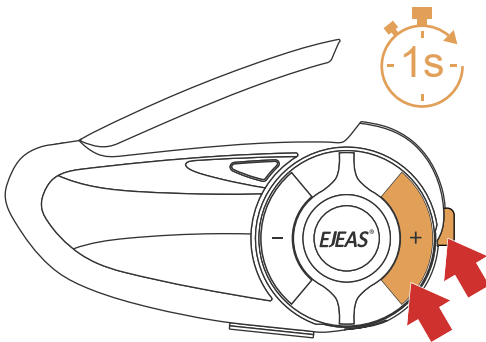

Stiskněte současně tlačítka interkomu a hlasitost + pro výběr citlivosti.

## Spárování zařízení

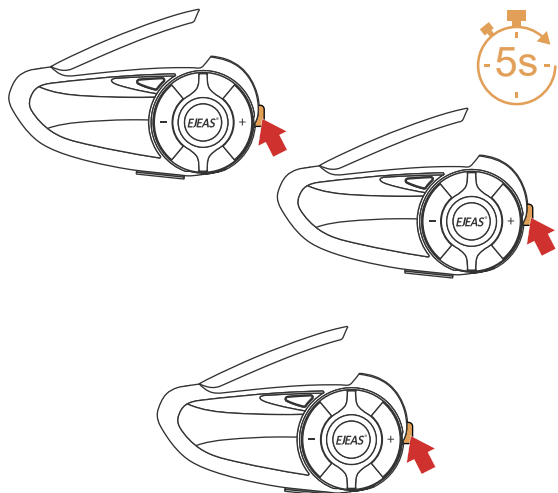

1

Podržte tlačítko interkomu po dobu 5 vteřin. Uslyšíte zvukový signál a střídavě bude blikat červená a zelená dioda.

2

Jedno zařízení funguje jako spojovací server. Stiskněte interkom tlačítko a střídavě bude blikat červená a zelená dioda.

Po pár vteřinách uslyšíte „Pairing successful“, párování se zdařilo.

Po spárování uslyšíte frekvenci připojení pro všechny propojené zařízení.

Interkom připojení po spárování

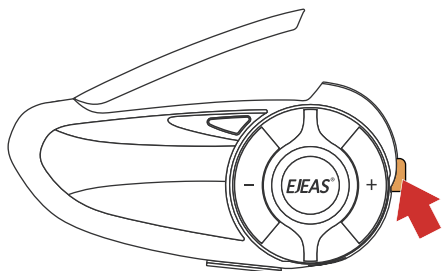

Vypnutí interkom sítě

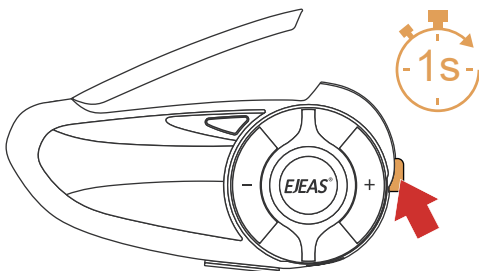

Pokud jsou zařízení spárována, stačí po spuštění stisknout tlačítko interkomu, interkom se automaticky připojí k síti.

Pro vypnutí sítě interkomu podržte tlačítko interkomu po dobu 1 vteřiny.

Připojení jako posluchač

V případě, že jsou přihlášen maximální počet uživatelů, může se další účastník připojit pouze jako posluchač.

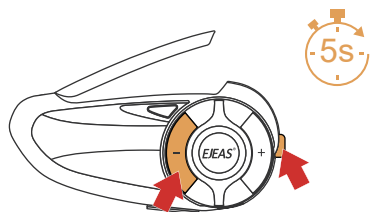

1

Podržte tlačítka interkomu a hlasitost – po dobu 5 vteřin. Ozve se zvukový signál a budou střídavě blikat červená a zelená dioda.

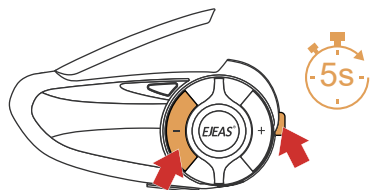

2

Interkom, který slouží jako server: Podržte tlačítka interkomu a hlasitost – po dobu 5 vteřin. Ozve se zvukový signál.

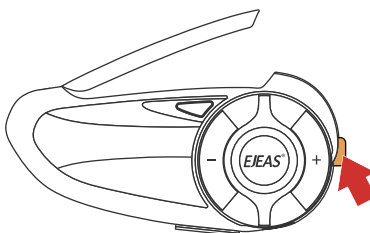

3

Interkom, který slouží jako server: Stiskněte tlačítko interkomu. Ozve se zvukový signál a budou střídavě blikat červená a zelená dioda.

Po párování uslyšíte frekvenci připojení pro všechny propojené zařízení.



## Změna frekvence

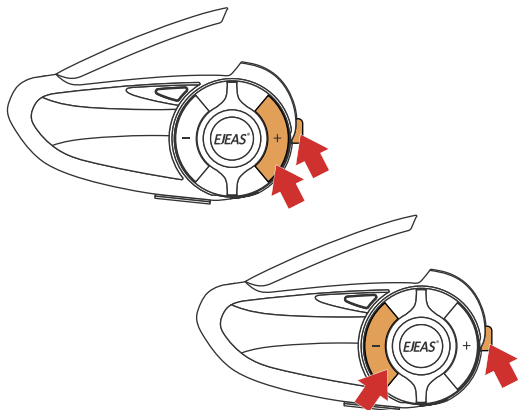

Na výběr je 5 kanálů. Stiskněte tlačítka interkomu a hlasitost + nebo hlasitost – pro přepínání kanálů. Propojení uživatelé musí být na stejném kanálu.

## Párování dvou interkomů

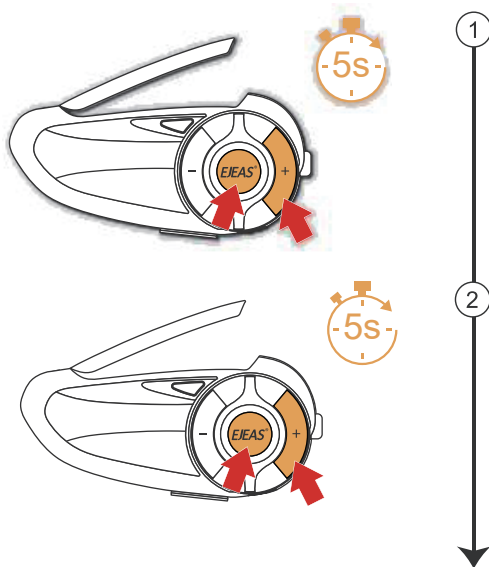

1 Po spuštění podržte tlačítka vypínače a hlasitost + po dobu 5 vteřin. Střídavě bude blikat červená a modrá dioda.

2 Opakujte pro druhý interkom.

Propojení bylo úspěšné a přenos bude aktivní.

## Propojení se předchozím modelem

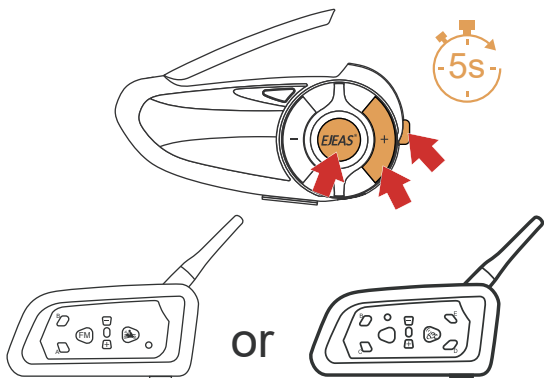

1. Podržte současně tlačítka vypínače, interkomu a hlasitost + po dobu 5 vteřin. Střídavě bude blikat červená a modrá dioda.

2. Pro modely (V6/V4) následujte instrukce níže.

## Připojení

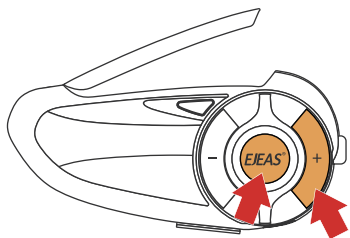

Modrá dioda bude rychle blikat.  
Uslyšíte „intercom connected“

## Odpojení

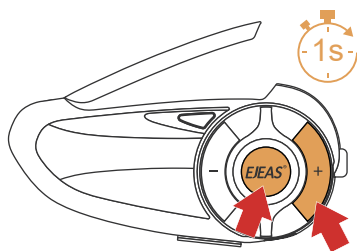

Uslyšíte „intercom disconnected“

## Párování s ostatními značkami nebo jinými Bluetooth interkomy

Poznámka: Prodejce negarantuje kompatibilitu se všemi zařízeními, které jsou dostupné na trhu.

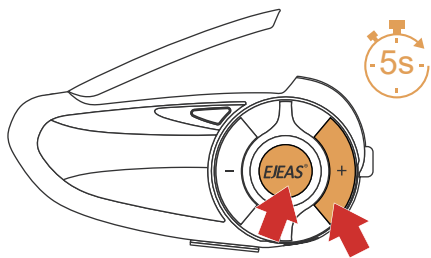

1 Podržte současně tlačítka vypínač a hlasitost + po dobu 5 vteřin. Střídavě bude blikat červená a modrá dioda.

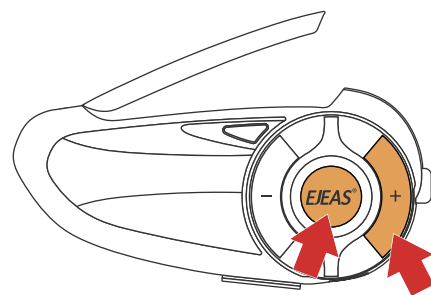

2 Stiskněte současně tlačítka vypínač a hlasitost +. Střídavě bude blikat červená a modrá dioda.

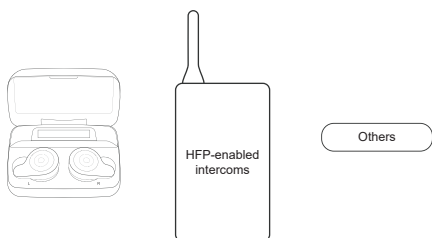

3 Interkom začne vyhledávat další přístroje, které mají spuštěné párování a začne se párovat.

Pokud je párování úspěšné, uslyšíte „pairing successful“

## Aktualizace firmwaru



Pro aktualizaci připojte interkom pomocí USB datového kabelu k počítači. Stáhněte a otevřete soubor EJEAS Upgrade.exe a vyberte upgrade software. Během aktualizace nebo nabíjení používejte pouze originální datový kabel.

## Propojení s mobilním telefonem

Až dva mobilní telefony se mohou připojit k jednomu zařízení.

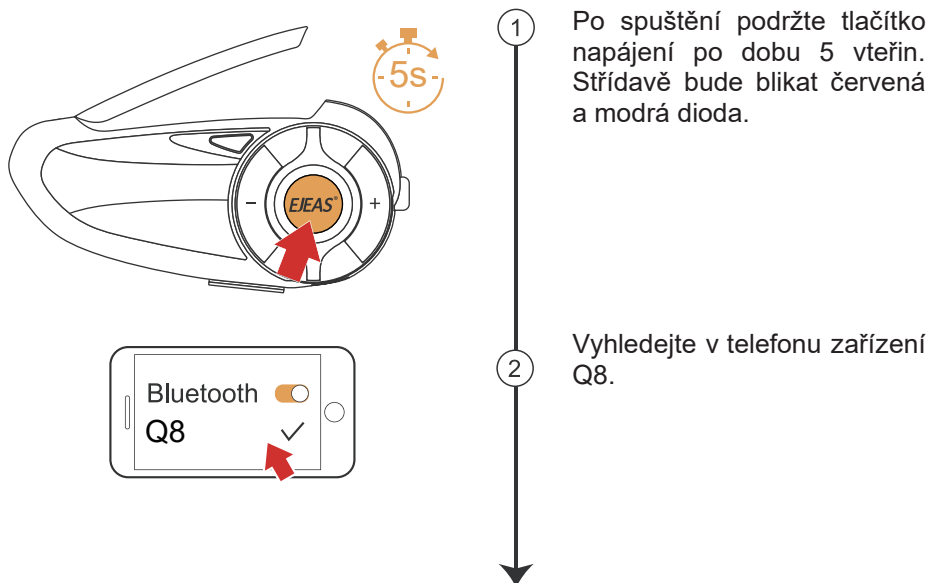

1 Po spuštění podržte tlačítko napájení po dobu 5 vteřin. Střídavě bude blikat červená a modrá dioda.

2 Vyhledejte v telefonu zařízení Q8.

Po úspěšném párování uslyšíte „pairing successful, connected“

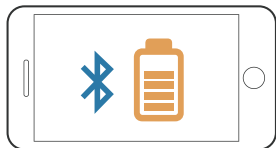

Stav baterie interkomu je zobrazen vedle ikony Bluetooth. (telefon musí podporovat HFP připojení).

### Opětovné připojení k telefonu pomocí Bluetooth

Po spuštění se interkom automaticky připojí k poslednímu připojenému telefonu. Pokud se tak nestane, stiskněte tlačítko vypínače.

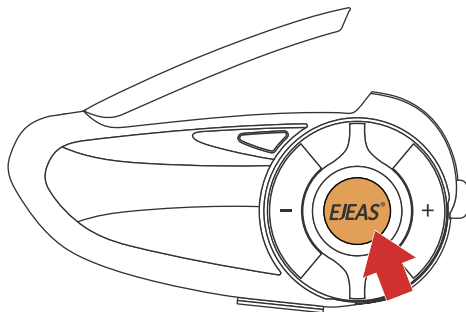

### Ovládání telefonu

Odmítnutí hovoru

Zavěšení

Opětovné  
vytočení čísla

Zrušení  
opětovného  
vytočení čísla

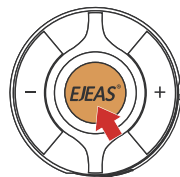
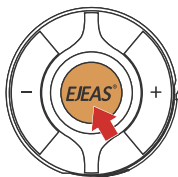
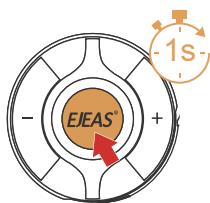

Podržte tlačítko po dobu 1 vteřiny.

Stiskněte tlačítko.

Stiskněte 2x po sobě.

Během vytáčení čísla stiskněte.

Priorita funkcí telefonu

Během hovoru se všechny funkce (hudba, FM rádio, interkom) pozastaví a spustí se opět po ukončení hovoru.

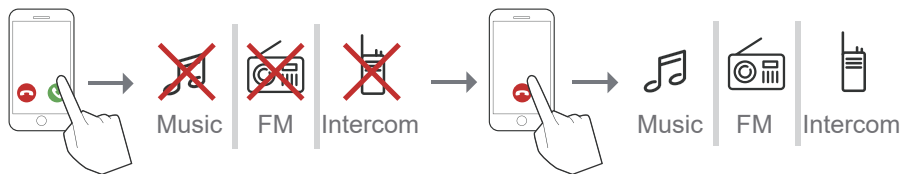

## Ovládání hudby

Přehrát / pozastavit

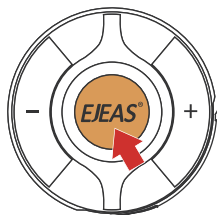

Předchozí skladba

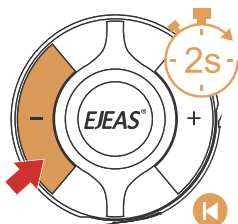

Další skladba

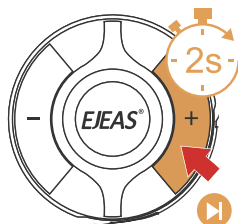

Přehrávání hudby

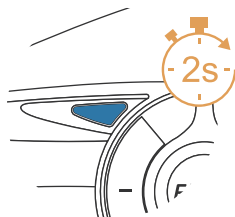

Snížení hlasitosti

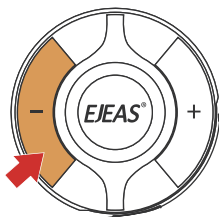

Zvýšení hlasitosti

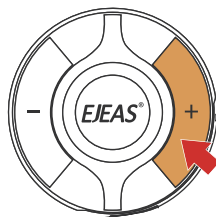

## FM rádio

FM rádio spuštění / vypnutí (76 – 108 MHz)

Po spuštění rádia se automaticky začnou vyhledávat okolní vysílací stanice. FM rádio lze poslouchat během používání interkomu.

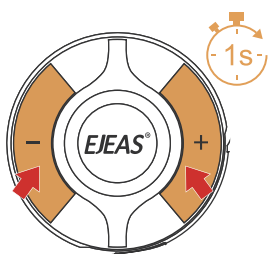

Podržte tlačítka hlasitosti po dobu 1 vteřiny pro zapnutí / vypnutí rádia.

### Přepnutí stanice

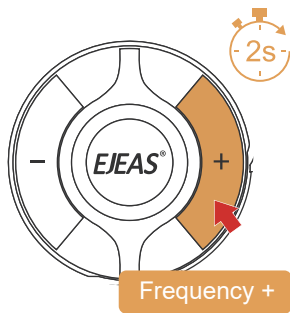
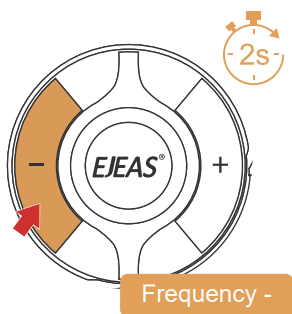

### Nastavení hlasitosti

Pouze pokud používáte rádio

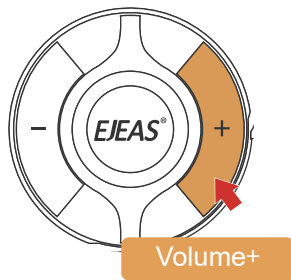
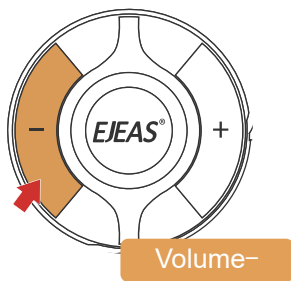

Pokud používáte rádio a interkom

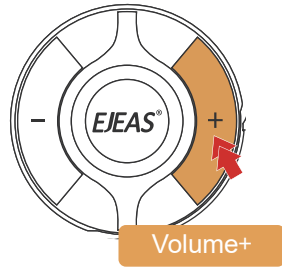
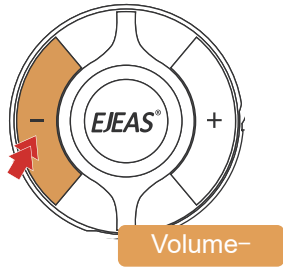



## Sdílení hudby

Tato funkce je podporována pouze pokud není zapojen interkom pomocí Bluetooth.

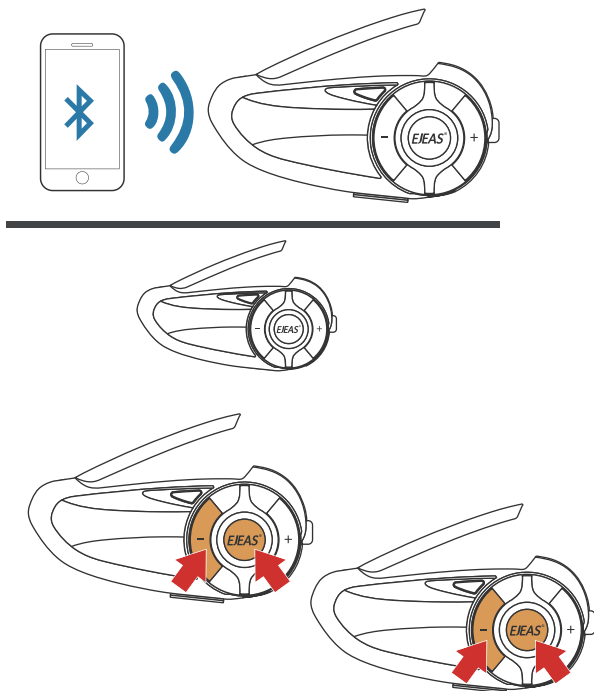

1 Použijte jeden interkom jako server, připojte ho k telefonu. Druhý interkom bude připojen jako host.

2 Stiskněte současně na obou zařízeních tlačítka vypínače a hlasitost -.

Ozve se zvukový signál „music share“.

Po úspěšném párování, slouží jeden telefon jako server a druhý jako jeho host.

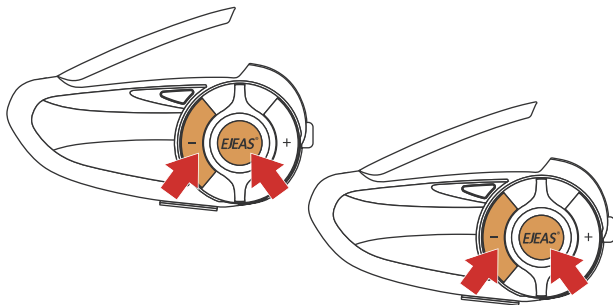

Pro vypnutí opět stiskněte současně na obou zařízeních tlačítka vypínače a hlasitost -.

## Dálkový ovladač

| Tlačítko    | Stisk                                   | Funkce   |
|-------------|---|--|
| Hlasitost + | Stisknutí<br>(pouze hudba nebo rádio)   | Interkom +<br>Hudba +<br>Rádio +   |
|             | Podržení                                | Další skladba nebo zvýšení frekvence rádia   |
|             | Dvojklik<br>(současně hudba a interkom) | Interkom +<br>Hudba +<br>Rádio +   |
| Hlasitost - | Stisknutí<br>(pouze hudba nebo rádio)   | Interkom -<br>Hudba -<br>Rádio -   |
|             | Podržení                                | Předchozí skladba nebo snížení frekvence rádia   |
|             | Dvojklik<br>(současně hudba a interkom) | Interkom -<br>Hudba -<br>Rádio -   |
| Sluchátko   | Stisknutí                               | 1. Přijmutí hovoru<br>2. Zavěšení hovoru<br>3. Spuštění/pozastavení hovoru<br>4. Pokud není připojený telefon, připojí k poslednímu známému telefonu |
|             | Podržení                                | Odmítnutí hovoru   |

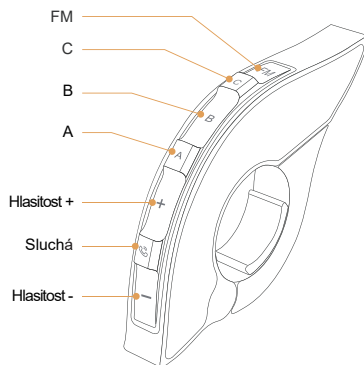

|            |           |                           |                           |                 |                                     |
|------------|-----------|---------------------------|---------------------------|-----------------|-------------------------------------|
|            | Dvojklik  | Vytočení posledního čísla |                           |                 |                                     |
| A tlačítko | Stisknutí | Spustíte síť interkomu    | Tlačítko                  | Stisk           | Funkce                              |
|            | Podržení  | Žádná funkce              | C tlačítko                | Stisknutí       | Zapne Bluetooth<br>Připojí interkom |
|            | Dvojklik  | Změní citlivost mikrofonu |                           | Podržení        | Vypne interkom                      |
| B tlačítko | Stisknutí | Vypne síť interkomu       |                           | Dvojklik        | Zapne/vypne sdílení hudby           |
|            | Podržení  | Žádná funkce              | FM tlačítko               | Stisknutí       | Zapne/vypne rádio                   |
|            | Dvojklik  | Žádná funkce              | Hlasitost – a FM tlačítko | Dlouhé podržení | Vynuluje spárovaná zařízení         |

## Spárování s ovladačem

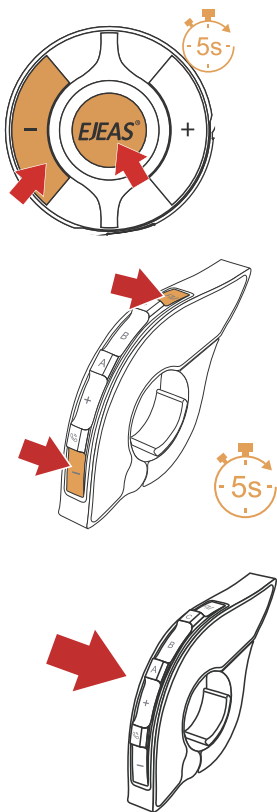

1

Podržte tlačítko vypínače a hlasitost – po dobu 5 vteřin. Ozve se zvukový signál „remote control pairing“. Střídavě bude blikat červené a modré světlo. Pokud není spárování úspěšné do 2 min, přeruší se.

2

Podržte tlačítka rádia a hlasitost – po dobu 5 vteřin.

3

Stiskněte jakékoliv tlačítko.

Párování úspěšné

Použití ovladače

Bluetooth připojení

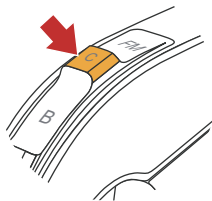

Bluetooth odpojení

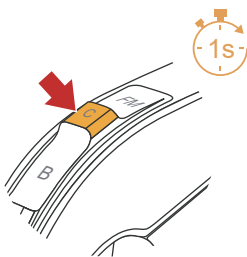

Rádio on/off

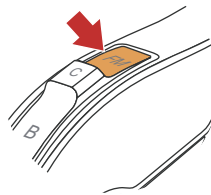

## Mobilní aplikace



1

Stáhněte si SafeRiding aplikaci



iOS

Andriod

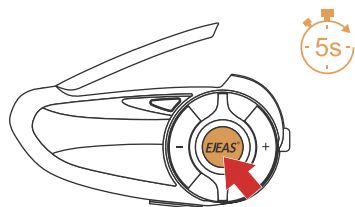

2

Podržte tlačítko vypínače po dobu 5 vteřin. Střídavě bude blikat červená a modrá dioda.

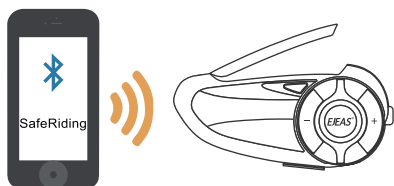

3

V aplikaci vyhledejte zařízení a sprárujte.

Vyberte interkom zařízení ke kterému se chcete připojit

Pomocí aplikace můžete ovládat hudbu, připojená zařízení, rádio a další funkce.

### Tovární nastavení

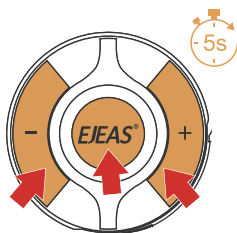

Stiskněte současně tlačítka vypínače a hlasitosti + a – po dobu 5 vteřin. Vymažou se všechny spárovaná zařízení a interkom se restartuje.

## OCHRANA ŽIVOTNÍHO PROSTŘEDÍ

Po uplynutí životnosti produktu nebo v případě, že by další oprava již byla ekonomicky nevýhodná, se výrobku zbavte v souladu s místními předpisy a šetrně k životnímu prostředí. Výrobek odnešte na nejbližší sběrné místo k tomu určené.

Předpisovou likvidací pomůžete zachovat cenné přírodní zdroje a napomůžete prevenci negativních dopadů na životní prostředí, případně na lidské zdraví. Pokud si nejste jisti, konzultujte věc s místně příslušnými odpovědnými orgány, aby nedošlo k porušení předpisů a následné sankci.

Baterie nevhazujte mezi běžný odpad, ale odevzdejte je na místa určená pro recyklaci.

## ZÁRUČNÍ PODMÍNKY, REKLAMACE

### Všeobecná ustanovení a vymezení pojmů

Tyto záruční podmínky a reklamační řád upravují podmínky a rozsah záruky poskytované prodávajícím na zboží dodávané kupujícím, jakož i postup při vyřizování reklamačních nároků uplatněných kupujícím na dodané zboží. Záruční podmínky a reklamační řád se řídí příslušnými ustanoveními zákona č. 89/2012 Sb., občanský zákoník a zákona č. 634/1992 Sb., o ochraně spotřebitele, ve znění pozdějších předpisů, a to i ve věcech těmito záručními podmínkami a reklamačním řádem nezmiňovaných.

Prodávajícím je společnost SEVEN SPORT s.r.o. se sídlem Strakonická 1151/2c, Praha 150 00, IČ: 26847264, zapsaná v obchodním rejstříku, vedeném Krajským soudem v Praze oddíl C, vložka 116888.



Vzhledem k platné právní úpravě se rozlišuje kupující, který je spotřebitelem a kupující, který spotřebitelem není.

„Kupující spotřebitel“ nebo jen „spotřebitel“ je osoba, která při uzavírání a plnění smlouvy nejedná v rámci své obchodní nebo jiné podnikatelské činnosti.

„Kupující, který není „spotřebitel“, je podnikatel, který nakupuje výrobky či užívá služby za účelem svého podnikání s těmito výrobky nebo službami. Tento kupující se řídí rámcovou kupní smlouvou a obchodními podmínkami v rozsahu, které se ho týkají.

Tyto záruční podmínky a reklamační řád jsou nedílnou součástí každé kupní smlouvy uzavřené mezi prodávajícím a kupujícím. Záruční podmínky a reklamační řád jsou platné a závazné, pokud v kupní smlouvě či v dodatku v této smlouvě či jiné písemné dohodě nebude stranami dohodnuto jinak.

## **Záruční podmínky**

### Záruční doba

Prodávající poskytuje kupujícímu záruku za jakost zboží v délce 24 měsíců, pokud ze záručního listu, faktury ke zboží, dodacího listu, příp. jiného dokladu ke zboží nevyplývá odlišná délka záruční doby poskytovaná prodávajícím. Zákonná délka záruky poskytovaná spotřebiteli není tímto dotčena.

Zárukou za jakost přejímá prodávající závazek, že dodané zboží bude po určitou dobu způsobilé pro použití k obvyklému, příp. smluvenému účelu a že si zachová obvyklé, příp. smluvené vlastnosti.

## **Baterie**

Záruka 6 měsíců na životnost baterie – jmenovitá kapacita baterie neklesne pod 70% své celkové kapacity v průběhu 6 měsíců od prodeje produktu.

## **Záruční podmínky se nevztahují na závady vzniklé (pokud lze aplikovat na zakoupený produkt):**

- zaviněním uživatele tj. poškození výrobku neodbornou repasí, nesprávnou montáží, nedostatečným zasunutím sedlové tyče do rámu, nedostatečným utáhnutím pedálů v klikách a klik ke středové ose
- nesprávnou údržbou
- mechanickým poškozením
- opotřebením dílů při běžném používání (např. gumové a plastové části, pohyblivé mechanismy, kloubové spoje, opotřebením brzdových destiček/špalků, řetězu, pláštěů, kazety/více kolečka atd.)

- neodvratnou událostí, živelnou pohromou
- neodbornými zásahy
- nesprávným zacházením, či nevhodným umístěním, vlivem nízké nebo vysoké teploty, působením vody, neúměrným tlakem a nárazy, úmyslně pozměněným designem, tvarem nebo rozměry

## **Reklamační řád**

### **Postup při reklamaci vady zboží**

Kupující je povinen zboží, dodané prodávajícím prohlédnout co nejdříve po přechodu nebezpečí škody na zboží, resp. po jeho dodání. Prohlídku musí kupující provést tak, aby zjistil všechny vady, které je možné při přiměřené odborné prohlídce zjistit.

Při reklamaci zboží je kupující povinen na žádost prodávajícího prokázat nákup a oprávněnost reklamace fakturou nebo dodacím listem s uvedeným výrobním (sériovým) číslem, případně týmiž doklady bez sériového čísla. Neprokáže-li kupující oprávněnost reklamace těmito doklady, má prodávající právo reklamaci odmítnout.

Pokud kupující oznámí závadu, na kterou se nevztahuje záruka (např. nebyly splněny podmínky záruky, závada byla nahlášena omylem apod.), je prodávající oprávněn požadovat plnou úhradu nákladů, které vznikly v souvislosti s odstraňováním závady takto oznámené kupujícím. Kalkulace servisního zásahu bude v tomto případě vycházet z platného ceníku pracovních výkonů a nákladů na dopravu.

Pokud prodávající zjistí (testováním), že reklamovaný výrobek není vadný, považuje se reklamace za neoprávněnou. Prodávající si vyhrazuje právo požadovat úhradu nákladu, které vznikly v souvislosti s neoprávněnou reklamací.

V případě, že kupující reklamuje vady zboží, na které se vztahuje záruka podle platných záručních podmínek prodávajícího, provede prodávající odstranění vady formou opravy, případně výměny vadného dílu nebo zařízení za bezvadné. Prodávající je se souhlasem kupujícího oprávněn dodat výměnou za vadné zboží jiné zboží plně funkčně kompatibilní, ale minimálně stejných nebo lepších technických parametrů. Volba ohledně způsobu vyřízení reklamace dle tohoto odstavce náleží prodávajícímu.

Prodávající vyřídí reklamaci nejpozději do 30 dnů od doručení vadného zboží, pokud nebude dohodnuta lhůta delší. Za den vyřízení se považuje den, kdy bylo opravené nebo vyměněné zboží předáno kupujícímu. Není-li prodávající s ohledem na charakter vady schopen vyřídit reklamaci v uvedené lhůtě, dohodne s kupujícím náhradní řešení. Pokud k takové dohodě nedojde, je

prodávající povinen poskytnout kupujícímu finanční náhradu formou dobropisu.

**CZ**  
**SEVEN SPORT s.r.o.**

Sídlo: Strakonická 1151/2c,  
Praha 5, 150 00, ČR  
Centrála: Dělnická 957, Vítkov,  
749 01  
Reklamacie a servis: Čermenská 486, Vítkov  
749 01

IČO: 26847264  
DIČ: CZ26847264  
Tel: +420 556 300 970  
Mail: [eshop@insportline.cz](mailto:eshop@insportline.cz)  
[z \[servis@insportline.cz\]\(mailto:servis@insportline.cz\)  
Web: \[www.inSPORTline.cz\]\(http://www.inSPORTline.cz\)](mailto:reklamacie@insportline.c</a></p></div><div data-bbox=)

Datum prodeje:

Razítko a podpis prodejce:

**Reklamacie zboží**



**SK**  
**inSPORTline s.r.o.**

Centrála, reklamácie, servis: Električná 6471,  
Trenčín 911 01, SK

IČO: 36311723  
DIČ: SK2020177082  
Tel.: +421(0)326 526 701  
Mail: [objednavky@insportline.](mailto:objednavky@insportline.)

sk [reklamacie@insportline.s](mailto:reklamacie@insportline.s)

k [servis@insportline.sk](mailto:servis@insportline.sk)

Web: [www.inSPORTline.sk](http://www.inSPORTline.sk)

**Vrácení a výměna zboží do 30 dnů**



## POUŽÍVATEĽSKÝ MANUÁL – SK

### IN 27255 Interkom EJEAS Q8

inSPORTline s.r.o., si vyhradzuje právo vykonať akékoľvek zmeny a vylepšenia svojho produktu bez predchádzajúceho upozornenia. Navštívte našu stránku [www.insportline.sk](http://www.insportline.sk), kde nájdete najnovšiu verziu manuálu.

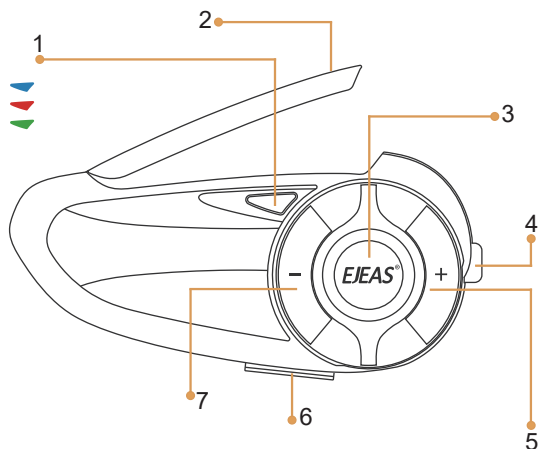

1. LED svetlá

2. Anténa

3. Prijatie hovoru / vypínač

4. Interkom

5. Hlasitosť +

6. USB nabíjací port / jack slúchadiel

7. Hlasitosť -

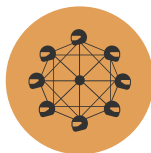

Sieť interkom



Bluetooth interkom



Zdieľanie hudby

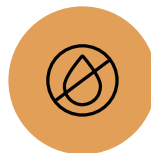

IP67 vodoodolnosť



Hlasový asistent



FM rádio



Odnímateľná podpora



Mobilná aplikácia

# UPEVNENIE

1

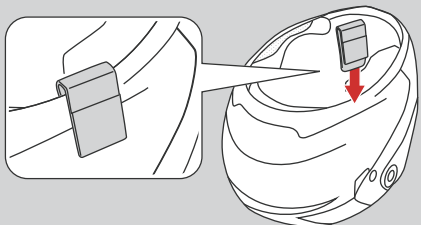

alebo

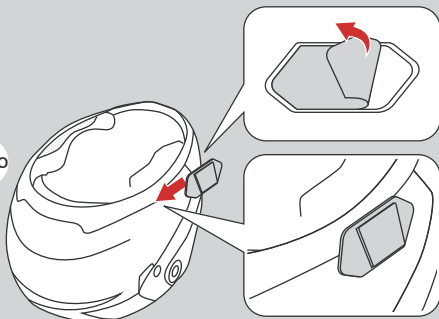

2

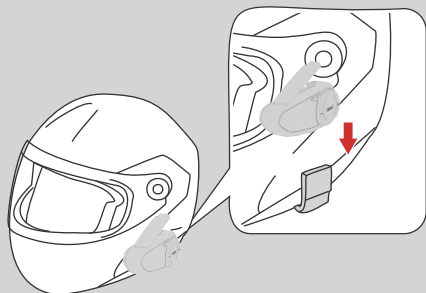

3

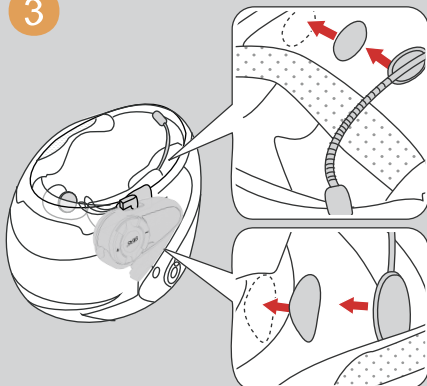

4

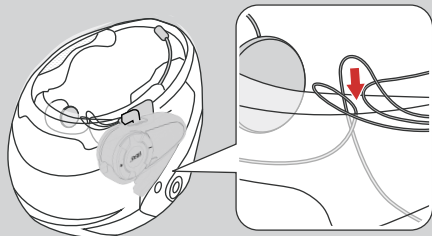

5



## OVLÁDANIE

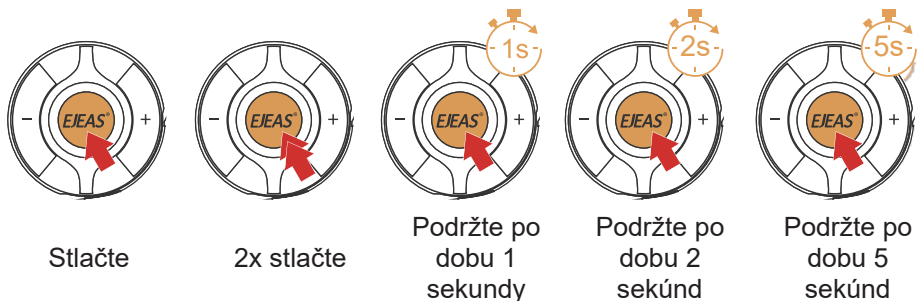

**Spustenie / vypnutie** – pred použitím nabíte batériu.

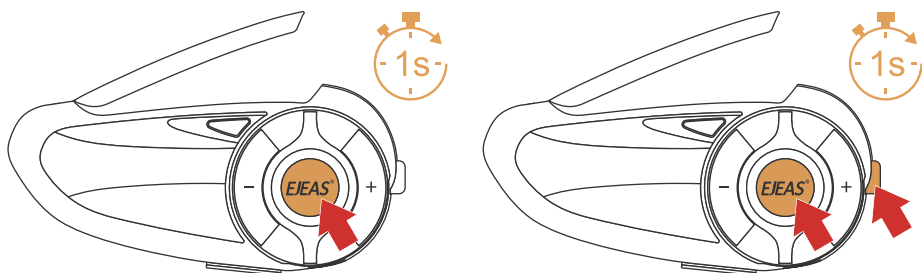

**Spustenie** – pre spustenie podržte tlačidlo vypínača po dobu 1 sekundy. Modré svetlo bude pomaly blikať. Ozve sa zvukový signál.

**Vypnutie** – pre vypnutie podržte tlačidlá vypínača a hlasitosť +. Ozve sa zvukový signál a indikačné svetlo sa vypne.

Po pripojení nabíjačky sa interkom vypne a môže byť používaný po zapnutí.

### Indikátor nízkeho stavu batérie

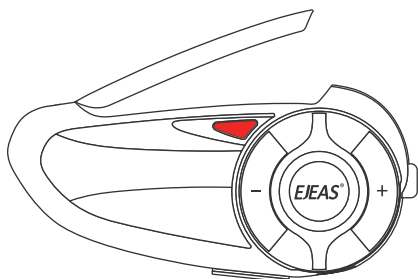

### Nabíjanie

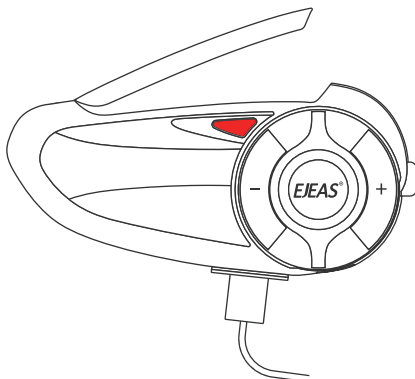

Červené svetlo 2x blikne a ozve sa zvukový signál. Akonáhle je batéria vybitá, zariadenie sa vypne.

Počas nabíjania svieti indikačné svetlo na červeno.

Ak je interkom pripojený pomocou Bluetooth uvidíte stav batérie na Vašom telefóne.

### Sieť interkom

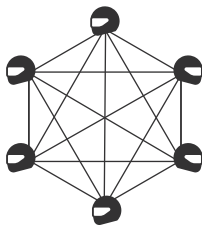
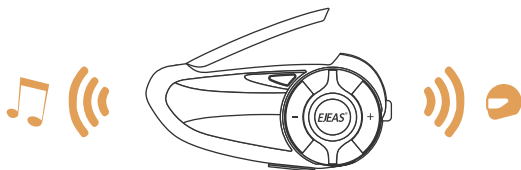

Sieť podporuje komunikačnú technológiu s frekvenciou 470 – 488 Mhz. Sieť umožňuje prepojenie viacerých používateľov, ktorí sú v dosahu. Táto sieť umožňuje kvalitnejšie pripojenie ako Bluetooth a je menej náchylnějšía proti rušivým elementom.

Umožňuje prepojenie až 6 ľudí, celkom 5 kanálov. Ak je používateľ iba ako poslucháč, môže sa pripojiť nad limit.

### Stlmenie mikrofónu

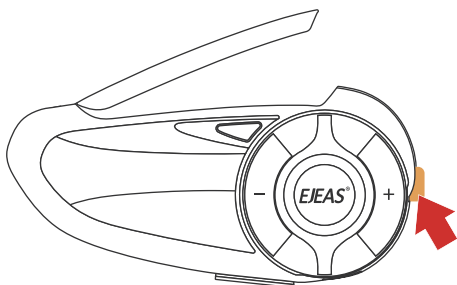

Stlačením tlačidla stlmíte mikrofón. Opakovaným stlačením tlačidla mikrofón spustíte.

Iba ak ste pripojení k sieti interkom.

### Aktivácia hlasom

Ak používate sieť interkom, je aktivovaná automatická detekcia hlasu. Môžete upraviť senzitivitu detekcie.

Na výber je 5 stupňov citlivosti (1 nízka – 5 vysoká), pôvodná hodnota je 3. Počas jazdy odporúčame používať vyššiu citlivosť z dôvodu aktivácie okolitými zvukmi.

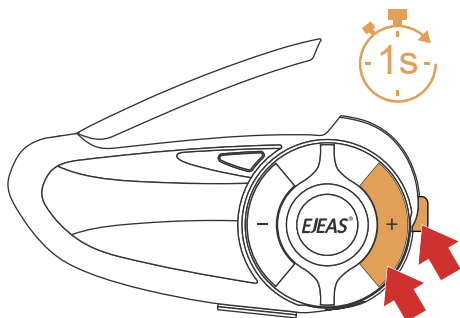

Stlačte súčasne tlačidlá interkomu a hlasitosť + pre výber citlivosti.

### Spárovanie zariadenia

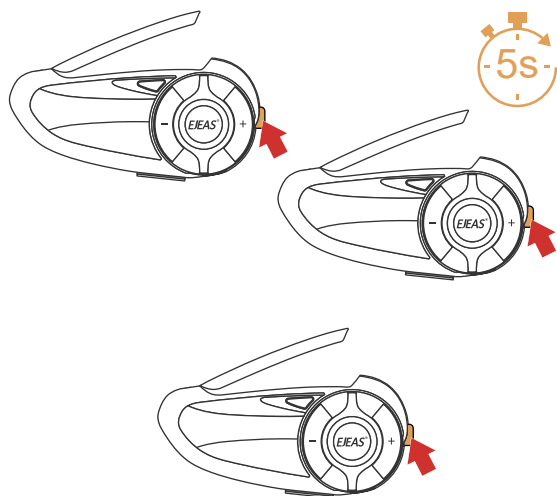

1 Podržte tlačidlo interkomu po dobu 5 sekúnd. Budete počuť zvukový signál a striedavo bude blikať červená a zelená dióda.

2 Jedno zariadenie funguje ako spojovací server. Stlačte interkom tlačidlo a striedavo bude blikať červená a zelená dióda.

Po pár sekundách budete počuť „Pairing successful“, párovanie sa podarilo.

Po spárovaní budete počuť frekvenciu pripojenia pre všetky prepojené zariadenia.



### Interkom pripojení po spárování

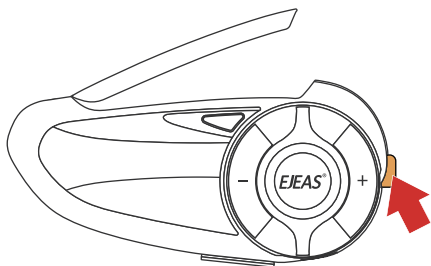

### Vypnutie interkom siete

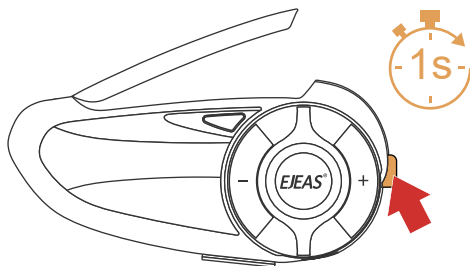

Ak sú zariadenia spárované, stačí po spustení stlačiť tlačidlo interkomu, interkom sa automaticky pripojí k sieti.

Pre vypnutie siete interkomu podržte tlačidlo interkomu po dobu 1 sekundy.

### Pripojenie ako poslucháč

V prípade, že je prihlásený maximálny počet používateľov, môže sa ďalší účastník pripojiť iba ako poslucháč.

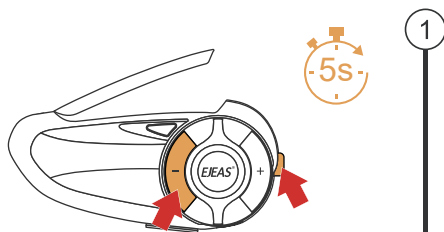

Podržte tlačidlá interkomu a hlasitosť – po dobu 5 sekúnd. Ozve sa zvukový signál a budú striedavo blikať červená a zelená dióda.

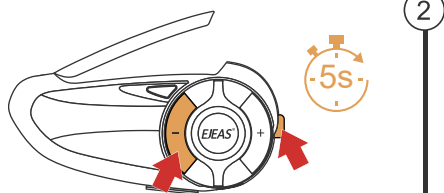

Interkom, ktorý slúži ako server: Podržte tlačidlá interkomu a hlasitosť – po dobu 5 sekúnd. Ozve sa zvukový signál.

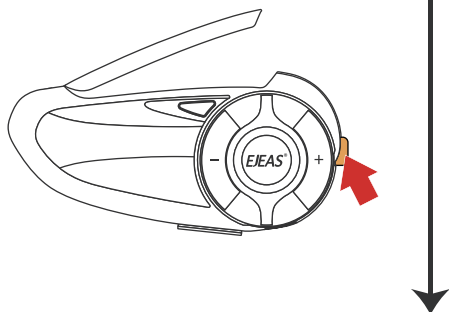

Interkom, ktorý slúži ako server: Stlačte tlačidlo interkomu. Ozve sa zvukový signál a budú striedavo blikať červená a zelená dióda.

Po spárovaní budete počuť frekvenciu pripojenia pre všetky prepojené zariadenia.

## Zmena frekvencie

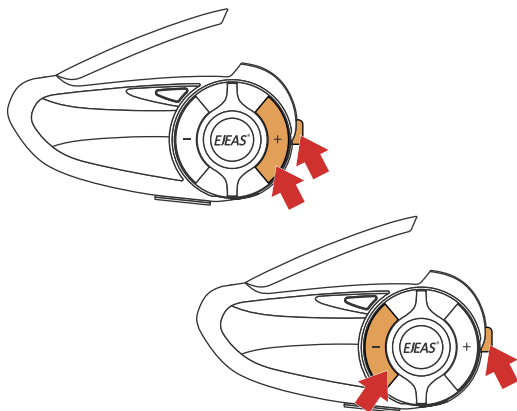

Na výber je 5 kanálov. Stlačte tlačidlá interkomu a hlasitosť + alebo hlasitosť – pre prepínanie kanálov. Prepojení používateľa musia byť na rovnakom kanáli.

### Párovanie dvoch interkomov

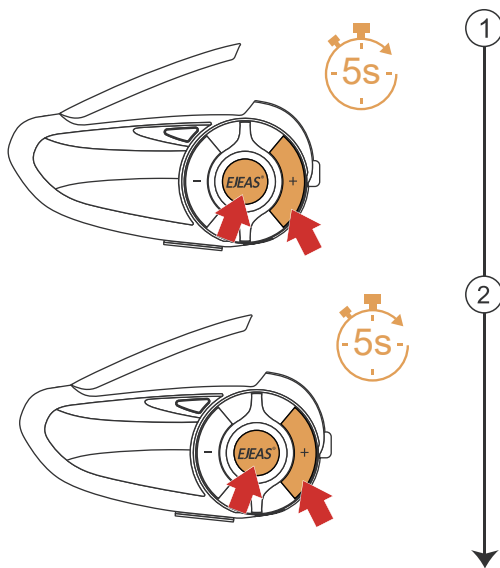

Po spustení podržte tlačidlá vypínača a hlasitosť + po dobu 5 sekúnd. Striedavo bude blikať červená a modrá dióda.

Opakujte pre druhý interkom.

Prepojenie bolo úspešné a prenos bude aktívny.

### Prepojenie s predchádzajúcim modelom

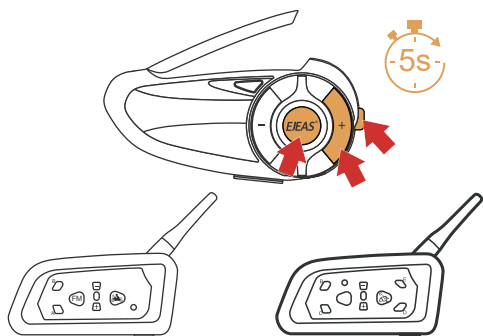

3. Podržte súčasne tlačidlá vypínača, interkomu a hlasitosť + po dobu 5 sekúnd. Striedavo bude blikať červená a modrá dióda.

4. Pre modely (V6/V4) nasledujte inštrukcie nižšie.

### Pripojenie

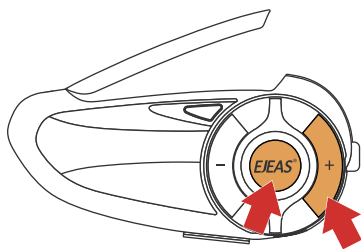

Modrá dióda bude rýchlo blikať.  
Budete počuť „intercom connected“

### Odpojenie

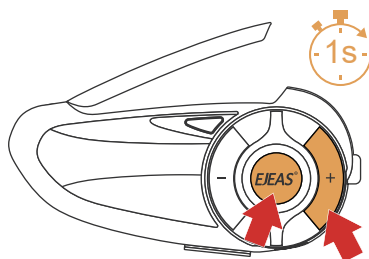

Budete počuť „intercom disconnected“

**Párovanie s ostatnými značkami alebo inými Bluetooth interkomami.**

**Poznámka:** Predajca negarantuje kompatibilitu so všetkými zariadeniami, ktoré sú dostupné na trhu.

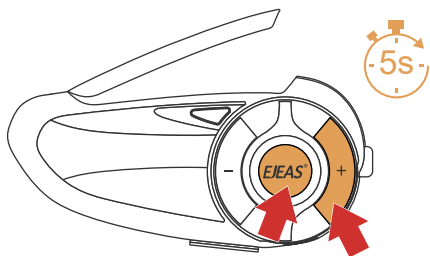

1

Podržte súčasne tlačidlá vypínač a hlasitosť + po dobu 5 sekúnd. Striedavo bude blikať červená a modrá dióda.

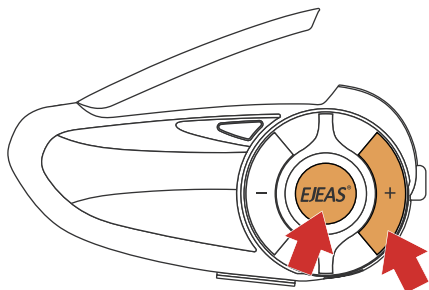

2

Stlačte súčasne tlačidlá vypínač a hlasitosť +. Striedavo bude blikať červená a modrá dióda.

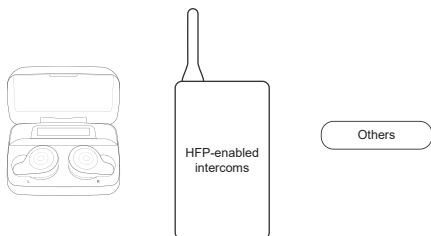

3

Interkom začne vyhľadávať ďalšie prístroje, ktoré majú spustené párovanie a začne sa párovať.

Ak je párovanie úspešné, budete počuť „pairing successful“.

### Aktualizácia firmvéru



Pre aktualizáciu pripojte interkom pomocou USB dátového kábla k počítaču. Stiahnite a otvorte súbor EJEAS Upgrade.exe a vyberte upgrade softvér.

Počas aktualizácie alebo nabíjania používajte iba originálny dátový kábel.

## Prepojenie s mobilným telefónom

Až dva mobilné telefóny sa môžu pripojiť k jednému zariadeniu.

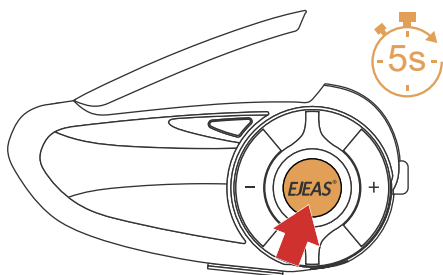

1

Po spustení podržte tlačidlo napájania po dobu 5 sekúnd. Striedavo bude blikať červená a modrá dióda.

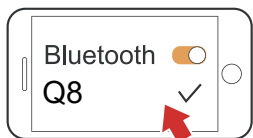

2

Vyhľadajte v telefóne zariadenie Q8.

Po úspešnom spárovaní budete počuť „pairing successful, connected“.

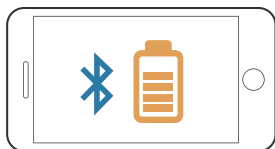

Stav batérie interkomu je zobrazený vedľa ikony Bluetooth. (telefón musí podporovať HFP pripojenie).

## Opätovné pripojenie k telefónu pomocou Bluetooth

Po spustení sa interkom automaticky pripojí k poslednému pripojenému telefónu. Ak sa tak nestane, stlačte tlačidlo vypínača.

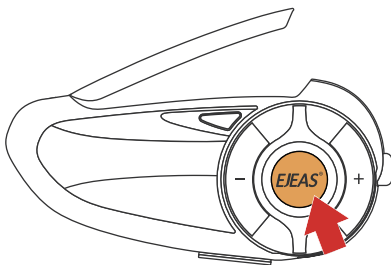

## Ovládanie telefónu

Odmietnutie hovoru

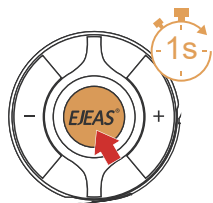

Podržte tlačidlo po dobu 1 sekundy.

Ukončenie hovoru

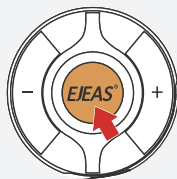

Stlačte tlačidlo.

Opätovné vyočenie čísla

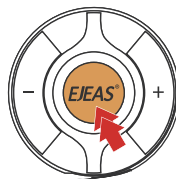

Stlačte 2x po sebe.

Zrušenie opätovného vyočenia čísla

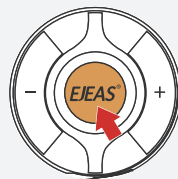

Počas vytáčania čísla stlačte.

### Priorita funkcií telefónu

Počas hovoru sa všetky funkcie (hudba, FM rádio, interkom) pozastavia a spustia sa opäť to ukončení hovoru.

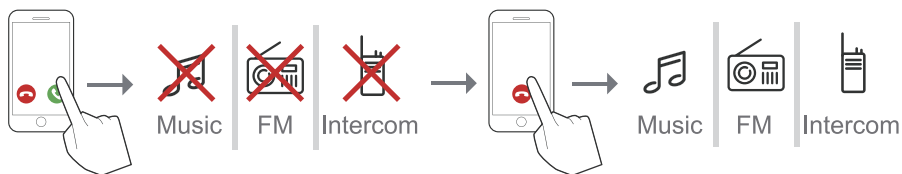

### Ovládanie hudby

Prehrať / pozastaviť

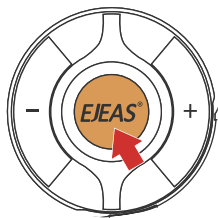

Prehrávanie hudby

Predchádzajúca skladba

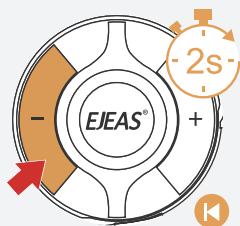

Zníženie hlasitosti

Ďalšia skladba

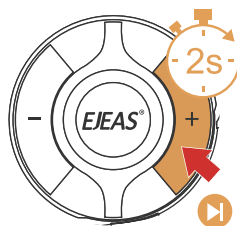

Zvýšenie hlasitosti

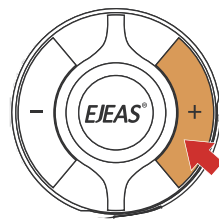
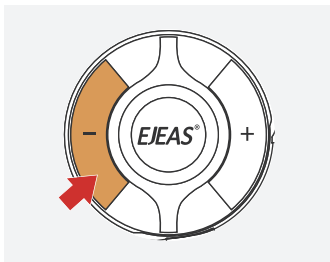
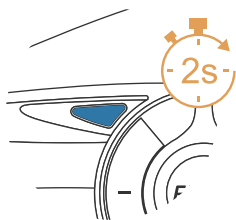

## FM rádio

FM rádio spustenie / vypnutie (76 – 108 MHz)

Po spustení rádia sa automaticky začnú vyhľadávať okolité vysielacie stanice.  
FM rádio je možné počúvať počas používania interkomu.

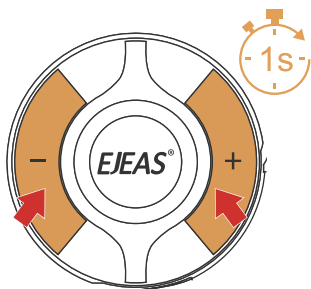

Podržte tlačidlá hlasitosti po dobu 1 sekundy pre zapnutie / vypnutie rádia.



## Prepnutie stanice

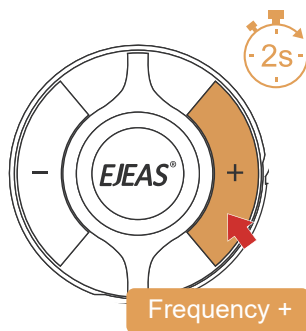
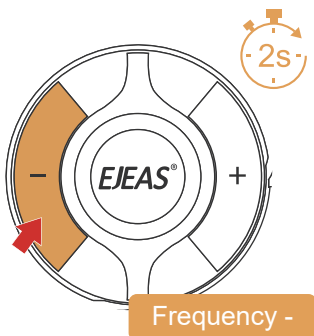

## Nastavenie hlasitosti

Iba ak používate rádio

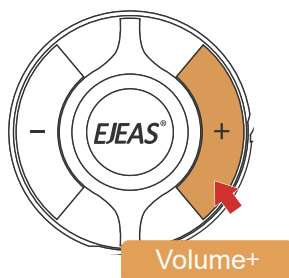
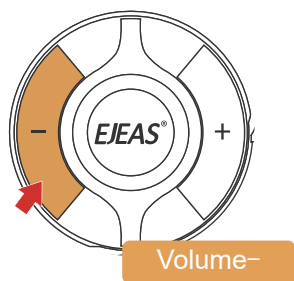

Ak používate rádio a interkom

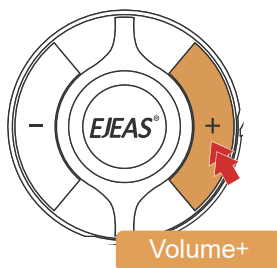
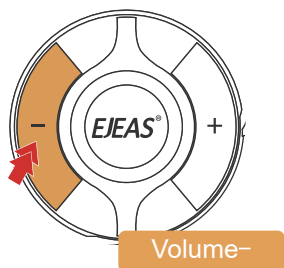

## Zdieľanie hudby

Táto funkcia je podporovaná iba ak nie je zapojený interkom pomocou Bluetooth.

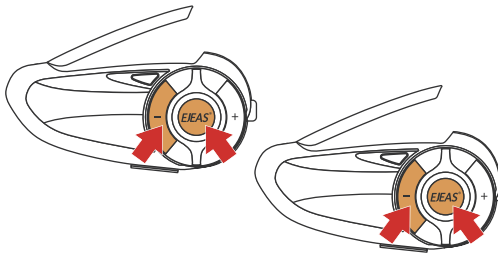
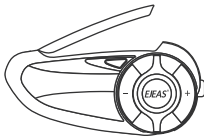
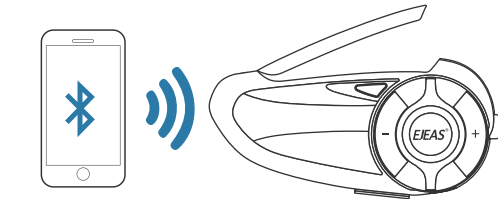

1

Použite jeden interkom ako server, pripojte ho k telefónu. Druhý interkom bude pripojený ako hosť.

2

Stlačte súčasne na oboch zariadeniach tlačidlá vypínača a hlasitosť -.

Ozve sa zvukový signál „music share“.

Po úspešnom spárovaní, slúži jeden telefón ako server a druhý ako jeho hosť.

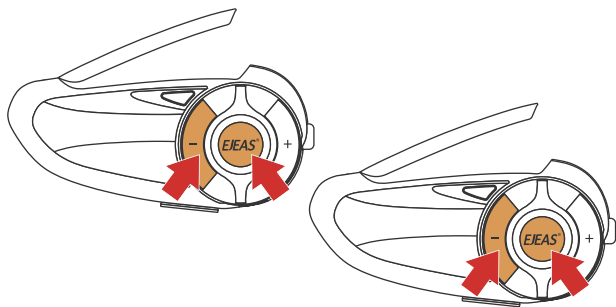

Pre vypnutie opäť stlačte súčasne na oboch zariadeniach tlačidlá vypínača a hlasitosť -.

## Diaľkový ovládač

| Tlačidlo           | Stisk                               | Funkcia  |
|--------------------|-------------------------------------|--|
| <b>Hlasitosť +</b> | Stlačenie (len hudba alebo rádio).  | Interkom +<br>Hudba +<br>Rádio +   |
|                    | Podržanie                           | Ďalšia skladba alebo zvýšenie frekvencie rádia   |
|                    | Dvojklik (súčasne hudba a interkom) | Interkom +<br>Hudba +<br>Rádio +   |
| <b>Hlasitosť -</b> | Stlačenie (len hudba alebo rádio).  | Interkom -<br>Hudba -<br>Rádio -   |
|                    | Podržanie                           | Predchádzajúca skladba alebo zníženie frekvencie rádia   |
|                    | Dvojklik (súčasne hudba a interkom) | Interkom -<br>Hudba -<br>Rádio -   |
| <b>Slúchadlo o</b> | Stlačenie                           | 1. Prijatie hovoru.<br>2. Ukončenie hovoru.<br>3. Spustenie/pozastavenie hovoru.<br>4. Pokiaľ nie je pripojený telefón, pripojí k poslednému známemu telefónu. |
|                    | Podržanie                           | Odmietnutie hovoru.  |

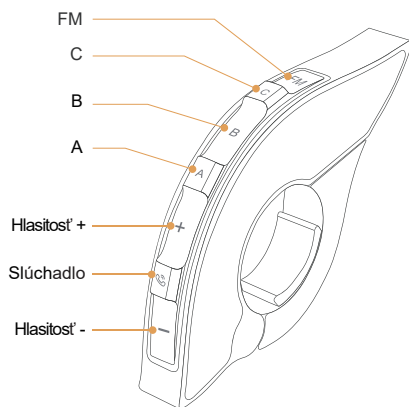

|                   |           |                             |                                  |                |                                     |
|-------------------|-----------|-----------------------------|----------------------------------|----------------|-------------------------------------|
|                   | Dvojklik  | Vytočenie posledného čísla. |                                  |                |                                     |
| <b>A tlačidlo</b> | Stlačenie | Spustíte sieť interkomu     | <b>Tlačidlo</b>                  | <b>Stisk</b>   | <b>Funkcia</b>                      |
|                   | Podržanie | Žiadna funkcia              | <b>C tlačidlo</b>                | Stlačenie      | Zapne Bluetooth<br>Pripojí interkom |
|                   | Dvojklik  | Zmení citlivosť mikrofónu   |                                  | Podržanie      | Vypne interkom                      |
| <b>B tlačidlo</b> | Stlačenie | Vypne sieť interkomu        | <b>FM tlačidlo</b>               | Dvojklik       | Zapne/vypne zdieľanie hudby         |
|                   | Podržanie | Žiadna funkcia              |                                  | Stlačenie      | Zapne/vypne rádio                   |
|                   | Dvojklik  | Žiadna funkcia              | <b>Hlasitosť – a FM tlačidlo</b> | Dlhé podržanie | Vynuluje spárované zariadenia       |

## Spárovanie s ovládačom

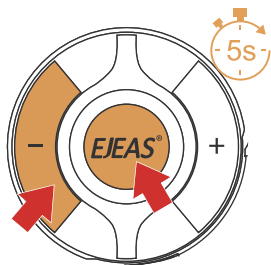

1

Podržte tlačidlo vypínača a hlasitosť – po dobu 5 sekúnd. Ozve sa zvukový signál „remote control pairing“. Striedavo bude blikať červené a modré svetlo. Pokiaľ nie je spárovanie úspešné do 2 min, preruší sa.

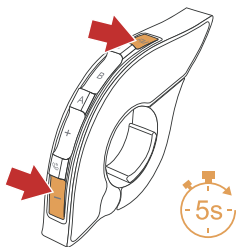

2

Podržte tlačidlá rádia a hlasitosť – po dobu 5 sekúnd.

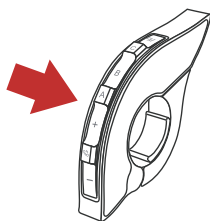

3

Stlačte akékoľvek tlačidlo.

Párovanie úspešné.

## Používanie ovládača

Bluetooth pripojený

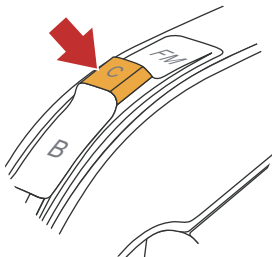

Bluetooth odpojený

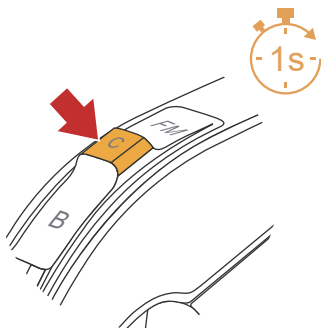

Rádio on/off

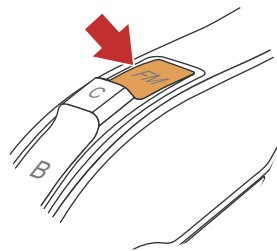

## Mobilná aplikácia

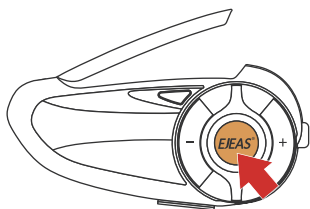

1

Stiahnite si SafeRiding aplikáciu.



iOS



Andriod

2

Podržte tlačidlo vypínača po dobu 5 sekúnd. Striedavo bude blikať červená a modrá dióda.

V aplikácii vyhľadajte zariadenie a spárujte.

3

Vyberte interkom zariadenie ku ktorému sa chcete pripojiť.



Pomocou aplikácie môžete ovládať hudbu, pripojené zariadenia, rádio a ďalšie funkcie.

## Výrobné nastavenie

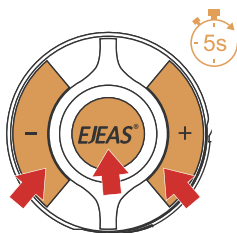

Stlačte súčasne tlačidlá vypínača a hlasitosti + a – po dobu 5 sekúnd. Vymažú sa všetky spárované zariadenia a interkom sa reštartuje.

## OCHRANA ŽIVOTNÉHO PROSTREDIA

Po uplynutí životnosti produktu alebo v prípade, že by ďalšia oprava už bola ekonomicky nevýhodná, sa výrobku zbavte v súlade s miestnymi predpismi a šetrne k životnému prostrediu. Výrobok odneste na najbližšie zberné miesto k tomu určené.

Predpisovou likvidáciou pomôžete zachovať cenné prírodné zdroje a napomôžete k prevencii negatívnych dopadov na životné prostredie, prípadne na ľudské zdravie. Pokiaľ si nie ste istý, konzultujte vec s miestnymi príslušnými zodpovednými orgánmi, aby nedošlo k porušeniu predpisov a následnej sankcii.

Batérie nevhadzujte medzi bežný odpad, ale odovzdajte ich na miesta určené na recykláciu.

## ZÁRUČNÉ PODMIENKY, REKLAMÁCIE

### Všeobecné ustanovenia a vymedzenie pojmov

Tieto záručné podmienky a reklamačný poriadok upravujú podmienky a rozsah záruky poskytované predávajúcim na tovar dodávaný kupujúcemu, takisto aj postup pri vybavovaní reklamačných nárokov uplatnených kupujúcim na dodaný tovar. Záručné podmienky a reklamačný poriadok sa riadia príslušnými ustanoveniami zákona č. 250/2007 Z.z., Občiansky zákonník č. 40/1964 Zb. v znení neskorších predpisov, podľa § 422 až § 442 zákona č. 513/1991 Zb. Obchodný zákonník v platnom znení, a Zákona o ochrane spotrebiteľa č 250/2007 Z.z. v znení neskorších predpisov, a to aj vo veciach týmito záručnými podmienkami a reklamačným poriadkom nespomenutých.

Predávajúcim je spoločnosť inSPORTline s.r.o. so sídlom Električná 6471, 911 01 Trenčín, IČO 36311723, zapísaná v obchodnom registri Okresného súdu Trenčín v odd Sro, vložka č. 11888/R.

## Adresa predajní:

1. inSPORTline s.r.o., Električná 6471, 911 01 Trenčín, +421 917 864 593, [predajnatn@insportline.sk](mailto:predajnatn@insportline.sk)
2. Stores inSPORTline SK s.r.o., Račianska 184/B, 831 54 Bratislava (Rača), +421 917 866 623, [predajnaba@insportline.sk](mailto:predajnaba@insportline.sk)
3. Stores inSPORTline SK s.r.o., Trieda generála Ludvíka Svobodu 6/A, 040 22 Košice (Furča), +421 917 866 622, [predajnake@insportline.sk](mailto:predajnake@insportline.sk)

Vzhľadom k platnej právnej úprave sa rozlišuje kupujúci, ktorý je spotrebiteľom a kupujúci, ktorý spotrebiteľom nie je.

„Kupujúci spotrebiteľ“ alebo len „spotrebiteľ“ je osoba, ktorá pri uzatváraní a plnení zmluvy nejedná v rámci svojej obchodnej alebo inej podnikateľskej činnosti.

„Kupujúci, ktorý nie je „spotrebiteľ“, je podnikateľ, ktorý nakupuje výrobky alebo užíva služby za účelom svojho podnikania s týmito výrobkami alebo službami. Tento kupujúci sa riadi rámcovou kúpnu zmluvou a obchodnými podmienkami v rozsahu, ktoré sa ho týkajú a obchodným zákonníkom.

Tieto záručné podmienky a reklamačný poriadok sú nevyhnutnou súčasťou každej kúpnej zmluvy uzatvorenej medzi predávajúcim a kupujúcim. Záručné podmienky a reklamačný poriadok sú platné a záväzné, pokiaľ v kúpnej zmluve alebo v dodatku v tejto zmluve alebo inej písomnej dohode nebude stranami dohodnuté inak.

## Záručné podmienky a záručná doba

Predávajúci poskytuje kupujúcemu záruku na tovar v **dĺžke 24 mesiacov**, u označených fitness modelov bude poskytovaná **záručná lehota 120 mesiacov na rám (platí na výrobky zakúpené od 13.3.2017)** a 24 mesiacov na ostatné komponenty na 1 ks fitness zariadenia. Na označené moto výrobky značky W-TEC bude poskytovaná **rozšírená záručná lehota 36 mesiacov**. Záruka sa vzťahuje iba na výrobné vady. Zákonná dĺžka záruky poskytovaná spotrebiteľovi nie je týmto dotknutá.

Zárukou za akosť preberá predávajúci záväzok, že dodaný tovar bude po určitú dobu spôsobilý pre použitie k obvyklému, príp. zmluvnému účelu a že si zachová obvyklé, príp. zmluvné vlastnosti.

## Batéria

Záruka 6 mesiacov na životnosť batérie - menovitá kapacita batérie neklesne pod 70% svojej celkovej kapacity v priebehu 6 mesiacov od predaja produktu.

**Záručné podmienky sa nevzťahujú na poruchy vzniknuté (ak je možné aplikovať na zakúpený produkt):**

- zavinením používateľa tj. poškodenie výrobku nesprávnou montážou, manipuláciou a neodborným repasom,
- nesprávnou údržbou,
- mechanickým poškodením,
- opotrebením dielov pri bežnom používaní,
- neodvratnou udalosťou, živelnou pohromou,
- neodbornými zásahmi,
- nesprávnym zaobchádzaním alebo nevhodným umiestnením, vplyvom nízkej alebo vysokej teploty, pôsobením vody, neúmerným tlakom a nárazmi, úmyselne pozmeneným designom, tvarom alebo rozmermi,
- nesprávnym použitím tovaru, ktorý je v rozpore s kategorizáciou produktu (HC, HA – na domáce používanie: SC, S – na komerčné používanie).

### **Upozornenie:**

- 1) v dobe záruky budú odstránené všetky poruchy výrobku spôsobené výrobnou poruchou alebo chybným materiálom výrobku tak, aby vec mohla byť riadne používaná.
- 2) reklamácia sa uplatňuje zásadne písomne s presným popisom o chybe a potvrdeným dokladom o zakúpení.
- 3) záruka sa uplatňuje u výrobcu: inSPORTline s.r.o., Električná 6471, 911 01 Trenčín, v predajni v ktorej ste tovar zakúpili alebo u organizácie, v ktorej bol výrobok zakúpený.

### **Reklamačný poriadok – reklamácia tovaru**

Kupujúci je povinný tovar, dodaný predávajúcim skontrolovať čo najskôr po prechode nebezpečia škody na tovar, resp. po jeho dodaní. Prehliadku musí kupujúci vykonať tak, aby zistil všetky poruchy, ktoré je možné pri primeranej odbornej prehliadke zistiť.

Pri reklamacii tovaru je kupujúci povinný na žiadosť predávajúceho preukázať nákup a oprávnenosť reklamácie faktúrou alebo dodacím listom s uvedeným výrobným (sériovým) číslom, prípadne tými istými dokladmi bez sériového čísla. Ak nepreukáže kupujúci oprávnenosť reklamácie týmito dokladmi, má predávajúci právo reklamáciu odmietnuť.

Pokiaľ kupujúci oznámi poruchu, na ktorú sa nevzťahuje záruka (napr. neboli splnené podmienky záruky, porucha bola nahlásená omylom apod.), je predávajúci oprávnený požadovať plnú úhradu nákladov, ktoré vznikli v

súvislosti s odstraňovaním poruchy takto oznámenej kupujúci. Kalkulácia servisného zásahu bude v tomto prípade vychádzať z platného cenníku pracovných výkonov a nákladov na dopravu.

Pokiaľ predávajúci zistí (testovaním), že reklamovaný výrobok nie je chybný, považuje sa reklamácia za neoprávnenú. Predávajúci si vyhradzuje právo požadovať úhradu nákladov, ktoré vznikli v súvislosti s neoprávnenou reklamáciou.

V prípade, že kupujúci reklamuje poruchy tovaru, na ktoré sa vzťahuje záruka podľa platných záručných podmienok predávajúceho, vykoná predávajúci odstránenie poruchy formou opravy, prípadne výmeny chybného dielu alebo zariadenia za bezporuchové. Predávajúci je so súhlasom kupujúceho oprávnený dodať výmenou za chybný tovar iný tovar plne funkčne kompatibilný, ale minimálne rovnakých alebo lepších technických parametrov. Voľba ohľadne spôsobu vybavenia reklamácie podľa tohto odstavca náleží predávajúcemu.

Predávajúci vybaví reklamáciu najneskôr do 30 kalendárnych dní od doručenia chybného tovaru, pokiaľ nebude dohodnutá dlhšia lehota. Za deň vybavenia sa považuje deň, kedy bol opravený alebo vymenený tovar prebraný kupujúcim. Ak nie je predávajúci s ohľadom na charakter vady schopný vybaviť reklamáciu v uvedenej lehote, dohodne s kupujúcim náhradné riešenie. Pokiaľ k takej dohode nedôjde, je predávajúci povinný poskytnúť kupujúcemu finančnú náhradu formou dobropisu.

**CZ**  
**SEVEN SPORT s.r.o.**

Sídlo: Strakonická 1151/2c, Praha 5, 150  
00, ČR

Centrála: Dělnická 957, Vítkov, 749 01  
Reklamáce a servis: Čermenská 486, Vítkov 749 01

IČO: 26847264  
DIČ: CZ26847264

Tel: +420 556 300 970  
Mail: [eshop@insportline.cz](mailto:eshop@insportline.cz)  
[reklamace@insportline.cz](mailto:reklamace@insportline.cz)  
[servis@insportline.cz](mailto:servis@insportline.cz)

Web: [www.inSPORTline.cz](http://www.inSPORTline.cz)

**SK**  
**inSPORTline s.r.o.**

Centrála, reklamácie, servis: Električná 6471, Trenčín  
911 01, SK

IČO: 36311723  
DIČ: SK2020177082

Tel.: +421(0)326 526 701  
Mail: [objednavky@insportline.sk](mailto:objednavky@insportline.sk)  
[reklamacie@insportline.sk](mailto:reklamacie@insportline.sk)  
[servis@insportline.sk](mailto:servis@insportline.sk)

Web: [www.inSPORTline.sk](http://www.inSPORTline.sk)

**Reklamácia tovaru**



**Vrátenie a výmena tovaru  
do 30 dní**



## USER MANUAL – EN

### IN 27255 Intercom EJEAS Q8

SevenSport s.r.o. reserves the right to make any changes and improvements to its product without prior notice. Visit our website [www.insportline.eu](http://www.insportline.eu) where you will find the latest version of the manual.

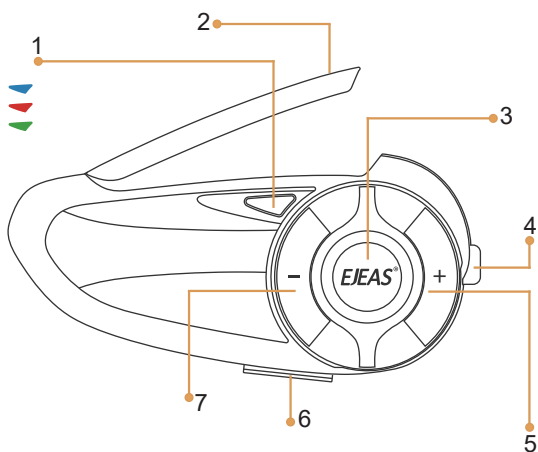

1. LED lights

2. Antenna

3. Answer call / power switch

4. Intercom

5. Volume +

6. USB charging port / headphone jack

7. Volume -

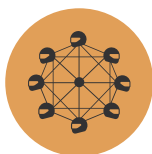

Intercom network



Bluetooth intercom



Sharing music

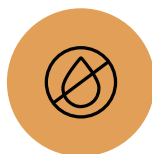

IP67 waterproof



Voice assistant



FM radio



Removable foam



Mobile application

# ATTACHING

1

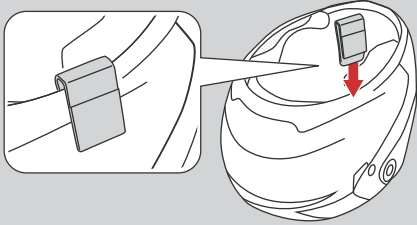

or

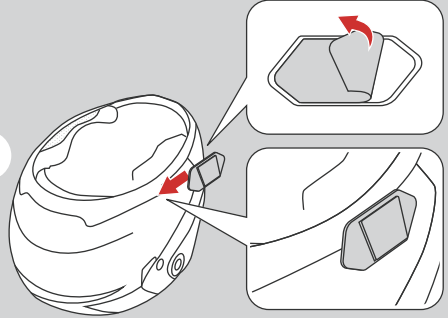

2

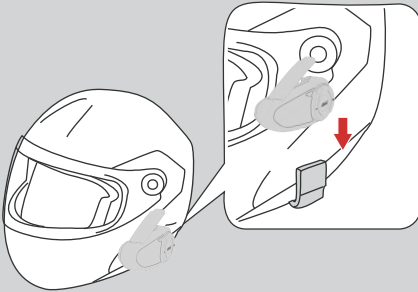

3

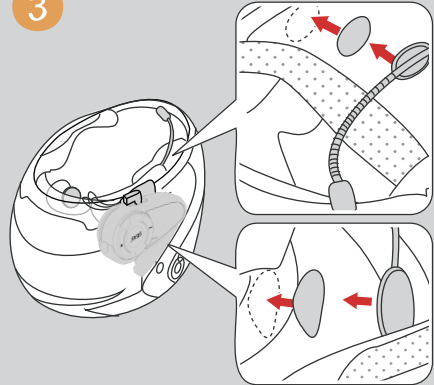

4

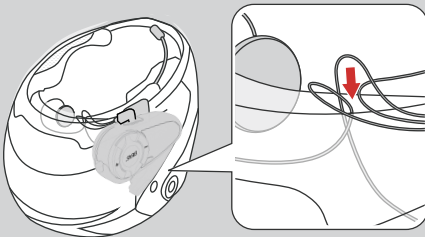

5



## CONTROLS

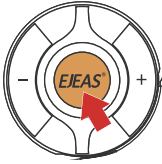

Press



2x Press

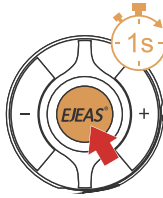

Hold for 1 second

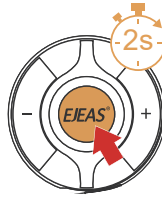

Hold for 2 seconds

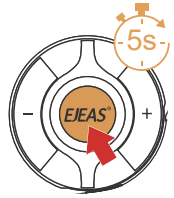

Hold for 5 seconds

Power on / off - Charge the battery before use.

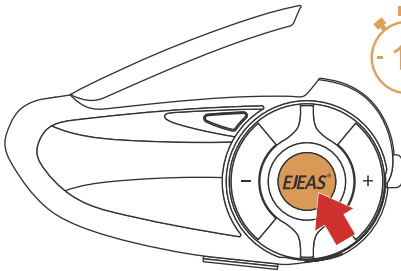

Power on - hold the power button for 1 second to start. The blue light will flash slowly. A beep sounds.

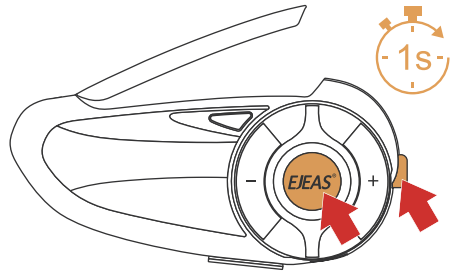

Power off – To power off, hold the Power and Volume + buttons. A beep will sound and the indicator light will turn off.

To connect the charger, the intercom turns off and can be used after turning on.

Low battery indicator

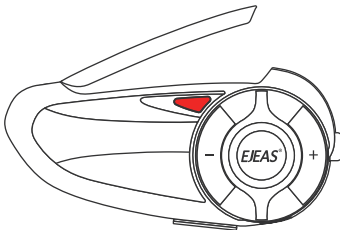

The red light flashes 2x and a beep sounds. When the battery is empty, the device turns off.

Charging

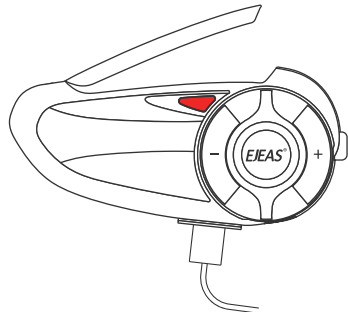

During charging, the indicator light turns red.



If the intercom is connected via Bluetooth, you will see the battery status on your phone.

### Intercom network

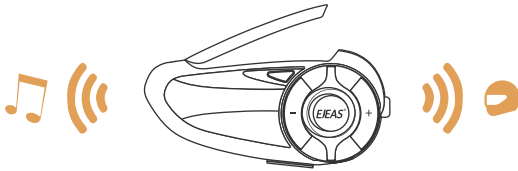

The network supports communication technology with a frequency of 470 – 488 Mhz. The network enables the connection of multiple users who are within range. This network allows a better connection than Bluetooth and is less susceptible to interference.

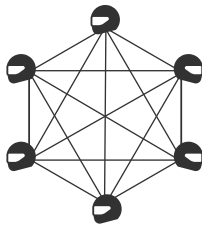

It allows the connection of up to 6 people, a total of 5 channels. If the user is only as a listener, he can connect above the limit.

### Microphone mute

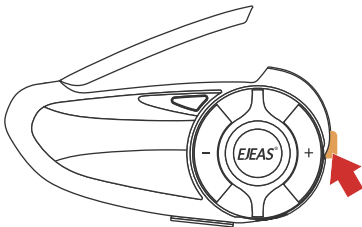

Press the button to mute the microphone. Press the button repeatedly to unmute the microphone.

**Only if you are connected to the intercom network.**

### Voice activation

If you are using an intercom network, automatic voice detection is activated. You can adjust the detection sensitivity.

There are 5 levels of sensitivity to choose from (1 low – 5 high), the original value is 3. We recommend using a higher sensitivity during driving due to activation by surrounding sounds.

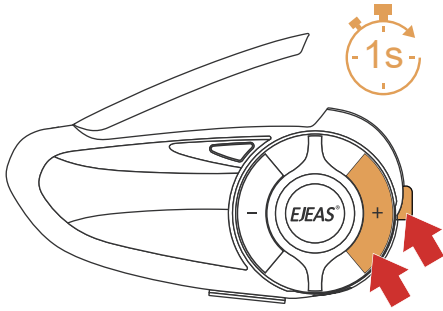

Press the intercom and volume + buttons at the same time to select the sensitivity.

### Device pairing

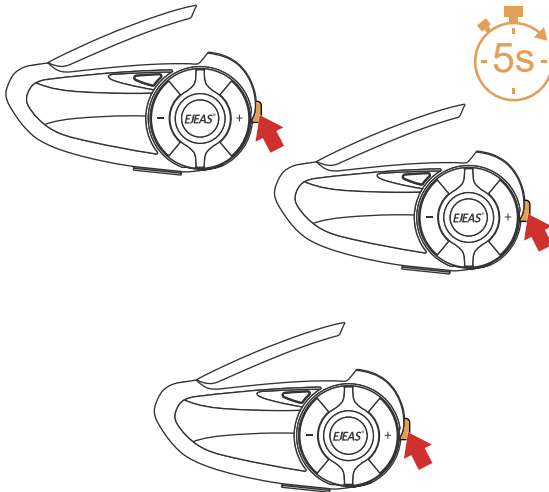

1

Hold the intercom button for 5 seconds. You will hear an audible signal and the red and green LEDs will flash alternately.

2

One device acts as a connection server. Press the intercom button and the red and green LEDs will flash alternately.

After a few seconds you will hear "Pairing successful", the pairing was successful.

After pairing, you will hear the connection frequency for all connected devices.

Intercom connection after pairing

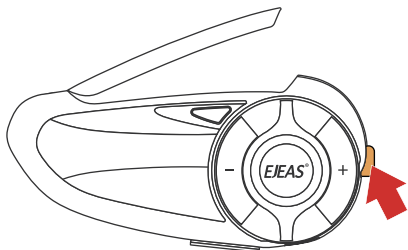

Turning off the intercom network

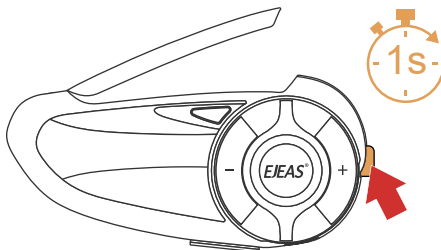

If the devices are paired, just press the intercom button after starting, the intercom will automatically connect to the network.

To turn off the intercom network, hold down the intercom button for 1 second.

## Connecting as a listener

If the maximum number of users are logged in, the next participant can only join as a listener.

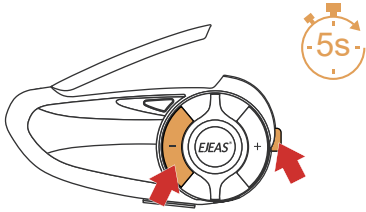

1

Hold the intercom and volume buttons - for 5 seconds. An audible signal will sound and the red and green diodes will flash alternately.

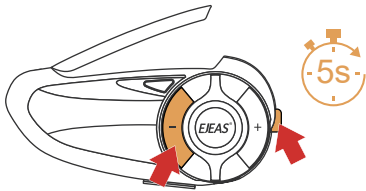

2

Intercom that serves as a server: Hold the intercom and volume buttons - for 5 seconds. A beep sounds.

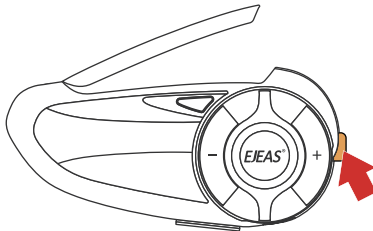

3

Intercom that serves as a server: Press the intercom button. An audible signal will sound and the red and green diodes will flash alternately.

After pairing, you will hear the connection frequency for all connected devices.

## Frequency change

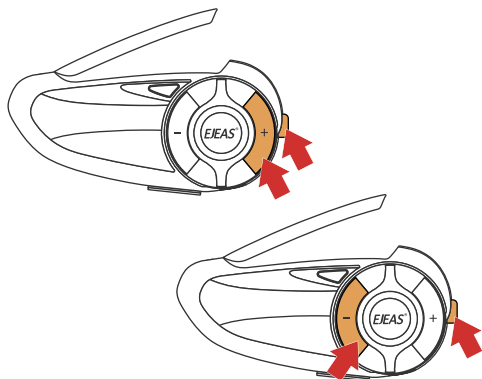

There are 5 channels to choose from. Press the intercom buttons and volume + or volume - to switch channels. Linked users must be on the same channel.

## Pairing two intercoms

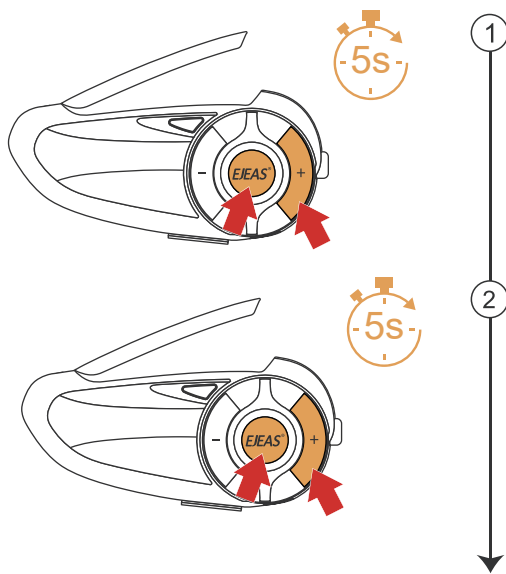

1 After booting, hold the Power and Volume + buttons for 5 seconds. The red and blue diode will flash alternately.

2 Repeat for the second intercom.

The connection was successful and the transfer will be active.

## Pairing to the previous model

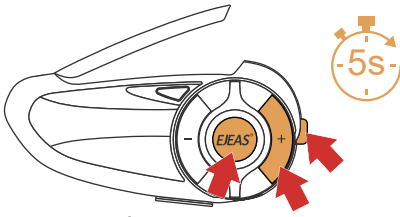

5. Simultaneously hold the Power, Intercom and Volume + buttons for 5 seconds. The red and blue diode will flash alternately.

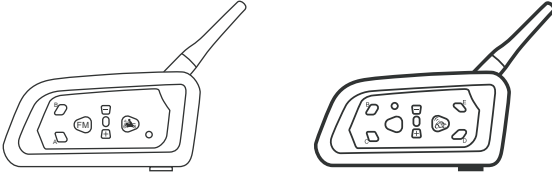

6. For models (V6/V4) follow the instructions below.

### Connection

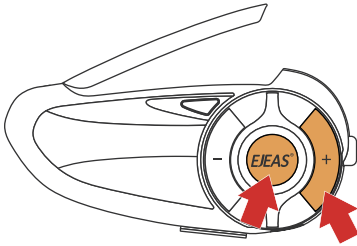

The blue LED will flash rapidly. You will hear "intercom connected"

### Disconnection

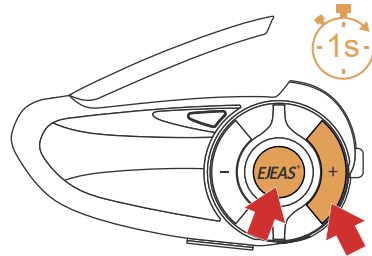

You will hear "intercom disconnected"

## Pairing with other brands or other Bluetooth intercoms

Note: The seller does not guarantee compatibility with all devices that are available on the market.

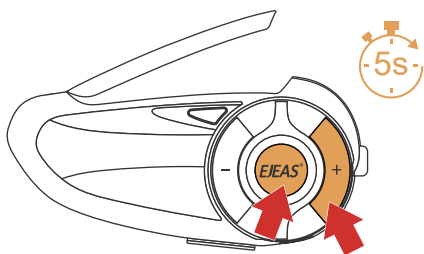

1 Hold the Power and Volume + buttons simultaneously for 5 seconds. The red and blue diode will flash alternately.

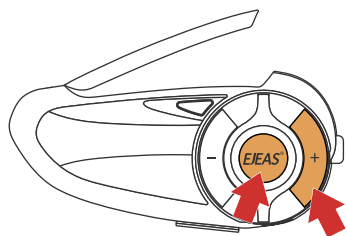

2 Press the Power and Volume + buttons at the same time. The red and blue diode will flash alternately.

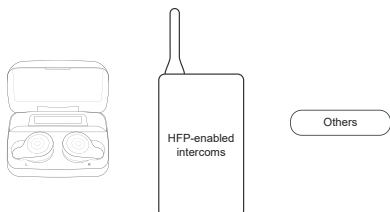

3 The intercom will start searching for other devices that have pairing enabled and will start pairing.

If pairing is successful, you hear "pairing successful"

## Firmware update

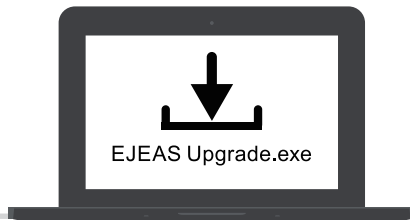
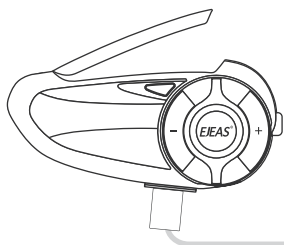

To update, connect the intercom with a USB data cable to the computer. Download and open the EJEAS Upgrade.exe file and select the upgrade software. Use only the original data cable when updating or charging.

### Connection with a mobile phone

Up to two mobile phones can connect to one device.

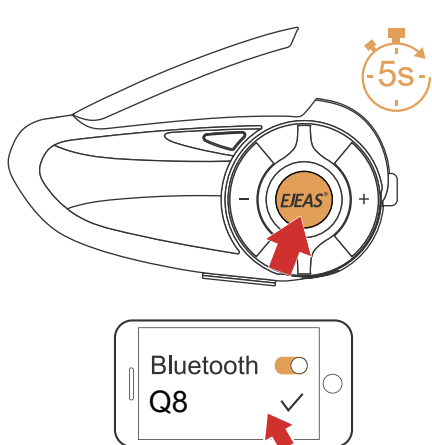

1

After booting, hold the power button for 5 seconds. The red and blue diode will flash alternately.

2

Search your phone for Q8.

After successful pairing, you will hear "pairing successful, connected"

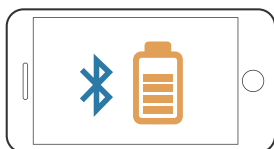

The battery status of the intercom is displayed next to the Bluetooth icon. (phone must support HFP connection).

Reconnect to your phone using Bluetooth



After starting, the intercom will automatically connect to the last connected phone. If it doesn't, press the power button.

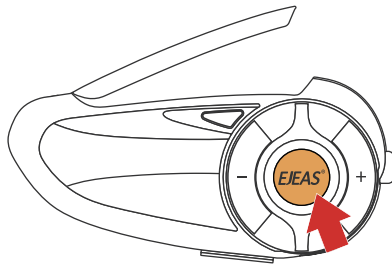

### Call control

Call rejection

Hang up the call

Redial number

the Cancel redial

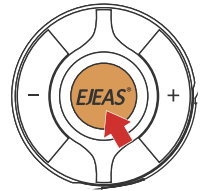
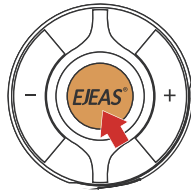
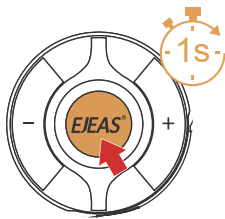

Hold the button for 1 second.

Press the button.

Press twice

Press while dialing a number.

### Phone feature priority

During the call, all functions (music, FM radio, intercom) are suspended and the end of the call is started again.

### Music control

Play / pause

Previous track

Next track

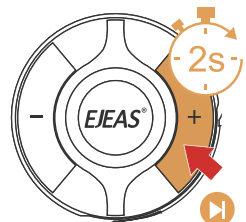
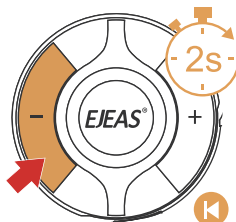
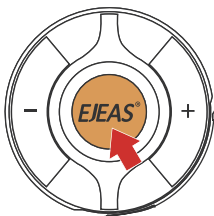

Playing music

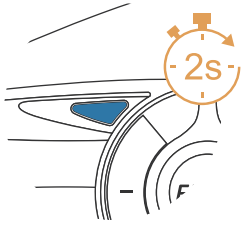

Volume down

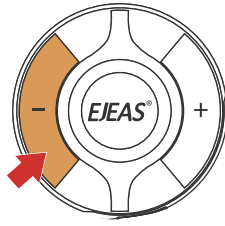

Volume up

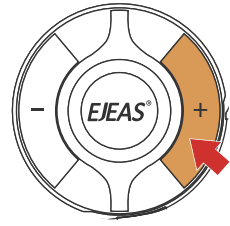

FM radio

FM radio on/off (76 – 108 MHz)

After starting the radio, it automatically starts searching for nearby broadcasting stations. FM radio can be listened to while using the intercom.

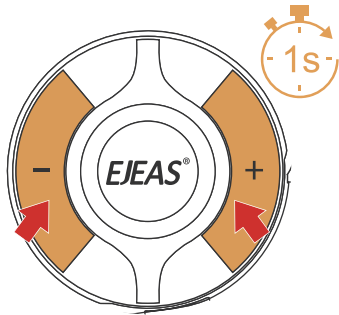

Hold the volume buttons for 1 second to turn on/off the radio.

Switch station

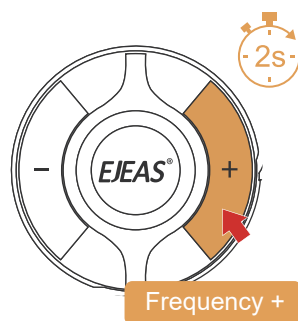
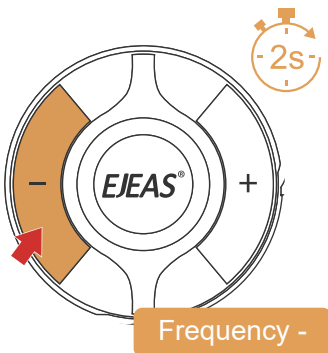

Adjust the volume

Only if you use the radio

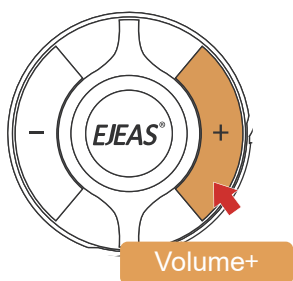
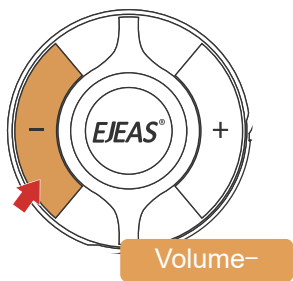

If you use a radio and intercom

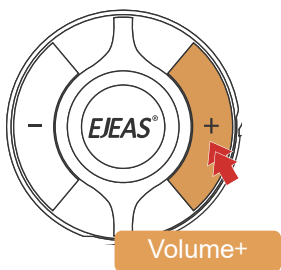
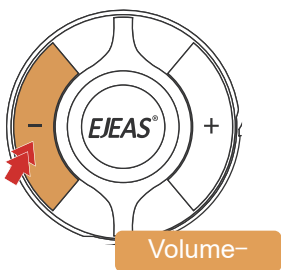

## Sharing music

This function is only supported if a Bluetooth intercom is not connected.

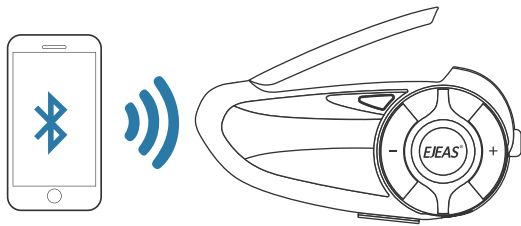

1

Use one intercom as a server, connect it to the phone. The second intercom will be connected as a guest.

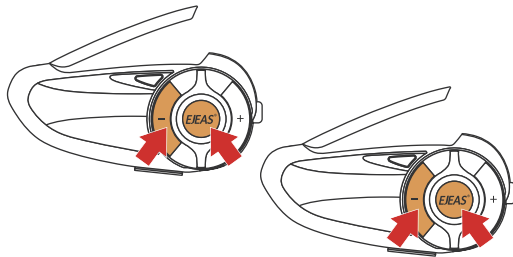
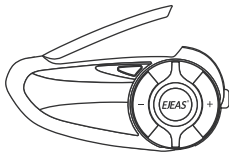

2

Press the Power and Volume - buttons on both devices at the same time.

A "music share" beep will sound.

After successful pairing, one phone serves as the server and the other as its guest.

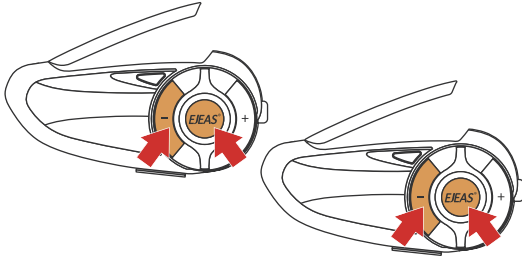

To turn it off, press the power and volume buttons simultaneously on both devices again.

## Remote control

| Button   | Press   | Function  |
|----------|---|---|
| Volume + | Pressing<br>(music or radio only)                     | Intercom +<br>Music +<br>Radio +  |
|          | Hold  | Next song or increase the radio frequency   |
|          | Double click<br>(music and intercom at the same time) | Intercom +<br>Music +<br>Radio +  |
| Volume - | Pressing<br>(music or radio only)                     | Intercom -<br>Music -<br>Radio -  |
|          | Hold  | Previous track or decrease radio frequency  |
|          | Double click<br>(music and intercom at the same time) | Intercom -<br>Music -<br>Radio -  |
| Phone    | Pressing  | <ol style="list-style-type: none"> <li>1. Accepting a call</li> <li>2. Hanging up the call</li> <li>3. Start/pause a call</li> <li>4. If there is no connected phone, it will connect to the</li> </ol> |

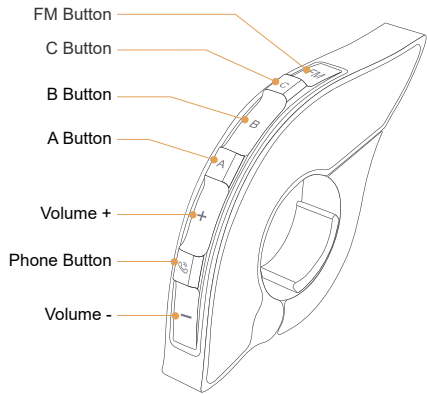

|           |              |                                    |                        |              |   |
|-----------|--------------|------------------------------------|------------------------|--------------|---|
|           |              | last known phone                   |                        |              |   |
|           | Hold         | Call rejection                     |                        |              |   |
|           | Double click | Dialing the last number            |                        |              |   |
| A button  | Pressing     | You start the intercom network     | Button                 | Press        | Function                                    |
|           | Hold         | No function                        | C button               | Pressing     | Turns on Bluetooth<br>Connects the intercom |
|           | Double click | Changes the microphone sensitivity |                        | Hold         | Turns off the intercom                      |
| B buttons | Pressing     | Turns off the intercom network     |                        | Double click | Turns music sharing on/off                  |
|           | Hold         | No function                        | FM button              | Pressing     | Turns the radio on/off                      |
|           | Double click | No function                        | Volume - and FM button | Long hold    | Resets paired devices                       |

## Pairing with the controller

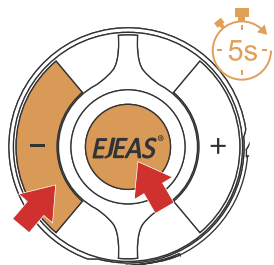

1

Hold the power button and the volume up button for 5 seconds. A “remote control pairing” beep will sound. The red and blue light will flash alternately. If the pairing is not successful within 2 min, it will be aborted.

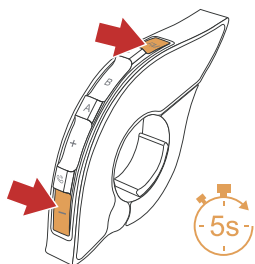

2

Hold the radio and volume buttons - for 5 seconds.

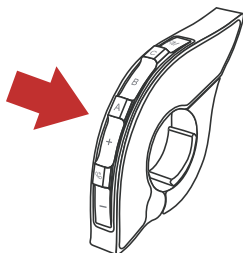

3

Press any button.

Párování úspěšné



## Použití ovladače

Bluetooth připojení

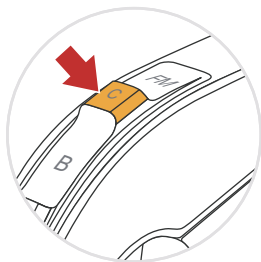

Bluetooth odpojení

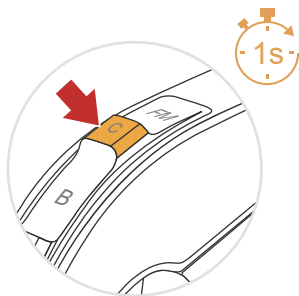

Rádio on/off

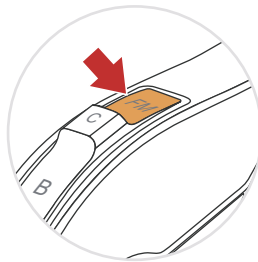

## Mobile application



1

Download the SafeRiding app



iOS



Andriod

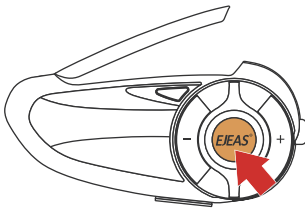

2

Hold down the power button for 5 seconds. The red and blue diode will flash alternately.

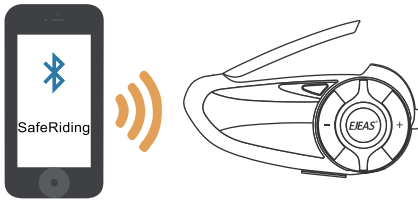

3

Search for your device in the app and pair it.

Select the intercom device you want to connect to

You can use the app to control your music, connected devices, radio and other functions.

## Factory settings

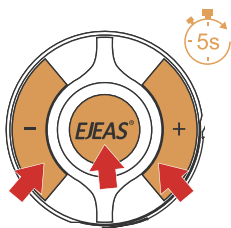

Press the Power and Volume + and – buttons at the same time for 5 seconds. All paired devices will be deleted and the intercom will restart.

## ENVIRONMENT PROTECTION

After the product lifespan expired or if the possible repairing is uneconomic, dispose it according to the local laws and environmentally friendly in the nearest scrapyards.

By proper disposal you will protect the environment and natural sources. Moreover, you can help protect human health. If you are not sure in correct disposing, ask local authorities to avoid law violation or sanctions.

Don't put the batteries among house waste but hand them in to the recycling place.

## TERMS AND CONDITIONS OF WARRANTY, WARRANTY CLAIMS

### General Conditions of Warranty and Definition of Terms

All Warranty Conditions stated here under determine Warranty Coverage and Warranty Claim Procedure. Conditions of Warranty and Warranty Claims are governed by Act No. 89/2012 Coll. Civil Code, and Act No. 634/1992 Coll., Consumer Protection, as amended, also in cases that are not specified by these Warranty rules.

The seller is SEVEN SPORT s.r.o. with its registered office in Strakonická street 1151/2c, Prague 150 00, Company Registration Number: 26847264, registered in the Trade Register at Regional Court in Prague, Section C, Insert No. 116888.

According to valid legal regulations it depends whether the Buyer is the End Customer or not.

“The Buyer who is the End Customer” or simply the “End Customer” is the legal entity that does not conclude and execute the Contract in order to run or promote his own trade or business activities.

“The Buyer who is not the End Customer” is a Businessman that buys Goods or uses services for the purpose of using the Goods or services for his own business activities. The Buyer conforms to the General Purchase Agreement and business conditions.

These Conditions of Warranty and Warranty Claims are an integral part of every Purchase Agreement made between the Seller and the Buyer. All Warranty Conditions are valid and binding, unless otherwise specified in the Purchase Agreement, in the Amendment to this Contract or in another written agreement.

## **Warranty Conditions**

### **Warranty Period**

The Seller provides the Buyer a 24 months Warranty for Goods Quality, unless otherwise specified in the Certificate of Warranty, Invoice, Bill of Delivery or other documents related to the Goods. The legal warranty period provided to the Consumer is not affected.

By the Warranty for Goods Quality, the Seller guarantees that the delivered Goods shall be, for a certain period of time, suitable for regular or contracted use, and that the Goods shall maintain its regular or contracted features.

### **Batteries**

6-month battery warranty – we guarantee that battery's nominal capacity does not fall below 70% of its total capacity within 6 months of the product's sale.

### **The Warranty does not cover defects resulting from (if applicable):**

- User's fault, i.e. product damage caused by unqualified repair work, improper assembly, insufficient insertion of seat post into frame, insufficient tightening of pedals and cranks
- Improper maintenance
- Mechanical damages
- Regular use (e.g. wearing out of rubber and plastic parts, moving mechanisms, joints, wear of brake pads/blocks, chain, tires, cassette/multi wheel etc.)
- Unavoidable event, natural disaster
- Adjustments made by unqualified person
- Improper maintenance, improper placement, damages caused by low or high temperature, water, inappropriate pressure, shocks, intentional changes in design or construction etc.

## **Warranty Claim Procedure**

The Buyer is obliged to check the Goods delivered by the Seller immediately after taking the responsibility for the Goods and its damages, i.e. immediately after its delivery. The Buyer must check the Goods so that he discovers all the defects that can be discovered by such check.

When making a Warranty Claim the Buyer is obliged, on request of the Seller, to prove the purchase and validity of the claim by the Invoice or Bill of Delivery that includes the product's serial number, or eventually by the documents without the serial number. If the Buyer does not prove the validity of the Warranty Claim by these documents, the Seller has the right to reject the Warranty Claim.

If the Buyer gives notice of a defect that is not covered by the Warranty (e.g. in the case that the Warranty Conditions were not fulfilled or in the case of reporting the defect by mistake etc.), the Seller is eligible to require a compensation for all the costs arising from the repair. The cost shall be calculated according to the valid price list of services and transport costs.

If the Seller finds out (by testing) that the product is not damaged, the Warranty Claim is not accepted. The Seller reserves the right to claim a compensation for costs arising from the false Warranty Claim.

In case the Buyer makes a claim about the Goods that is legally covered by the Warranty provided by the Seller, the Seller shall fix the reported defects by means of repair or by the exchange of the damaged part or product for a new one. Based on the agreement of the Buyer, the Seller has the right to exchange the defected Goods for a fully compatible Goods of the same or better technical characteristics. The Seller is entitled to choose the form of the Warranty Claim Procedures described in this paragraph.

The Seller shall settle the Warranty Claim within 30 days after the delivery of the defective Goods, unless a longer period has been agreed upon. The day when the repaired or exchanged Goods is handed over to the Buyer is considered to be the day of the Warranty Claim settlement. When the Seller is not able to settle the Warranty Claim within the agreed period due to the specific nature of the Goods defect, he and the Buyer shall make an agreement about an alternative solution. In case such agreement is not made, the Seller is obliged to provide the Buyer with a financial compensation in the form of a refund.

**CZ**  
**SEVEN SPORT s.r.o.**

Registered Office: Strakonická 1151/2c,  
Praha 5, 150 00, ČR  
Headquaters: Dělnická 957, Vítkov,  
749 01  
Warranty & Service: Čermenská 486, Vítkov  
749 01

CRN: 26847264  
VAT ID: CZ26847264

Phone: +420 556 300 970  
E-mail: eshop@insportline.cz

reklamace@insportline.c

z servis@insportline.cz

Web: www.inSPORTline.cz

**SK**  
**inSPORTline s.r.o.**

Headquaters, warranty & service center:  
Električná 6471, Trenčín 911 01, SK

CRN: 36311723  
VAT ID: SK2020177082

Phone: +421(0)326 526 701  
E-mail: objednavky@insportline.

sk

reklamacie@insportline.s

k

servis@insportline.sk

Web: www.inSPORTline.sk

**About shipping**



## INSTRUKCJA OBSŁUGI – PL

### IN 27255 Interkom EJEAS Q8

inSPORTline Polska zastrzega sobie prawo do wprowadzania zmian i ulepszeń w swoim produkcie bez uprzedniego powiadomienia. Odwiedź naszą stronę internetową [www.e-insportline.pl](http://www.e-insportline.pl), gdzie znajdziesz najnowszą wersję instrukcji.

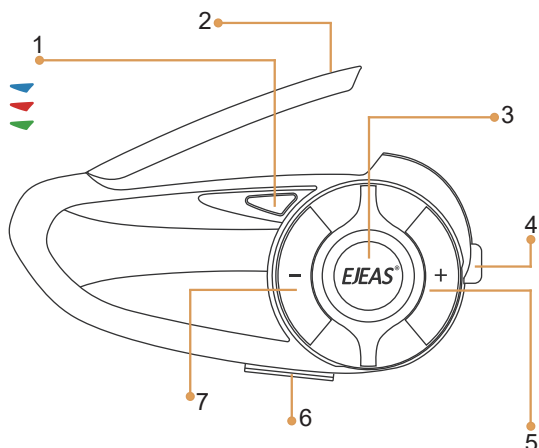

1. Światło LED
2. Antena
3. Odbierz połączenie / włącznik zasilania
4. Interkom
5. Głośność +
6. Port ładowania USB/gniazdo słuchawkowe
7. Głośność -

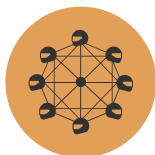

Sieć krótkofalówek



Interkom Bluetooth



Udostępnianie muzyki

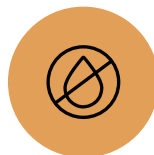

Wodoodporność IP67



Asystent głosowy



radio FM



Wyjmowana pianka



Mobilna aplikacja

# MONTAŽ

1

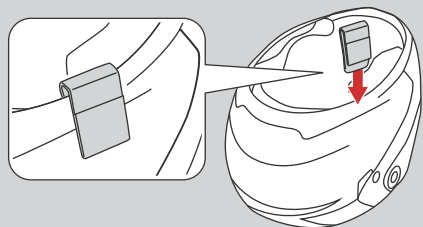

or

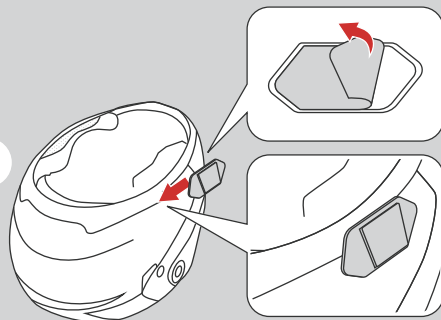

2

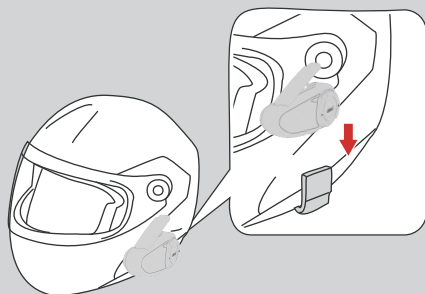

3

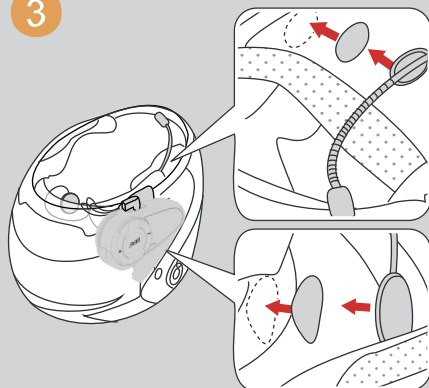

4

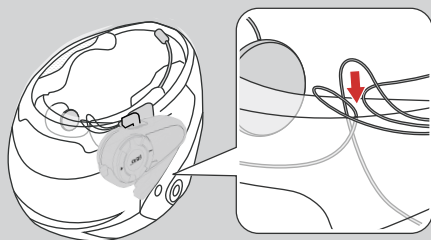

5





## STEROWANIE

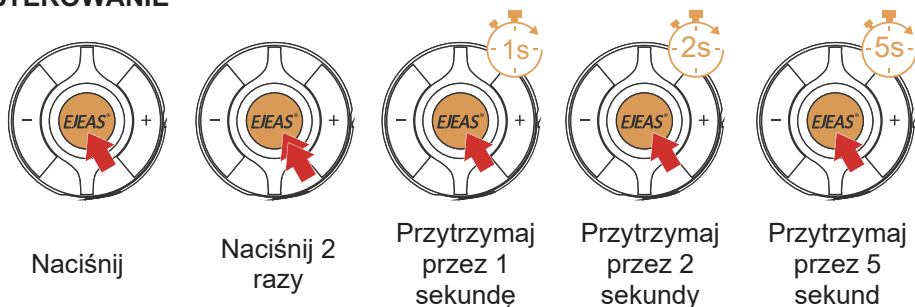

Włączanie/wyłączanie - Naładuj akumulator przed użyciem.

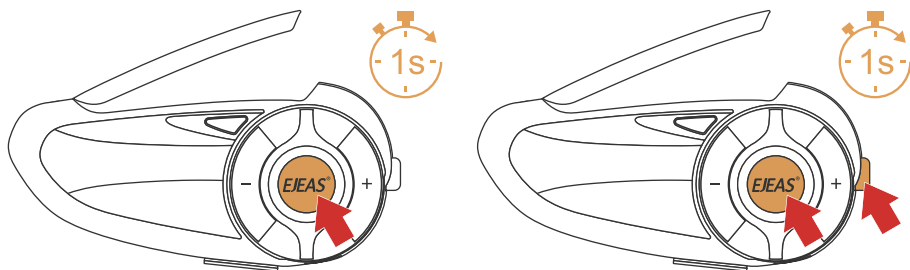

Włącz zasilanie – przytrzymaj przycisk zasilania przez 1 sekundę, aby rozpocząć. Niebieskie światło będzie powoli migać. Rozlega się sygnał dźwiękowy.

Wyłączanie – aby wyłączyć, przytrzymaj przyciski Zasilanie i Głośność +. Rozlegnie się sygnał dźwiękowy i kontrolka zgaśnie.

Aby podłączyć ładowarkę, interkom wyłącza się i można z niego korzystać po włączeniu.

Wskaźnik niskiego poziomu baterii

Ładowanie

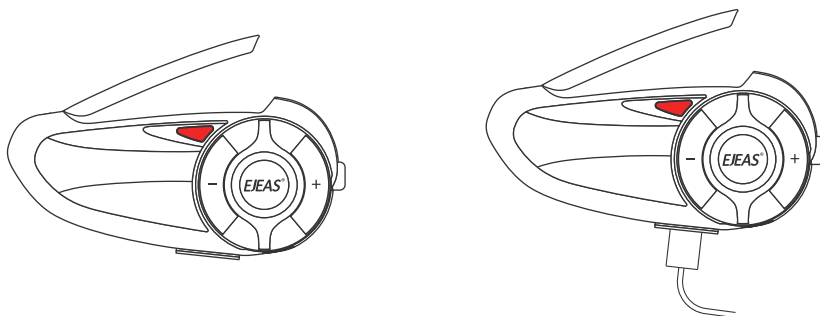

Czerwone światło miga 2x i słychać sygnał dźwiękowy. Gdy bateria się

Podczas ładowania kontrolna

ładowania zmienia kolor na

wyczerpie, urządzenie wyłączy się. czerwony.

Jeśli interkom jest podłączony przez Bluetooth, zobaczysz stan baterii w swoim telefonie.

### Sieć interkomów

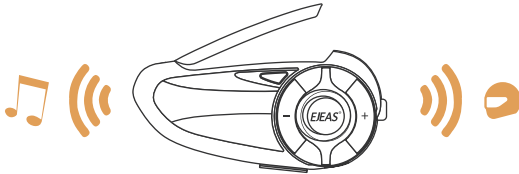

Sieć obsługuje technologię komunikacyjną o częstotliwości 470 – 488 MHz. Sieć umożliwia połączenie wielu użytkowników znajdujących się w jej zasięgu. Sieć ta umożliwia lepsze połączenie niż Bluetooth i jest mniej podatna na zakłócenia.

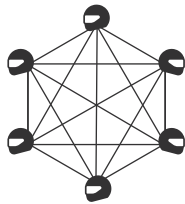

Umożliwia podłączenie aż 6 osób, łącznie 5 kanałów. Jeśli użytkownik jest tylko słuchaczem, może połączyć się powyżej limitu.

### Wyciszenie mikrofonu

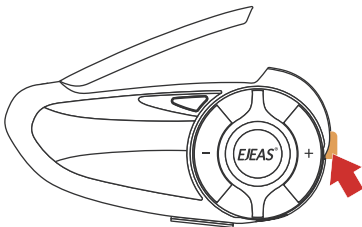

Naciśnij przycisk, aby wyciszyć mikrofon. Naciskaj przycisk wielokrotnie, aby wyłączyć wyciszenie mikrofonu.

**Tylko jeśli jesteś podłączony do sieci krótkofalowej.**

### Aktywacja głosem

Jeśli korzystasz z sieci krótkofalowej, włączone jest automatyczne wykrywanie głosu. Można dostosować czułość wykrywania.

Do wyboru jest 5 poziomów czułości (1 niski – 5 wysoki), oryginalna wartość to 3. Zalecamy używanie wyższej czułości podczas jazdy ze względu na aktywność dźwiękami otoczenia.

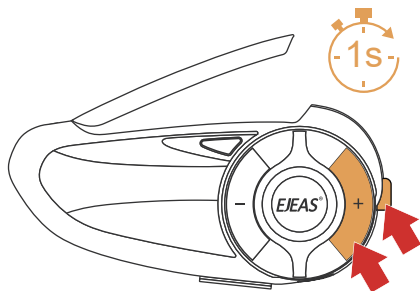

Naciśnij jednocześnie przyciski interkomu i głośności +, aby wybrać czułość.

## Parowanie urządzeń

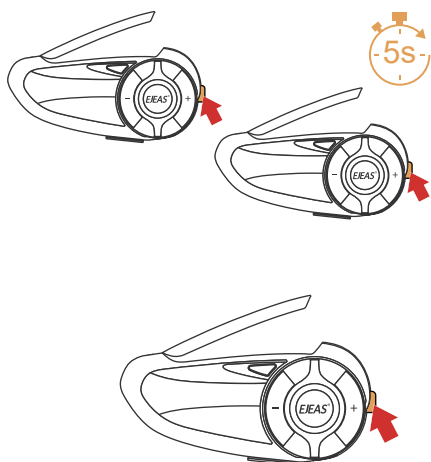

1

Przytrzymaj przycisk interkomu przez 5 sekund. Usłyszysz sygnał dźwiękowy, a czerwona i zielona dioda LED będą migać na przemian.

2

Jedno urządzenie pełni rolę serwera połączeń. Naciśnij przycisk interkomu, a dioda czerwona i zielona zaczną migać na przemian.

Po kilku sekundach usłyszysz „Pairing succesful” co oznacza, że parowanie powiodło się.

Po sparowaniu usłyszysz częstotliwość połączenia wszystkich podłączonych urządzeń.

Połączenie  
sparowaniu

interkomowe

po Wyłączenie sieci krótkofalowej

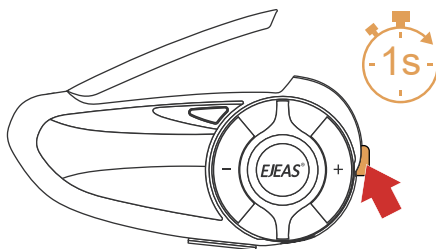
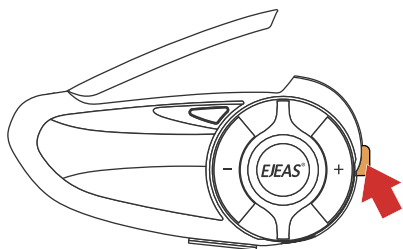

Jeśli urządzenia są sparowane wystarczy po uruchomieniu nacisnąć przycisk interkomu, interkom automatycznie połączy się z siecią.

Aby wyłączyć sieć krótkofalową należy przytrzymać przycisk interkomu przez 1 sekundę.

## Łącz się jako słuchacz

Jeśli zalogowana jest maksymalna liczba użytkowników, następny uczestnik może dołączyć tylko jako słuchacz.

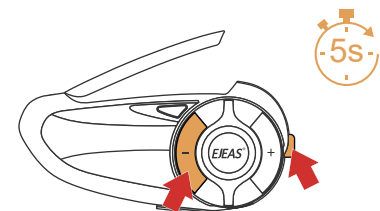

1

Przytrzymaj przyciski interkomu i głośności - przez 5 sekund. Rozlegnie się sygnał dźwiękowy, a dioda czerwona i zielona będą migać na przemian.

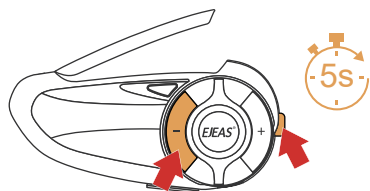

2

Interkom pełniący funkcję serwera: Przytrzymaj przyciski interkomu i głośności - przez 5 sekund. Rozlega się sygnał dźwiękowy.

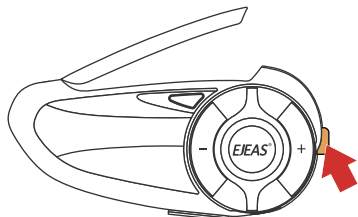

3

Interkom pełniący funkcję serwera: Naciśnij przycisk interkomu. Rozlegnie się sygnał dźwiękowy, a dioda czerwona i zielona będą migać na przemian.

Po sparowaniu usłyszysz częstotliwość połączenia wszystkich podłączonych urządzeń.

## Zmiana częstotliwości

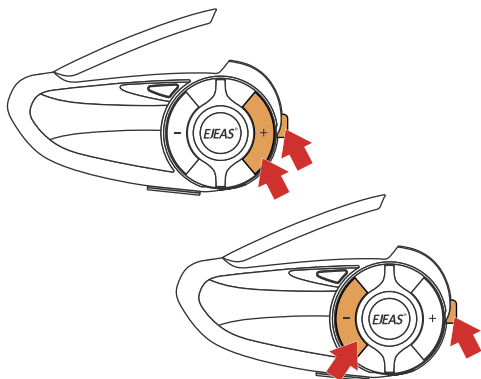

Do wyboru jest 5 kanałów. Naciśnij przyciski interkomu i głośność + lub głośność -, aby przełączać kanały. Połączeni użytkownicy muszą znajdować się na tym samym kanale.

### Parowanie dwóch interkomów

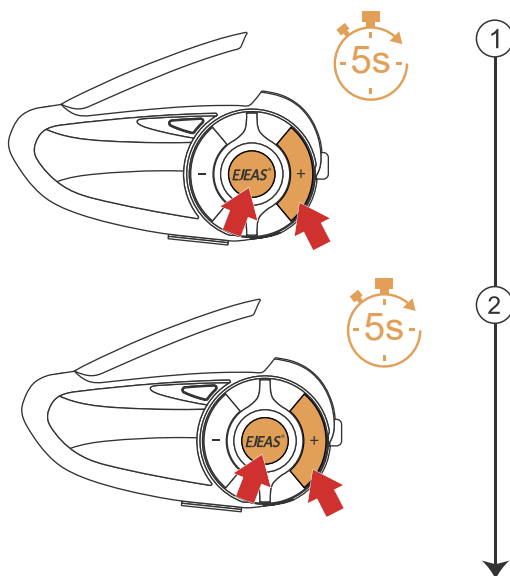

1 Po uruchomieniu przytrzymaj przyciski zasilania i głośności + przez 5 sekund. Dioda czerwona i niebieska będą migać na przemian.

2 Powtórz tę czynność dla drugiego interkomu.

Połączenie powiodło się i transfer będzie aktywny.

### Parowanie z poprzednim modelem

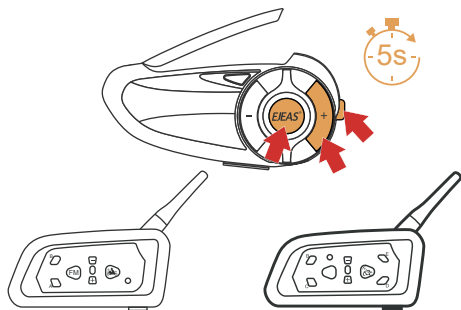

7. Jednocześnie przytrzymaj przez 5 sekund przyciski Zasilanie, Interkom i Głośność +. Dioda czerwona i niebieska będą migać na przemian.

8. W przypadku modeli (V6/V4) postępuj zgodnie z poniższymi instrukcjami.

#### Łączenie

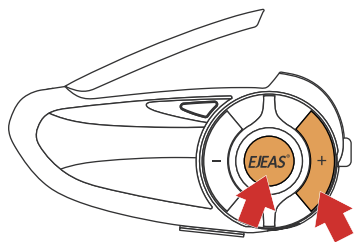

Niebieska dioda LED będzie szybko migać. Usłyszysz „interkom podłączony”.

#### Rozłączanie

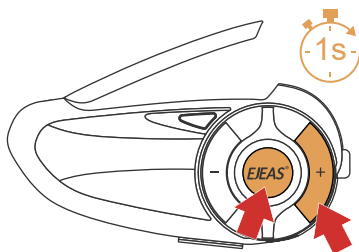

Usłyszysz „interkom odłączony”

Parowanie z innymi markami lub innymi interkomami Bluetooth

Uwaga: Sprzedawca nie gwarantuje kompatybilności ze wszystkimi urządzeniami dostępnymi na rynku.

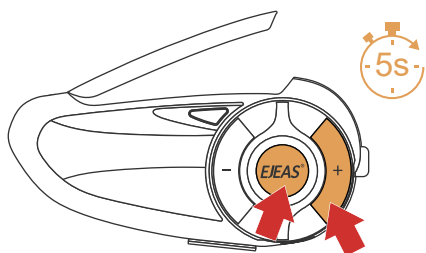

1 Przytrzymaj jednocześnie przyciski zasilania i głośności + przez 5 sekund. Dioda czerwona i niebieska będą migać na przemian.

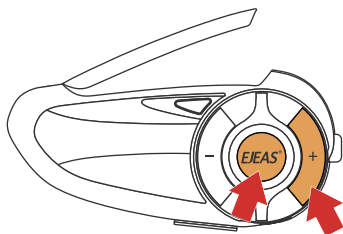

2 Naciśnij jednocześnie przyciski zasilania i głośności +. Dioda czerwona i niebieska będą migać na przemian.

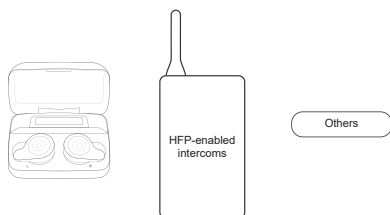

3 Interkom rozpocznie wyszukiwanie innych urządzeń, które mają włączone parowanie i rozpocznie parowanie.

Jeśli parowanie się powiedzie, usłyszysz komunikat „pairing successful”

Aktualizacja firmware

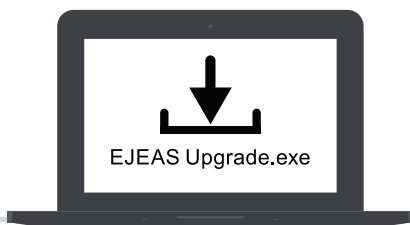
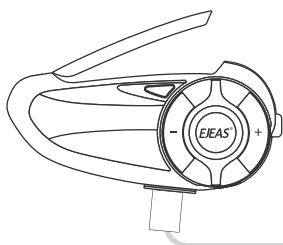

W celu aktualizacji podłącz interkom kablem USB do komputera. Pobierz i otwórz plik EJEAS Upgrade.exe i wybierz oprogramowanie aktualizacyjne. Podczas aktualizacji lub ładowania używaj wyłącznie oryginalnego kabla do transmisji danych.



## Połączenie z telefonem komórkowym

Do jednego urządzenia można podłączyć maksymalnie dwa telefony komórkowe.

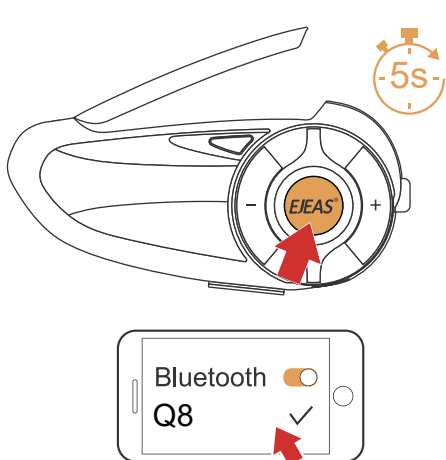

1

Po uruchomieniu przytrzymaj przycisk zasilania przez 5 sekund. Dioda czerwona i niebieska będą migać na przemian.

2

Wyszukaj w telefonie Q8.

Po pomyślnym sparowaniu usłyszysz komunikat "pairing successful, connected"

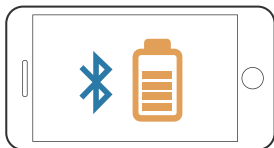

Stan baterii interkomu wyświetlany jest obok ikony Bluetooth. (telefon musi obsługiwać połączenie HFP).

Połącz się ponownie z telefonem za pomocą Bluetooth

Po uruchomieniu interkom automatycznie połączy się z ostatnio podłączonym telefonem. Jeśli tak się nie stanie, naciśnij przycisk zasilania.

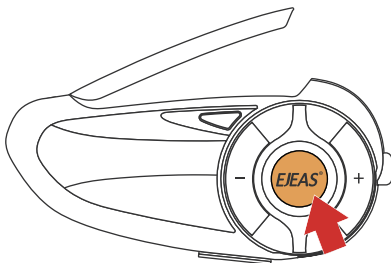

## Obsługa połączeń

Odrzucenie połączenia

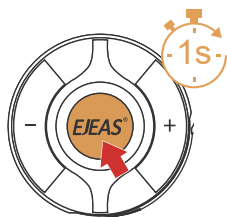

Przytrzymaj przycisk przez 1 sekundę.

Zakończ połączenie

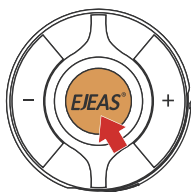

Naciśnij przycisk.

Wybierz ponownie numer



Naciśnij dwukrotnie

Anuluj ponowne wybieranie

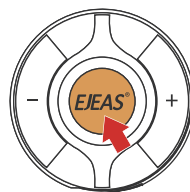

Naciśnij podczas wybierania numeru.

Priorytet funkcji telefonu

Podczas rozmowy wszystkie funkcje (muzyka, radio FM, domofon) zostają zawieszane i zakończenie rozmowy wznowi działanie tych funkcji.

Sterowanie muzyką

Odtwórz / pauza

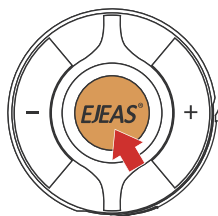

Poprzedni utwór

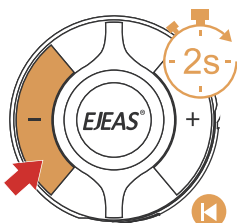

Następny utwór

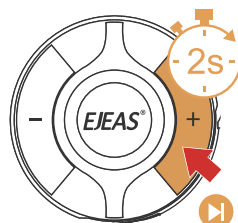

Odtwarzaj muzykę

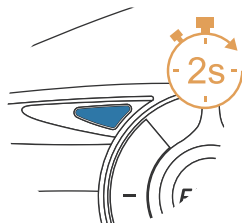

Ściszenie

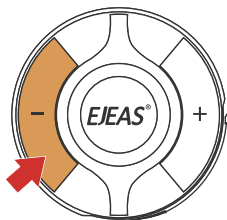

Pogłoszenie

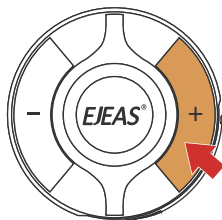

Radio FM

Włączanie/wyłączanie radia FM (76 – 108 MHz)

Po uruchomieniu radio automatycznie rozpoczyna wyszukiwanie pobliskich stacji nadawczych. Podczas korzystania z domofonu można słuchać radia FM.

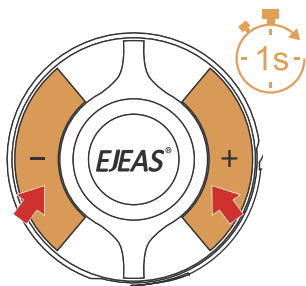

Przytrzymaj przyciski głośności przez 1 sekundę, aby włączyć/wyłączyć radio.

Przełącz stację

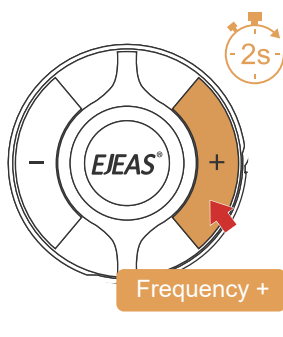
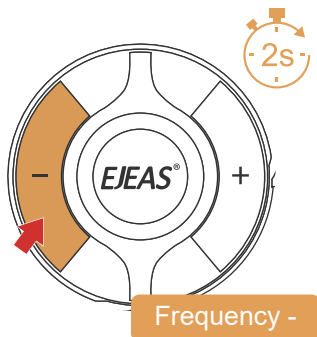

Dostosuj głośność

Tylko jeśli używasz radia

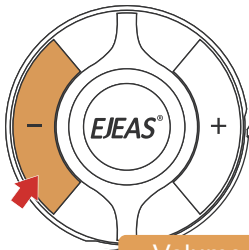

Volume-

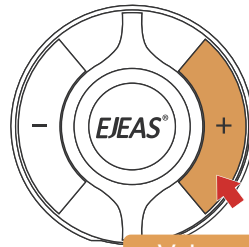

Volume+

Jeśli korzystasz z radia i interkomu

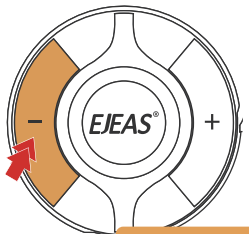

Volume-

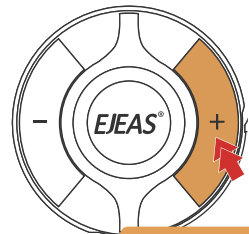

Volume+

## Udostępnianie muzyki

Funkcja jest obsługiwana tylko wtedy, gdy interkom Bluetooth nie jest podłączony.

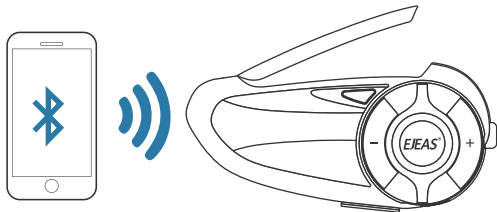

1

Użyj jednego interkomu jako serwera, podłącz go do telefonu. Drugi interkom zostanie podłączony jako gość.

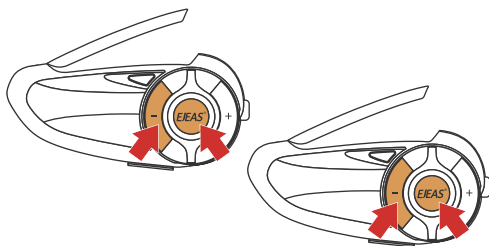
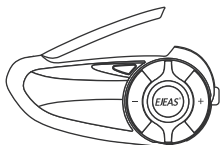

2

Naciśnij jednocześnie przyciski zasilania i głośności na obu urządzeniach.

Rozlegnie się sygnał dźwiękowy "music share".

Po pomyślnym sparowaniu jeden interkom pełni funkcję serwera, a drugi gościa.

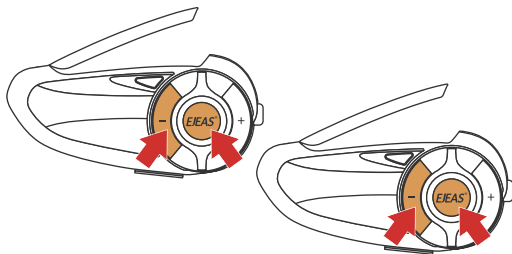

Aby go wyłączyć, naciśnij ponownie jednocześnie przyciski zasilania i głośności na obu urządzeniach.

## Pilot

| Przycisk   | Naciśnij  | Funkcje  |
|------------|---|--|
| Głośność + | Naciśnij<br>(tylko muzyka lub radio)                    | Intercom +<br>Muzyka +<br>Radio +  |
|            | Przytrzymaj   | Następny utwór lub zwiększ częstotliwość radiową   |
|            | Podwójne kliknięcie<br>(muzyka i interkom jednocześnie) | Intercom +<br>Muzyka +<br>Radio +  |
| Głośność - | Naciśnij<br>(tylko muzyka lub radio)                    | Intercom -<br>Muzyka -<br>Radio -  |
|            | Przytrzymaj   | Poprzedni utwór lub zwiększ częstotliwość radiową  |
|            | Podwójne kliknięcie<br>(muzyka i interkom jednocześnie) | Intercom -<br>Muzyka -<br>Radio -  |
| Telefon    | Naciśnij  | 1. Odebranie połączenia<br>2. Zakończenie połączenia<br>3. Rozpocznij/wstrzymaj połączenie<br>4. Jeśli nie ma podłączonego |

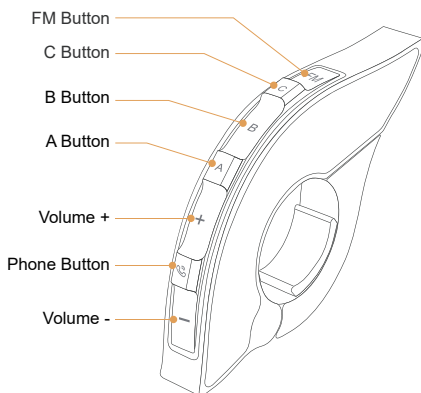

|            |                     |   |                         |                    |                                       |
|------------|---------------------|---|-------------------------|--------------------|---------------------------------------|
|            |                     | telefonu, połączy się z ostatnim znanym telefonem |                         |                    |                                       |
|            | Przytrzymaj         | Odrzucenie połączenia                             |                         |                    |                                       |
|            | Podwójne kliknięcie | Wybieranie ostatniego numeru                      |                         |                    |                                       |
| Przycisk A | Naciśnij            | Uruchamiasz sieć krótkofalową                     | Przycisk                | Naciśnij           | Funkcja                               |
|            | Przytrzymaj         | Brak funkcji                                      | Przycisk C              | Naciśnij           | Włącza Bluetooth<br>Podłącza interkom |
|            | Podwójne kliknięcie | Zmienia czułość mikrofonu                         |                         | Przytrzymaj        | Wyłącza domofon                       |
| Przycisk B | Naciśnij            | Wyłącza sieć krótkofalową                         | Przycisk FM             | Naciśnij podwójnie | Włącza/wyłącza udostępnianie muzyki   |
|            | Przytrzymaj         | Brak funkcji                                      |                         | Naciśnij           | Włącza/wyłącza radio                  |
|            | Naciśnij podwójnie  | Brak funkcji                                      | Przycisk głośności i FM | Przytrzymaj        | Resetuje sparowane urządzenia         |



## Parowanie z pilotem

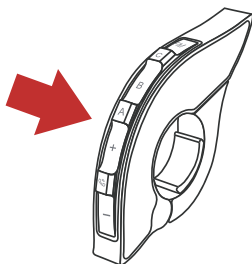
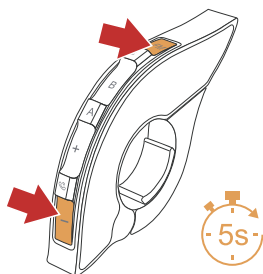
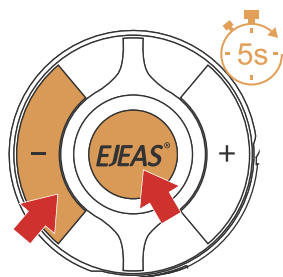

1

Przytrzymaj przycisk zasilania i przycisk zwiększania głośności przez 5 sekund. Rozlegnie się sygnał dźwiękowy „parowanie pilota”. Czerwone i niebieskie światło będzie migać na przemian. Jeśli parowanie nie powiedzie się w ciągu 2 minut, zostanie ono przerwane.

2

Przytrzymaj przyciski radia i głośności - przez 5 sekund.

3

Naciśnij dowolny przycisk.

Parowanie powiodło się

Korzystanie z pilota

Połączenie Bluetooth

Rozłączenie Bluetootha

Włączanie/wyłączanie  
radia

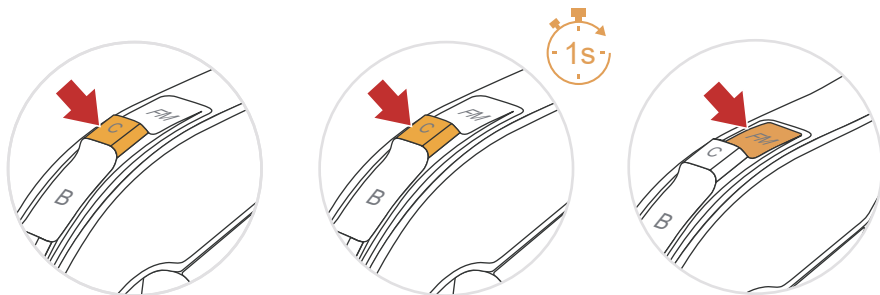

## Aplikacja mobilna



1 Pobierz aplikację SafeRiding



iOS



Andriod

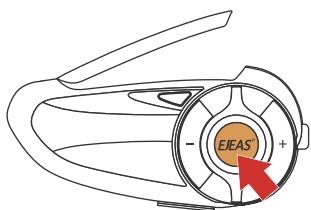

2

Przytrzymaj przycisk zasilania przez 5 sekund. Dioda czerwona i niebieska będą migać na przemian.



3

Wyszukaj swoje urządzenie w aplikacji i sparuj je.

Wybierz urządzenie interkomowe,  
z którym chcesz się połączyć.

Za pomocą aplikacji możesz sterować muzyką, podłączonymi urządzeniami, radiem i innymi funkcjami.

### Ustawienia fabryczne

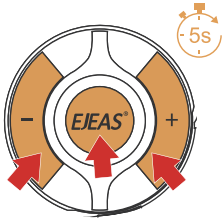

Naciśnij jednocześnie przyciski zasilania i głośności + i – przez 5 sekund. Wszystkie sparowane urządzenia zostaną usunięte, a interkom uruchomi się ponownie.

### OCHRONA ŚRODOWISKA

Po wygaśnięciu żywotności produktu lub jeśli ewentualna naprawa jest nieopłacalna, należy go zutylizować zgodnie z lokalnymi przepisami i w sposób przyjazny dla środowiska na najbliższym złomowisku.

Poprzez odpowiednią utylizację chronisz środowisko i źródła naturalne. Ponadto możesz pomóc chronić zdrowie ludzkie. Jeśli nie masz pewności co do prawidłowej utylizacji, poproś lokalne władze o więcej informacji, aby uniknąć naruszenia prawa lub sankcji.

Nie wyrzucaj baterii do odpadów domowych, ale przekazaj je do miejsca recyklingu.

### WARUNKI GWARANCJI, ZGŁOSZENIA GWARANCYJNE

Gwarant:

**inSPORTline Polska**

Ciemiętniki 19, 29-120 Kluczewsko

NIP: 6090063070, REGON: 260656756

Okres gwarancji rozpoczyna się od daty zakupu towaru przez klienta.

Gwarancja udzielana jest w trzech wariantach:

1. **Gwarancja Domowa** - Przeznaczona jest dla sprzętu wykorzystywanego do użytku prywatnego, nie komercyjnego przez Kupującego będącego konsumentem. **(okres gwarancji: 24 miesiące)**.
2. **Gwarancja Pół-komercyjna** - Przeznaczona jest dla sprzętu wykorzystywanego w hotelach, spa, szkołach, ośrodkach rehabilitacji, itp. **(okres gwarancji: 12 miesięcy)**.

3. **Gwarancja Komercyjna** - Przeznaczona jest dla sprzętu wykorzystywanego w hotelach, spa, szkołach, ośrodkach rehabilitacji, klubach fitness oraz siłowniach, itp. (**okres gwarancji: 12 miesięcy**).

Brak informacji o wariancie gwarancji, na dowodzie zakupu (fakturze lub paragonie), domyślnie oznacza Gwarancje Domową.

Gwarancja obejmuje usunięcie usterek, które w sposób dający się udowodnić wynikają z zastosowania wadliwych materiałów lub są wynikiem błędów produkcyjnych.

Gwarancja nie obejmuje czynności związanych z konserwacją, czyszczeniem, regulacją i ze skręcaniem połączeń śrubowych danego przedmiotu, do których to czynności zobowiązany jest Kupujący we własnym zakresie i na własny koszt.

Dowodem udzielenia gwarancji są niniejsze Warunki gwarancji wraz z oświadczeniem Gwaranta zawartym na dowodzie zakupu (fakturze lub paragonie). W celu realizacji uprawnień z gwarancji Kupujący winien okazać warunki gwarancji oraz dowód zakupu (paragon lub fakturę VAT). Gwarancja obowiązuje na terenie Polski.

Uprawnienia z gwarancji nie przysługują w przypadku:

- a) uszkodzenia mechanicznego, które powstało w transporcie produktu do Kupującego za pomocą firm transportowych. Kupujący jest zobowiązany do sprawdzenia towaru przy dostawie, w celu wykrycia ewentualnych uszkodzeń w transporcie. W przypadku wykrycia takiego uszkodzenia, Kupujący zobowiązany jest niezwłocznie poinformować podmiot sprzedający oraz sporządzić protokół szkody z przewoźnikiem (firmą kurierską/pocztową). W przypadku braku sporządzenia protokołu szkody Gwarant nie ponosi odpowiedzialności za szkody spowodowane przez firmy kurierskie/pocztowe.
- b) Uszkodzenia i zużycie takich elementów jak: linki, paski, wtyki, gniazdka, przełączniki, przyciski, baterie, przewody, elementy gumowe, pedały, uchwyty z gąbki, kółka, łożyska, tapicerka, ręczki itp., chyba że ujawniona w tych elementach wada nie jest skutkiem naturalnego zużycia, a powstała z przyczyny tkwiącej w tym elemencie.
- c) Drobne, powierzchowne zarysowania, odbarwienia lub spękania powłoki kryjącej.
- d) Używania przez Kupującego, niezgodnych z instrukcją obsługi sprzętu, środków eksploatacyjnych lub czyszczących.
- e) Niewłaściwego zabezpieczenie sprzętu przez Kupującego przed działaniem czynników zewnętrznych tj. wilgoci, temperatury, kurzu, itp.
- f) Niestosowania przez Kupującego wymaganych (zgodnie z instrukcją obsługi) materiałów eksploatacyjnych.

- g) Przeróbek i zmian konstrukcyjnych, dokonywanych przez Kupującego lub inne osoby nieuprawnione do tego działania przez Gwaranta.
- h) Normalnego użytkowania (normalne zużycie części eksploatacyjnych).
- i) Uszkodzenia sprzętu na skutek nieprawidłowego montażu przez Kupującego lub osoby trzecie.

W przypadku zasadności zgłoszenia reklamacyjnego Gwarant zapewnia transport i usługę serwisową przedmiotu gwarancji.

W przypadku braku zasadności zgłoszenia reklamacyjnego Kupujący będzie mógł odebrać przekazany przedmiot w siedzibie Gwaranta lub zamówić usługę wysyłki danego przedmiotu na własny koszt.

W wyjątkowych przypadkach, aby zdiagnozować usterkę i stwierdzić zasadność zgłoszenia reklamacyjnego Gwarant może zażądać przygotowania sprzętu do odbioru. Odbiór ten może być dokonany przez firmę spedycyjną, wówczas Kupujący zobowiązany jest przygotować towar w sposób bezpieczny do odbioru. Kupujący wyda przedmiot sprzedaży bez zanieczyszczeń, w opakowaniu oryginalnym lub zastępczym pozwalającym na przetransportowanie przedmiotu sprzedaży w stanie bezpiecznym.

Gwarant zobowiązany jest ustosunkować się do zgłoszenia gwarancyjnego w terminie do 14 dni. Naprawa gwarancyjna zostanie wykonana w najkrótszym możliwym terminie. W wyjątkowych przypadkach, gdy naprawa przedmiotu sprzedaży będzie wymagać sprowadzenia niedostępnych w Polsce lub nietypowych części z zagranicy, termin może być wydłużony. Kupujący zostanie poinformowany o takiej sytuacji drogą mailową lub telefonicznie.

Gwarant zobowiązuje się do naprawy uszkodzonego sprzętu w przypadku zasadności zgłoszenia gwarancyjnego. Wymiana towaru na nowy możliwa jest jedynie w przypadku braku możliwości naprawy sprzętu i gdy wada przedmiotu sprzedaży jest istotna. Zwrot kwoty zakupu za sprzęt jest możliwy jedynie w przypadku braku możliwości naprawy i braku możliwości wymiany na nowy oraz gdy wada jest istotna.

### **Okresowe przeglądy techniczne sprzętu (dotyczy sprzętu przeznaczonego do użytku pół-komercyjnego oraz komercyjnego)**

Po upływie 6 i 12 miesięcy obowiązywania gwarancji, Gwarant zaleca przeprowadzenie przeglądu technicznego sprzętu. Wszystkie części, które zostaną wymienione w trakcie okresowego przeglądu technicznego, zostaną użyte przez Gwaranta nieodpłatnie w ramach gwarancji (poza częściami użytymi w trakcie normalnego użytkowania). Kupujący zobowiązany jest jedynie do pokrycia kosztów przeglądu technicznego i dojazdu do klienta wg indywidualnej wyceny.

Wiążącej wyceny dokonuje dział serwisowy Gwaranta.

## Zgłoszenia gwarancyjne

W celu zgłoszenia reklamacyjnego należy przesłać FORMULARZ GWARANCYJNY za pomocą strony internetowej Gwaranta [www.e-insportline.pl](http://www.e-insportline.pl).

Formularz gwarancyjny powinien zawierać takie informacje jak:

Imię i Nazwisko / Numer telefonu / Adres / Dowód zakupu / Nazwa produktu / Opis Wady.

Klient zostanie poinformowany o zakończeniu i wyniku reklamacji przez e-mail lub telefonicznie.

### Formularz kontaktowy



inSPORTline Polska  
Ciemiętniki 19, 29-120 Kluczewsko  
Telefon: +48 510 275 999  
E-mail: [biuro@e-insportline.pl](mailto:biuro@e-insportline.pl)  
NIP: 6090063070, REGON: 260656756

