



UŽIVATELSKÝ MANUÁL – CZ
IN 26635 Běžecký pás inSPORTline ZenRun 20



OBSAH

BEZPEČNOSTNÍ POKYNY	3
POPIS PRODUKTU	4
OBSAH BALENÍ	5
SPECIFIKACE	5
NÁKRES	6
SEZNAM ČÁSTÍ	7
ROZLOŽENÍ	9
SLOŽENÍ	9
POUŽITÍ.....	9
OVLÁDACÍ PANEL.....	10
POHOTOVOSTNÍ REŽIM	10
TLAČÍTKA	11
PROGRAMY	11
CHYBOVÉ KÓDY	15
ÚDRŽBA A SKLADOVÁNÍ	16
PRAVIDELNÁ KONTROLA	17
BEZPEČNÉ CVIČENÍ.....	17
PŘED ZAHÁJENÍM CVIČENÍ.....	18
ZAHŘÍVACÍ FÁZE.....	18
SKLADOVÁNÍ.....	19
DŮLEŽITÁ UPOZORNĚNÍ	19
CENTROVÁNÍ BĚŽECKÉHO PÁSU	20
APLIKACE MAZIVA	20
OCHRANA ŽIVOTNÍHO PROSTŘEDÍ.....	21
ZÁRUČNÍ PODMÍNKY, REKLAMACE	21

SevenSport s.r.o., si vyhrazuje právo provést jakékoli změny a vylepšení svého produktu bez předchozího upozornění. Navštivte naši stránku www.insportline.cz, kde naleznete nejnovější verzi manuálu.

BEZPEČNOSTNÍ POKYNY

- Před použitím si přečtěte manuál a uschovejte si jej pro budoucí použití.
- Připněte si bezpečnostní klíč k oděvu nebo k opasku před zahájením cvičení.
- Během cvičení pohybujte pažemi přirozeně, rovně vpřed. Nedívejte se dolů k nohám. Pouze jedna osoba smí zařízení používat v daný čas.
- Rychlost regulujte vždy postupně, ne příliš prudce.
- V případě nebezpečí stlačte pohotovostní tlačítko nebo vytrhněte bezpečnostní klíč ze zámku.
- Zařízení opouštějte teprve když je zcela zastaveno.
- Dodržujte veškeré montážní pokyny. Montáž smí provádět pouze dospělá osoba.
- Držte mimo dosah dětí a domácích zvířat. Nenechávejte děti bez dozoru ani v blízkosti zařízení. Přístroj je určen pouze dospělým osobám.
- Před zahájením cvičebního programu se poradte se svým lékařem. Je to zvláště nutné, pokud máte zdravotní komplikace nebo pokud proděláváte léčbu nebo pokud trpíte vysokým tlakem.
- Pravidelně kontrolujte veškeré šrouby a matice. Musí správně držet. Pravidelně kontrolujte případné poškození nebo opotřebením celého zařízení. Poškozené nebo opotřebované zařízení nepoužívejte.
- Pravidelně kontrolujte poškození nebo opotřebením běžeckého pásu. Pokud se objeví ostré hrany, přestaňte pás používat.
- Běžecký pás umístěte pouze na rovný, suchý a čistý povrch. Zachovejte bezpečnostní odstup min. 0,6 m od ostatních objektů. Výrobek nepoužívejte ve vlhkém prostředí. Pás neumísťujte na hrubý koberec, který by mohl zablokovat ventilaci.
- Pokud je poškozen elektrický kabel, nepoužívejte ho, ale kupte si nový u autorizovaného prodejce.
- Chraňte před vlhkostí a vodou.
- Instalujte tak, aby zařízení nepřekrývalo přístup k elektrické zásuvce.
- V místnosti nepoužívejte aerosolové spreje.
- Pokud je zařízení v provozu, neodstraňujte ochranný kryt. Pokud je to nutné za účelem údržby, musí se zařízení nejprve vypojit z elektrického zdroje.
- Vždy si vezměte vhodné sportovní oblečení. Neberte si příliš volný oděv, který se snadno zachytí. Vždy si vezměte sportovní obuv s gumovou podrážkou.
- Nespouštějte běžecký pás, pokud na něm stojíte. Po zapojení může dojít ke krátké prodlevě, než se pás dá do pohybu. Před zahájením pohybu pásu se postavte na plastové protiskluzové bočnice.
- Necvičte 40 minut po konzumaci jídla.
- Nejprve zahřejte svaly vhodnými cviky, abyste zmírnili riziko vzniku křeče.
- Do zásuvek a zdířek nevkládejte cizí objekty.
- Údržbu provádějte pravidelně a výhradně dle manuálu, abyste prodloužili životnost produktu.
- Neprovádějte neschválené úpravy zařízení.
- Cvičte rozumně a příliš se nepřepínejte. Pokud cvičíte poprvé, držte se pevně madel, dokud si na zařízení nezvyknete.

- V případě poškození nebo poruchy okamžitě ukončete cvičení. Pokud by běžecký pás náhle prudce změnil rychlost, vytrhněte bezpečnostní klíč a ukončete trénink.
- Zařízení zapojte teprve poté, co je plně a správně sestaveno. Musí být přiklopen i kryt motoru. Používejte pouze uzemněnou bezpečnostní elektrickou zásuvku. Pro větší zabezpečení doporučujeme použít přepěťovou ochranu.
- Pokud přístroj nepoužíváte, neměl by být zapojený v zásuvce a bezpečnostní klíč by měl být vytáhnutý.
- Žádná část přístroje nesmí bránit v používání.
- Výrobek nepoužívejte venku.
- Přístroj nevystavujte přímému slunečnímu svitu.
- Pás neumísťujte na místo s vysokou vlhkostí (poblíž bazénu, saun atd.)
- Nepřetržitý provoz nesmí překročit 2 hodiny.
- Pokud pás není v provozu odejměte bezpečnostní klíč, abyste předešli zneužití stroje.
- **Provozní teplota:** 5–40 °C
- **Nosnost:** 120 kg
- **Kategorie:** HC pro domácí použití

BEZPEČNOSTNÍ UPOZORNĚNÍ: Při rychlosti nad 14 km / h nepoužívejte snímače tepové frekvence v rukojeti.





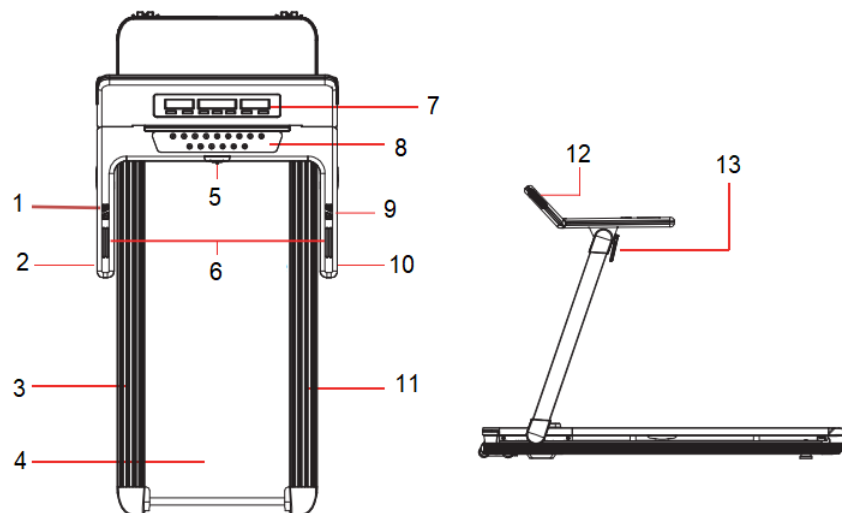

VAROVÁNÍ! Systém pro monitorování tepové frekvence nemusí být přesný. Přetěžování při tréninku může způsobit vážné zranění nebo smrt. Pokud pocítujete nevolnost, okamžitě ukončete cvičení!

POPIS PRODUKTU



1. Tlačítka náklonu	8. Tlačítka ovládání
2. Madla	9. Tlačítka rychlosti
3. Boční nášlapy	10. Madla
4. Běžecký pás	11. Boční nášlapy
5. Bezpečnostní klíč	12. Reproduktory
6. Senzory pulsu	13. Skládací madla
7. Displej	

OBSAH BALENÍ

Běžecský pás 1x	
Spojovací materiál 1x	
Silikonový olej 2x	
Napájecí kabel 1x	
Bezpečnostní klíč 1x	
Manuál 1x	

SPECIFIKACE

Hmotnost:	58 kg
Běžecská deska:	46x123 cm
Složený rozměr:	160x77x18 cm
Rozložený rozměr:	160x77x117 cm
Výkon motoru:	2,5 hp
Rychlost:	1 – 14,8 km/h
Náklon:	0 – 18
Max. nosnost:	120 kg



NÁKRÉS

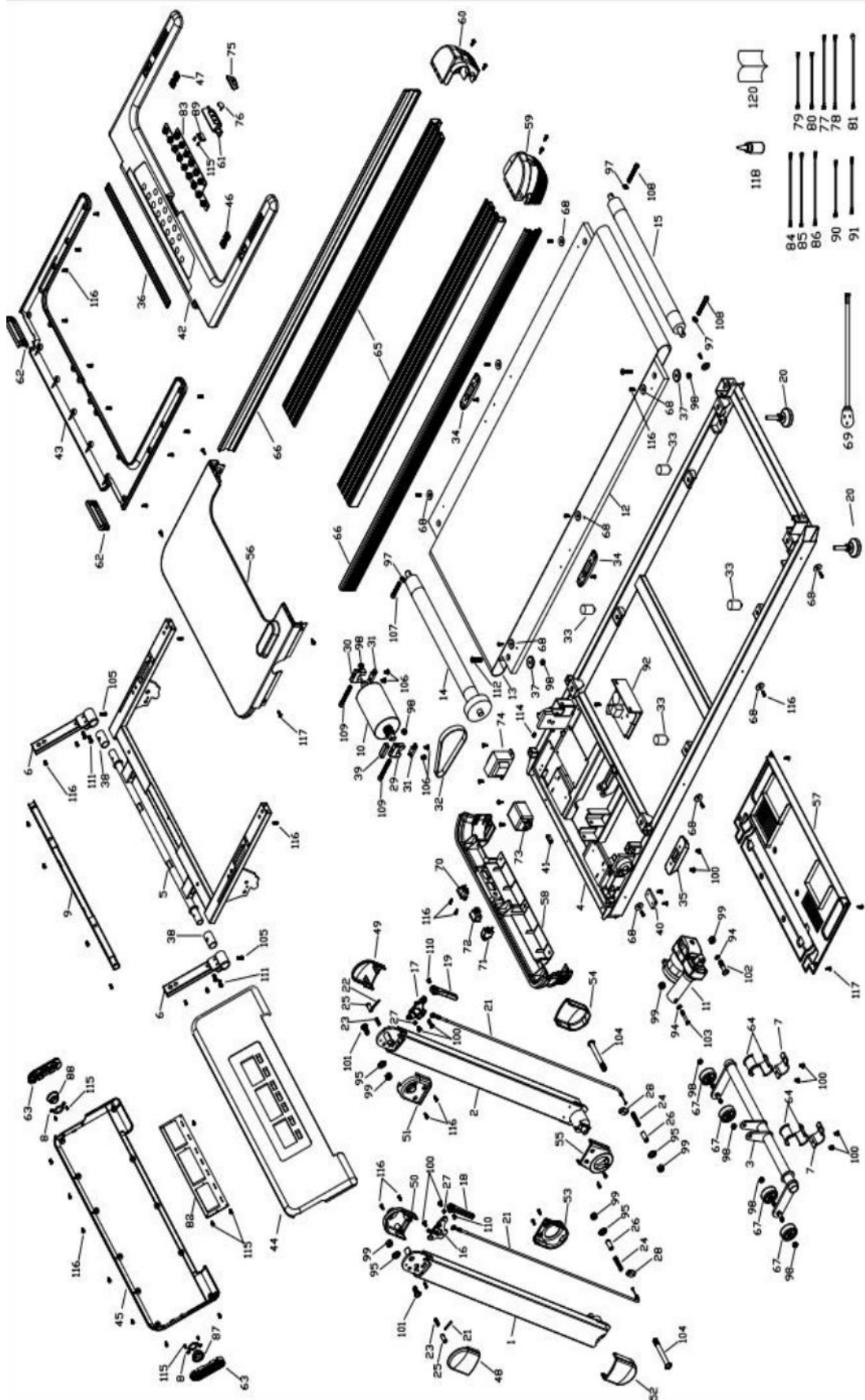

SEZNAM ČÁSTÍ

Ozn.	Název	Ks.	Ozn.	Název	Ks.
1	Levý sloupek	1	37	Kulatá podložka Ø30*Ø8.5*8.5	4
2	Pravý sloupek	1	38	Gumová krytka	2
3	Rám náklonu	1	39	Gumová podložka	1
4	Hlavní rám	1	40	Krytka	1
5	Rám ovládacího panelu	1	41	Krytka	1
6	Boční rámy ovládacího panelu	2	42	Kryt panelu	1
7	Objímka rámu náklonu	2	43	Spodní kryt panelu	1
8	Kabel reproduktoru	2	44	Kryt panelu	1
9	Horní rám ovládacího panelu	1	45	Spodní kryt panelu	1
10	Motor	1	46	Pravá tlačítka	1
11	Motor náklonu	1	47	Levá tlačítka	1
12	Běžecská deska	1	48	Horní kryt sloupku	1
13	Běžecský pás	1	49	Horní kryt sloupku	1
14	Přední válec	1	50	Horní kryt sloupku	1
15	Zadní válec	1	51	Horní kryt sloupku	1
16	Levá spojovací destička madel	1	52	Spodní vnější levý kryt sloupku	1
17	Pravá spojovací destička madel	1	53	Spodní vnější pravý kryt sloupku	1
18	Levé skládací madlo	1	54	Spodní kryt levého sloupku	1
19	Pravé skládací madlo	1	55	Spodní kryt pravého sloupku	1
20	Vyrovňovací nožičky	2	56	Kryt motoru	1
21	Ocelové lanko	2	57	Spodní kryt motoru	1
22	Pin M4x30	2	58	Přední kryt motoru	1
23	Kompresní pružina Ø9xØ1.0x20	2	59	Levý zadní kryt	1
24	Kompresní pružina Ø11xØ1.2Ø26	2	60	Pravý zadní kryt	1
25	Osa Ø10x26	2	61	Kryt bezpečnostního klíče	1
26	Osa Ø12x30	2	62	Kryt ovládacího panelu	2
27	Osa Ø8xØ6x5.2	4	63	Kryt reproduktoru	2
28	Destička kabelů	2	64	Posuvník	4
29	Levý držák motoru	1	65	Boční nášlapy	2
30	Pravý držák motoru	1	66	Boční kryt	2
31	Kryt motoru	2	67	Kolečka	4
32	Řemen	1	68	Přezka	14
33	Tlumící podložky Ø24*H33*M8*10	4	69	Napájecí kabel	1
34	Tlumící podložky 120*24*15	2	70	Zásuvka	1
35	Čtvercová podložka 126*34*20	2	71	Proti přepětová ochrana	1
36	Silikonová podložka 459.5*23.5*3	1	72	Vypínač	1

73	Filtr	1	97	Těsnění Ø8.4x Ø15xT0.8	3
74	Indukce	1	98	Matice M8	10
75	Bezpečnostní klíč	1	99	Matice M10	4
76	Destička bezpečnostního klíče	1	100	Šroub M6x10	12
77	Červený kabel 350 mm	1	101	Šroub M10x25	2
78	Černý kabel 350 mm	1	102	Šroub M6x10	12
79	Červený kabel 150 mm	2	103	Šroub M10x60	1
80	Černý kabel 150 mm	1	104	Šroub M10x100	2
81	Žluto-zelený kabel 300 mm	1	105	Šroub M5x16	2
82	Základní deska	1	106	Šroub M6x20	4
83	Tlačítka ovládacího panelu	1	107	Šroub M8x45	1
84	Kabel náklonu 3 pin, 700 mm	1	108	Šroub M8x60	2
85	Kabel rychlosti 3 pin, 700 mm	1	109	Šroub M8x70	2
86	Kabel náklonu 3 pin, 700 mm	2	110	Šroub M6x16	2
87	Kabel reproduktoru 4W3Ü	1	111	Šroub M6x25	4
88	Kabel zvukového signálu 4W3Ü	1	112	Šroub M8x35	1
89	Kabel bezpečnostního klíče 150 mm	1	113	Křížový šroub M4x10	1
90	5 pin komunikační kabel 650 mm	1	114	Šroub M5x12	2
91	5 pin komunikační kabel 1,500 mm	1	115	Křížový šroub ST3.0x8	35
92	Ovladač	1	116	Křížový šroub ST4.2x16	77
93	Těsnění Ø8.2xØ16xT1.0	2	117	Samorezný šroub ST4.2x16	26
94	Těsnění Ø10.2xØ20xT1.5	2	118	Silikonový olej	2
95	Těsnění Ø10.7xØ16.6xT2.5	4	119	Spojovací materiál	1
96	Těsnění Ø4.2xØ8xT0.5	1	120	Manuál	1

ROZLOŽENÍ

Pás rozložte dle obrázku. Zvedněte sloupky do vzpřímení polohy. Ovládací panel s madly zaklopte tak, aby byl souběžně s běžecou plochou pásu.

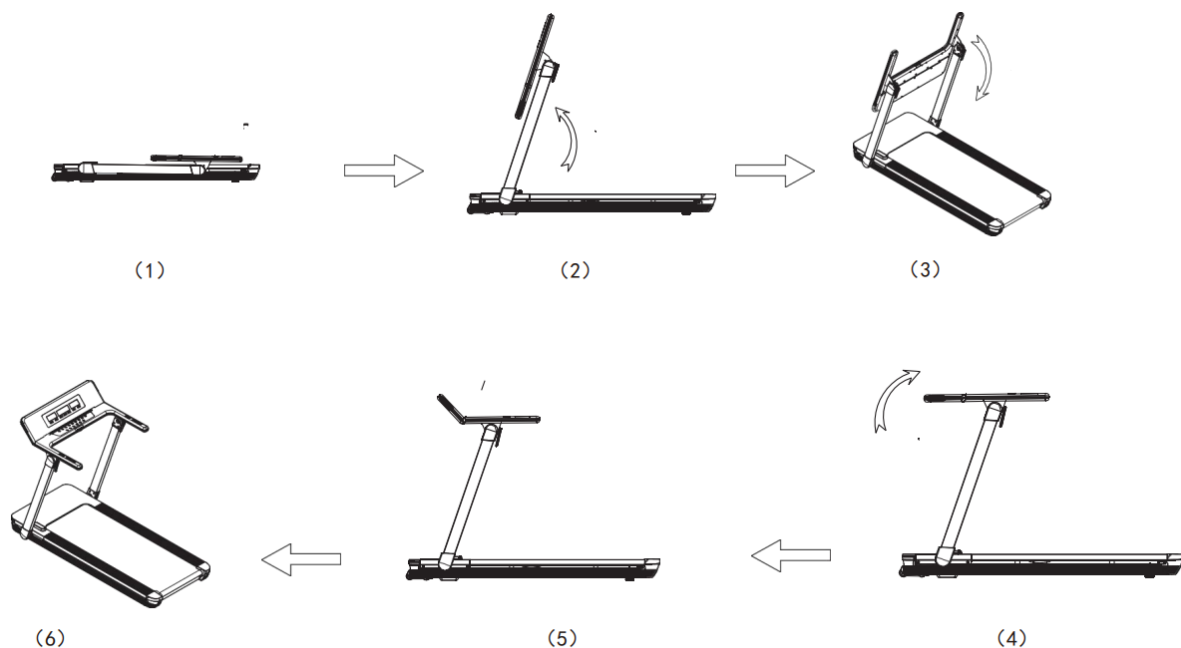

SLOŽENÍ

Složte madla nahoru, poté složte sloupky směrem dolů.

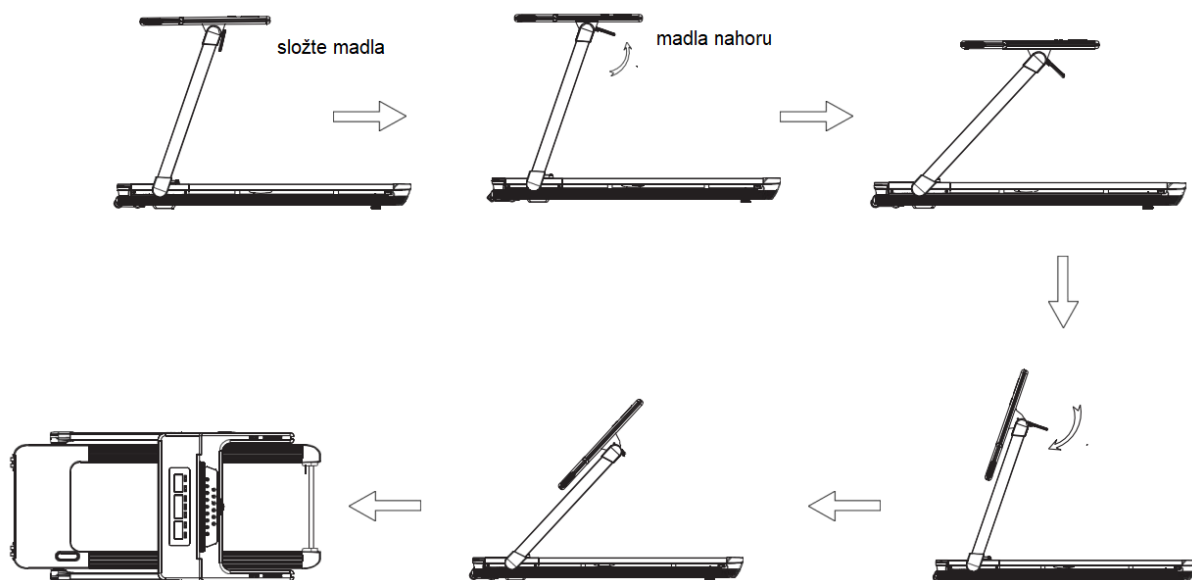

POUŽITÍ

Zapojte napájecí kabel do napájení.

Zapněte vypínač, ozve se zvukový signál. Zobrazí se všechna data. Postavte se na boční panely, zapojte bezpečnostní klíč a klíč si připevněte na oblečení. Stiskněte tlačítko START, spustí se

3vteřinový odpočet. Rychlost upravíte pomocí tlačítek +/- na levém madlu, náklon upravíte pomocí tlačítek +/- na pravém madlu.

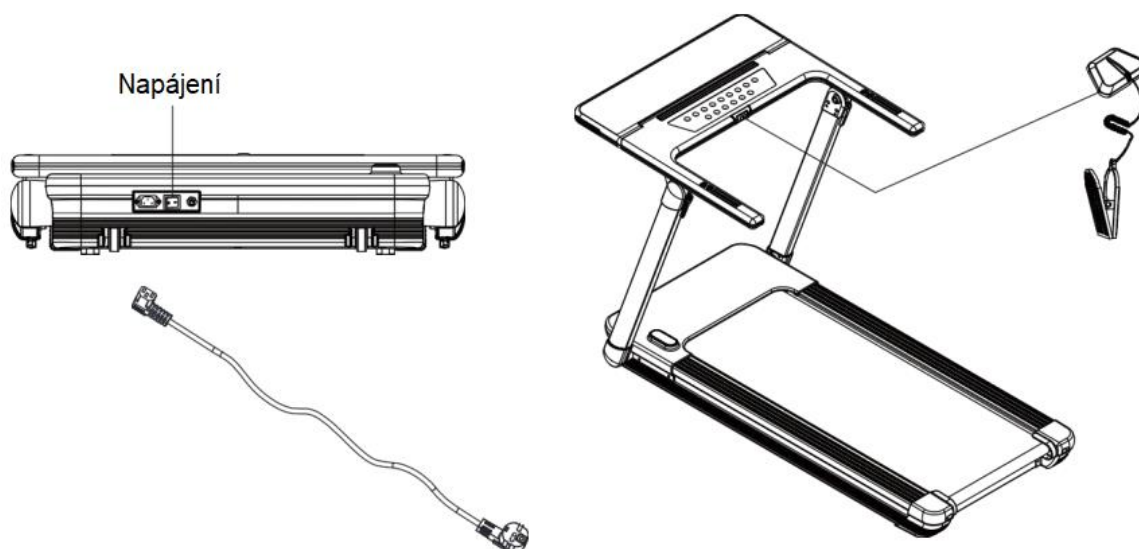

OVLÁDACÍ PANEL

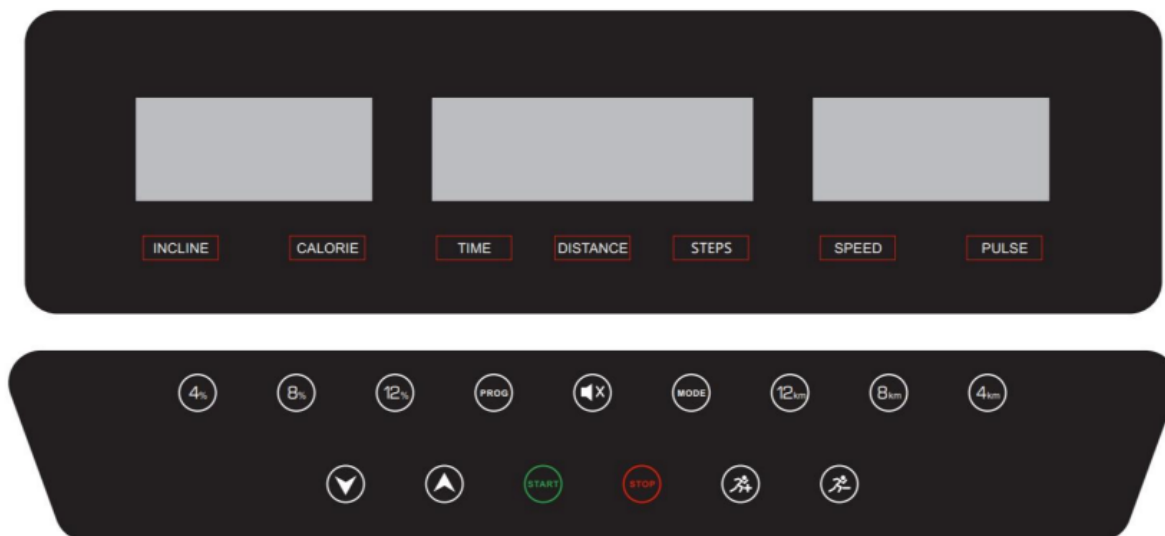

Po spuštění se pás spustí do pohotovostního režimu. Stiskem START se spustí rychlý režim cvičení.

POHOTOVOSTNÍ REŽIM

- Pokud je ovládací panel v pohotovostním režimu, jsou rozsvíceny všechny displeje a jejich hodnota je:
- Rychlost (speed) / puls (pulse): 0.0
- Náklon (incline) / kalorie (calorie): 0
- Čas (time) / vzdálenost (distance) / počet kroků (steps): 0:00
- Pokud je spuštěn program odpočtu a odpočet dosáhne 0, konzole se poté přepne po 5 vteřinách do pohotovostního režimu.
- Pokud je pozastaven program, stiskem STOP se konzole přepne do pohotovostního režimu.

- Pokud je pozastaven program, po 5 minutách neaktivity se přepne do pohotovostního režimu.

Režim spánku

Pokud není pás v provozu po dobu 10 min, přepne se do režimu spánku. Pokud stisknete jakékoliv tlačítko, konzole se probudí.

Bluetooth přehrávání hudby

Po spárování vašeho chytrého zařízení s pásem můžete přes reproduktor pásu pouštět hudbu. Hudbu můžete ovládat pouze přes vaše chytré zařízení.

Detekce tepové frekvence

Uchopte senzory na madlech. Zobrazí se rozsah 50-200 úderů za minutu.

TLAČÍTKA

PROGRAM

V pohotovostním režimu stiskem tlačítka vyberte program „P“ / „U“ / „F“ (přednastavený program / uživatelský program / test tělesného tuku). Typ programu je zobrazen v displeji incline / calorie. Stiskem STOP přepnete konzoli do pohotovostního režimu.

MODE

V pohotovostním režimu stiskem tlačítka vyberte odpočet: time (čas) / distance (vzdálenosti) / kalorií (calories).

Stiskem tlačítka také uzamknete zobrazené údaje daného displeje. Opakovaným stisknutím opět spustíte zobrazení údajů v cyklu 5 vteřin.

START / STOP

Stiskem tlačítka START se spustí 3vteřinový odpočet. Poté se budou přičítat všechny údaje.

Pokud není spuštěný žádný program, stiskem START potvrdíte a spustíte vybraný program.

Pokud je spuštěný program, stiskem tlačítka pozastavíte program. Všechny údaje jsou zobrazeny, kromě rychlosti a náklonu. Pokud je pozastavený program, opakovaným stisknutím vynulujete všechny hodnoty a konzole se přepne do pohotovostního režimu.

Pokud je program pozastavený, stiskem START program spustíte. Pokud je program pozastavený po dobu 5 minut, přepne se do pohotovostního režimu.

INCLINE 4% / 8% / 12%

Tlačítka rychlého výběru náklonu.

SPEED 4 km/h / 8 km/h / 12 km/h

Tlačítka rychlého výběru rychlosti.

BEZPEČNOSTNÍ KLÍČ

Pokud je potřeba nouzové zastavení pásu, vytáhněte bezpečnostní klíč z ovládacího panelu. Ozve se zvukový signál a v displeji pro čas / vzdálenost / kroky se zobrazí „SAF“.

Pokud není zapojený bezpečnostní klíč, nelze spustit pás.

Pro opětovné spuštění pásu je nutné zapojit bezpečnostní klíč.

PROGRAMY

RYCHLÝ PROGRAM

V pohotovostním režimu stiskněte START, spustí se 3vteřinový odpočet. Všechny údaje se budou přičítat. Pás se spustí při nejnižší rychlosti 1 km/h.

Během provozu můžete měnit rychlost a náklon pomocí příslušných tlačítek.

Údaje se zobrazují v daných displejích v cyklu každých 5 vteřin.

Rozsah zobrazených údajů:

Náklon: 0 – 15

Kalorie: 0 – 999

Čas: 0:00 – 99:59

Vzdálenost: 0.00 – 99.99

Počet kroků: 0 – 9999

Rychlost: 1.0 – 14.8 km/h

Puls: 50 – 200 úderů za minutu

Stiskem STOP pozastavíte program, údaje budou zobrazovány v cyklu každých 5 vteřin. Zobrazení rychlosti a náklonu bude 0.

Stiskem STOP během pozastaveného programu vynuluje všechny údaje a konzole se přepne do pohotovostního režimu.

Stiskem START spustíte pozastavený program, údaje se budou počítat dále.

Pokud je program pozastaven po dobu delší jako 5 min, přepne se konzole do pohotovostního režimu.

PROGRAM ODPOČTU

Na výběr jsou 3 programy odpočtu.

Odpočet času

Pomocí tlačítka MODE vyberte odpočet času, bude blikat displej času „15:00“. Pomocí tlačítek pro změnu náklonu +/-, rychlosti +/- nastavte odpočet v rozsahu 5:00 – 99:00. Hodnota se upravuje po 1 minutě. Stiskem START spustíte odpočet času, ostatní hodnoty se budou přičítat.

Odpočet vzdálenosti

Pomocí tlačítka MODE vyberte odpočet vzdálenosti, bude blikat displej vzdálenosti „1.00“. Pomocí tlačítek pro změnu náklonu +/-, rychlosti +/- nastavte odpočet v rozsahu 0.50 – 99.90. Hodnota se upravuje po 0.1 km. Stiskem START spustíte odpočet vzdálenosti, ostatní hodnoty se budou přičítat.

Odpočet kalorií

Pomocí tlačítka MODE vyberte odpočet kalorií, bude blikat displej kalorií „50“. Pomocí tlačítek pro změnu náklonu +/-, rychlosti +/- nastavte odpočet v rozsahu 1 - 999. Hodnota se upravuje po 1. Stiskem START spustíte odpočet kalorií, ostatní hodnoty se budou přičítat.

Rychlost a náklon můžete upravovat pomocí příslušných tlačítek.

Ve stejný moment může být nastaven odpočet jen jednoho údaje. Po nastavení odpočtu, program spustíte stiskem START. Spustí se 3 vteřinový odpočet a ozve se zvukový signál.

Stiskem STOP pozastavíte program, údaje budou zobrazovány v cyklu každých 5 vteřin. Zobrazení rychlosti a náklonu bude 0.

Stiskem STOP během pozastaveného programu vynuluje všechny údaje a konzole se přepne do pohotovostního režimu.

Stiskem START spustíte pozastavený program, údaje se budou počítat dále.

Pokud je program pozastaven po dobu delší jako 5 min, přepne se konzole do pohotovostního režimu.

Pokud dosáhne nastavená hodnota 0, ozve se zvukový signál a konzole se po 5 vteřinách přepne do pohotovostního režimu.

PŘEDNASTAVENÉ PROGRAMY

Na výběr je 15 přednastavených programů. Pomocí tlačítka „PROG“ vyberte program. Vybraný program se zobrazí na displeji náklonu/kalorií „P“. Stiskem „MODE“ potvrďte. Na displeji náklonu/kalorií se zobrazí „P1“. Pomocí tlačítek pro změnu náklonu +/-, rychlosti +/- můžete vybrat programy P1 – P15. Vyberte program a potvrďte stiskem „MODE“.

Začne blikat displej času „15:00“, hodnotu upravíte pomocí tlačítek pro změnu rychlosti +/- v rozsahu 5:00 – 99:00. Potvrdíte stiskem START nebo se navrátíte do předchozího nastavení stiskem STOP.

Po nastavení se spustí 3vteřinový odpočet.

Přednastavené programy jsou rozděleny na 10 segmentů, čas každého segmentu je nastavený čas/10. Přechod do dalšího segmentu je doprovázen zvukovým upozorněním.

Během tréninku můžete měnit rychlost a náklon.

Rozsah zobrazených údajů:

Náklon: 0 – 15

Kalorie: 0 – 999

Čas: 0:00 – 99:59

Vzdálenost: 0.00 – 99.99

Počet kroků: 0 – 9999

Rychlost: 1.0 – 14.8 km/h

Puls: 50 – 200 úderů za minutu

Stiskem STOP pozastavíte program, údaje budou zobrazovány v cyklu každých 5 vteřin. Zobrazení rychlosti a náklonu bude 0.

Stiskem STOP během pozastaveného programu vynuluje všechny údaje a konzole se přepne do pohotovostního režimu.

Stiskem START spustíte pozastavený program, údaje se budou počítat dále.

Pokud je program pozastaven po dobu delší jako 5 min, přepne se konzole do pohotovostního režimu.

		Set time / 10									
		1	2	3	4	5	6	7	8	9	10
P1	speed	2.8	2.8	4.9	4.9	6.8	6.8	4.9	4.9	2.8	2.8
	incline	1	1	2	2	2	3	3	2	1	1
P2	speed	9.9	2.8	4.9	6.8	2.8	6.8	4.9	6.8	4.9	2.8
	incline	1	2	2	2	2	3	3	2	3	3
P3	speed	2.8	2.8	4.9	6.8	6.8	8.9	6.8	4.9	4.9	0.9
	incline	2	3	3	2	2	3	3	3	4	4
P4	speed	2.8	4.9	2.8	6.8	0.9	4.9	6.8	4.9	2.8	0.9
	incline	2	3	3	2	2	3	3	3	4	0
P5	speed	4.9	5.9	6.9	6.8	8.9	10.8	8.9	6.8	6.8	4.9
	incline	3	3	3	4	4	5	5	5	5	2
P6	speed	2.8	4.9	8.9	10.8	6.8	12.0	8.9	10.8	4.9	2.8
	incline	3	5	5	5	4	4	4	3	4	2

P7	speed	2.8	6.8	8.9	10.8	8.9	8.9	8.9	6.8	4.9	4.9
	incline	4	4	4	4	3	3	6	6	8	3
P8	speed	4.9	4.9	8.9	8.9	10.8	4.9	10.8	10.8	4.9	2.8
	incline	4	5	5	5	6	6	6	7	10	3
P9	speed	1.9	4.9	4.9	8.0	8.0	4.0	5.9	2.8	2.8	1.9
	incline	5	5	5	6	6	6	4	4	8	2
P10	speed	1.9	2.8	4.0	5.9	6.8	4.9	4.9	5.9	6.8	2.8
	incline	5	6	6	6	7	5	8	8	5	3
P11	speed	2.8	4.0	4.9	8.9	4.9	8.9	4.9	4.9	5.9	2.8
	incline	3	6	5	3	5	3	5	5	4	2
P12	speed	0.9	1.9	2.8	9.9	6.8	6.8	9.9	4.9	4.0	2.8
	incline	2	5	5	3	5	5	3	3	6	2
P13	speed	0.9	0.9	2.8	4.9	4.9	4.9	8.9	2.8	0.9	0.9
	incline	5	5	8	8	8	3	3	7	8	0
P14	speed	2.8	4.0	6.8	2.8	4.0	5.9	2.8	4.0	4.9	2.8
	incline	2	4	4	4	4	2	3	3	1	0
P15	speed	1.9	2.8	4.9	4.9	6.8	6.8	6.8	5.9	4.0	2.8
	incline	3	3	5	5	5	5	2	2	1	0

UŽIVATELSKÝ PROGRAM

Na výběr jsou 3 uživatelské programy U1, U2, U3. Pomocí tlačítka „PROG“ vyberte program uživatelský program „U“, vybraný program bude zobrazený na displeji náklonu/kalorií. Stiskněte MODE, vyberte program U1 – U3 zobrazený na displeji náklonu/kalorií. Vybraný program potvrďte stiskem MODE.

Nastavte čas cvičení v rozsahu 5:00 – 99:00, nastavení je vždy po 1 minutě. Po nastavení času stiskněte MODE pro nastavení rychlosti a náklonu, nebo STOP pro návrat do předchozího nastavení.

Nastavte rychlost prvního segmentu. Na displeji času/vzdálenosti/kroků bude zobrazeno „1“. Rychlost bude zobrazena na displeji rychlost/puls. Rychlost upravte pomocí tlačítek pro rychlost +/- a poté potvrďte stiskem „MODE“. Takto nastavte rychlost pro všech 10 segmentů.

Po nastavení rychlostí všech segmentů přejdete do nastavení náklonu. Na displeji času/vzdálenosti/kroků bude zobrazeno „1“. Náklon bude zobrazena na displeji náklonu/kalorií. Náklon upravte pomocí tlačítek pro náklon +/- a poté potvrďte stiskem „MODE“. Takto nastavte náklon pro všech 10 segmentů.

Po nastavení všech segmentů stiskněte START. Program se uloží pod daný profil.

Po nastavení se spustí 3vteřinový odpočet.

Přednastavené programy jsou rozděleny na 10 segmentů, čas každého segmentu je nastavený čas/10. Přejít do dalšího segmentu je doprovázen zvukovým upozorněním.

Během tréninku můžete měnit rychlost a náklon.

Rozsah zobrazených údajů:

Náklon: 0 – 15

Kalorie: 0 – 999

Čas: 0:00 – 99:59

Vzdálenost: 0.00 – 99.99

Počet kroků: 0 – 9999

Rychlost: 1.0 – 14.8 km/h

Puls: 50 – 200 úderů za minutu

Stiskem STOP pozastavíte program, údaje budou zobrazovány v cyklu každých 5 vteřin. Zobrazení rychlosti a náklonu bude 0.

Stiskem STOP během pozastaveného programu vynuluje všechny údaje a konzole se přepne do pohotovostního režimu.

Stiskem START spustíte pozastavený program, údaje se budou počítat dále.

Pokud je program pozastaven po dobu delší jako 5 min, přepne se konzole do pohotovostního režimu.

TEST TĚLESNÉHO TUKU

V pohotovostním režimu, pomocí tlačítka „MODE“ vyberte program „F“, který bude zobrazený na displeji náklonu/kalorií.

Bude potřeba nastavit následující hodnoty, nastavení hodnot probíhá tlačítky pro úpravu náklonu +/-, rychlosti +/- a potvrzují se stiskem „MODE“:

F1 – pohlaví (01 muž, 02 žena), původní hodnota 01

F2 – věk (10 – 99 let), původní hodnota 25

F3 – výška (100 – 220 cm), původní hodnota 170

F4 – hmotnost (20 – 150 kg), původní hodnota 70

Displej pro zobrazení náklonu/kalorií vždy zobrazuje hodnoty F1 – F4, displej pro zobrazení času/vzdálenosti/počtu kroků poté zobrazují hodnotu údaje, ta vždy bliká

Po nastavení všech hodnot stiskněte MODE, pro návrat do předchozího kroku stiskněte STOP.

Spustí se 25vteřinový odpočet, během kterého musíte uchopit senzory na madlech. Ozve se zvukový signál a poté výsledek.

Hodnoty jsou pouze orientační a neslouží pro zdravotní účely.

≤19	Podvýživa
=(20---25)	Normální
=(26---29)	Nadváha
≥30	Obezita

CHYBOVÉ KÓDY

E00	Bez chyby	
E01	Přetížení	1. Vysoký proud 2. Přetížení motoru, některá část pohonu může být zaseknutá. Promažte motor.

		3. Zkontrolujte stav motoru. 4. Vyměňte ovladač
E02	Hallův snímač	1. Zkontrolujte připojení motoru 2. Vyměňte motor 3. Vyměňte ovladač
E03	Chyba proud	1. Vysoký proud 2. Zkontrolujte připojení napájecího kabelu 3. Vyměňte ovladač
E04	Špatná fáze	1. Zkontrolujte připojení motoru 2. Vyměňte motor 3. Vyměňte ovladač
E05	Nízké napětí	1. Zkontrolujte proud připojení 2. Zkontrolujte správné připojení napájecího kabelu
E06	Přepětí	1. Zkontrolujte napětí
E08	Chyba proudu	1. Zkontrolujte správné připojení napájecího kabelu 2. Vyměňte ovladač
E3	Chyba náklonu	1. Zkontrolujte připojení motoru náklonu 2. Restartujte po zapojení motoru náklonu
E21	Chyba dat	1. Nahrďte ovladač
E22	Chyba komunikace	1. Zkontrolujte připojení mezi ovládacím panelem a ovladačem 2. Zkontrolujte stav ovladače 3. Zkontrolujte stav ovládacího panelu 4. Vypněte a zapněte
E30	Špatná kalibrace motoru	1. Vyměňte ovladač
E31	Přehřátí	1. Nechte zchladnout
E32	Obrácený chod motoru	1. Zkontrolujte připojení řemenu
E33	Chyba parametrů motoru	1. Nastavte správně parametry motoru
SAF	Není zapojen bezpečnostní klíč	1. Zkontrolujte připojení bezpečnostního klíče 2. Zkontrolujte stav připojení klíče 3. Zkontrolujte poškození klíče a senzoru 4. Zkontrolujte stav ovládacího panelu
E50	Další chyby	1. Vyměňte ovladač

ÚDRŽBA A SKLADOVÁNÍ

SKLADOVÁNÍ

Pás skladujte na suchém a stinném místě. Chraňte před prachem. Před uložením vytáhněte ze zásuvky (pokud lze aplikovat na daný produkt).

Životnost a bezpečnost přístroje může být zaručena pouze v případě, že produkt pravidelně kontrolujete proti poškození nebo opotřebením.

Nikdy neodstraňujte ochranné kryty.

Pás je určen pouze pro vnitřní použití, nepoužívejte ve vlhkých prostorech.

Pravidelně kontrolujte utáhnutí všech šroubů a matic.

ÚDRŽBA

Pro čištění vždy používejte měkký, bavlněný hadřík a neagresivní čisticí prostředek.

Nikdy nepoužívejte agresivní čisticí prostředky na bázi alkoholu nebo benzínu.

PRAVIDELNÁ KONTROLA

DENNÍ KONTROLA

- Před každým použitím se ujistěte že žádný předmět z okolí nebrání volnému pohybu uživatele.
- Před každým použitím zkontrolujte, zda je běžecká plocha správně zajištěna a zkontrolujte, zda není opotřebovaná.
- Po každém použití, setřete pot a vlhkost.
- Displej konzole čistěte vlhkým, měkkým bavlněným hadříkem. Vyhněte se použití nadměrného množství vody.

TÝDENNÍ KONTROLA

- Řádně očistěte plastový kryt
- Čistěte madla a displej
- Zkontrolujte, zda je běžecká plocha správně zajištěna a zkontrolujte, zda není opotřebovaná.
- Zkontrolujte všechny šrouby, matice proti opotřebování a zda jsou řádně dotaženy.

MĚSÍČNÍ KONTROLA

- Namažte všechny kovové konce ochranou látkou proti korozi
- Zkontrolujte stav AA baterie v konzoli, případně vyměňte
- Očistěte běžeckou plochu

Nedoporučujeme provádět jakékoliv interní opravy / úpravy.

Použití jakéhokoliv jiného prostředku než čisticího a lubrikantu může snížit životnost produktu.

BEZPEČNÉ CVIČENÍ

Před cvičením se poradte s Vaším lékařem. Může Vám doporučit správnou frekvenci a intenzitu cvičení s ohledem na Váš věk a zdravotní stav. Pokud při běhu pocítíte nevolnost, dušnost, nepravidelný tep, pnutí na hrudi nebo jinou anomálii, okamžitě přestaňte cvičit. Před případným dalším cvičením se poradte s lékařem. Pokud používáte zařízení častěji, můžete si zvolit mezi chůzí a během. Pokud si nejste jisti nejvhodnější rychlostí, řiďte se následujícími údaji:

Rychlost 1 - 3.0 km/h	lidé se slabší tělesnou konstrukcí
Rychlost 3.0 - 4.5 km/h	méně pohybově zdatní jedinci
Rychlost 4.5 - 6.0 km/h	lidé zvyklí na klasickou chůzi
Rychlost 6.0 - 7.5 km/h	lidé s rychlou chůzí
Rychlost 7.5 - 9.0 km/h	jogging
Rychlost 9.0 - 12.0 km/h	středně rychlí běžci
Rychlost 12.0 - 14.5 km/h	zkušení běžci
Rychlost nad 14.5 km/h	profesionální běžci

POZOR:

- Chodci by si měli zvolit rychlost 6 km/h nebo nižší.
- Běžci by si měli zvolit rychlost 8 km/h nebo vyšší.

PŘED ZAHÁJENÍM CVIČENÍ

PŘÍPRAVA

Prosím, konzultujte svůj zdravotní stav s lékařem ještě před cvičením, zvláště pokud spadáte do věkové kategorie nad 45 let nebo pokud máte zdravotní problémy.

Dříve než se na pás postavíte, vyzkoušejte si, jak se stroj ovládá. Především se správně naučte stroj spouštět a zastavovat. Věnujte pozornost také ovládání rychlosti. Vše opakujte, dokud si na ovládání nezvyknete.

CVIČENÍ

Nejprve se naučte stroj ovládat. Dobře si zapamatujte, jak pás rozjet, zastavit a jak usměrnit rychlost. Jakmile si na ovládání zvyknete, zkuste na pásu ujít 1 km stabilní rychlostí a pokuste se vylepšit čas. Mělo by Vám to zabrat cca 15 – 25 minut. Poté zkuste ujít 1 km při rychlosti 4,8 km/h (doba trvání cca 12 minut). Cvičení několikrát opakujte. Poté si můžete zvýšit rychlost a úhel stoupání na dobu 30 minut. Tento postup Vám zaručí kvalitní cvičení. Nepospíchejte. Pamatujte, že cvičením si zlepšujete zdraví a že by pro Vás mělo být zábavou.

FREKVENCE

Optimální frekvence cvičení je 3 – 5krát týdně po 15 – 60 minutách. Doporučujeme si nejprve udělat harmonogram a toho se držet. Nedoporučuje se zvyšovat stoupání během počáteční fáze cvičení. Zvyšování sklonu použijte teprve tehdy, až budete chtít zvýšit intenzitu tréninku.

PŘÍPRAVA A SPALOVÁNÍ KALORIÍ

Chcete-li ušetřit čas, je nejlepší cvičit 15 – 20 minut. Zahřívací fáze by měla trvat kolem 2 minut za rychlosti 4,8 km/h. Poté by mělo dojít ke zvýšení rychlosti na 5,3 a následně 5,8 km/h, vždy po dvou minutách. Poté vždy co 2 minuty přidávejte 0,3 km/h, dokud se Vám nezrychlí dech. Pozor, dýchání nesmí být obtížné. Pokračujte v běhu uvedenou rychlostí. Pokud zaznamenáte problémy s dechem, snižte rychlost na 0,3 km/h. Nakonec si ponechte 4 minuty na pozvolné zmírnění rychlosti. Pokud by se Vám zvyšování náročnosti pomocí rychlosti zdálo nedostatečné, můžete zvýšit náročnost úpravou sklonu. Pozvolné zvyšování úhlu sklonu může výrazně ovlivnit náročnost cviků.

METODA SPALOVÁNÍ KALORIÍ - Toto cvičení napomáhá rychlejšímu pálení kalorií. Nejdříve cvičte po dobu 5 minut při rychlosti 4 – 4,8 km/hod a poté co 2 minuty vždy o 0,3 km/hod zrychlujte. Pokuste se vytrvat po dobu 45 minut. Pro zvýšení intenzity se můžete pokusit vydržet cvičit zhruba hodinu. Během cvičení můžete sledovat televizi. Jakmile začne reklama, přidejte 0,3 km/h a až skončí, vraťte se na původní rychlost. Během reklam tedy dojde k větší spotřebě kalorií. Ke konci cvičení 4 minuty zpomalujte.

ODĚV

Pro cvičení zvolte pár dobrých bot neomezujících pohyb. Během cvičení nic nepokládejte na běžící pás nebo do mezer zařízení. Zabráníte tak případnému opotřebením a poškození zařízení. Oblékejte se pohodlně.

ZAHŘÍVACÍ FÁZE

Před cvičením je dobré vykonat zahřívací cviky. Zahřáté svalstvo je pružnější. Věnujte procvičení 5 – 10 minut. Základní zahřívací cviky naleznete v tabulce.



Předklon

Mírně prohněte kolena a předkloňte se. Povolte záda a ramena. Snažte se dosáhnout na prsty u nohou. Vydržte 10 – 15 vteřin a třikrát opakujte.



Protažení stehien

Posadte se na rovnou podlahu. Jednu nohu narovnejte a druhou přikrčte a přitáhněte k té první. Snažte se dosáhnout na prsty natažené nohy. Vydržte 10 – 15 vteřin. Poté se uvolněte. Opakujte u obou nohou třikrát.

Protažení lýtek a Achillových šlach

Opřete se rukama o zeď nebo o strom a jednu nohu natáhněte dozadu. Nohu zachovejte napnutou a patu držte pevně na zemi. Tlačte na zeď nebo na strom. Vydržte v této poloze 10 – 15 vteřin. Opakujte třikrát u každé nohy.

Protažení čtyřhlavého stehenního svalu

Pravou rukou se chytněte zdi nebo stolu, abyste udrželi rovnováhu. Poté natáhněte levou ruku dozadu, chytněte se za kotník a tlačte nohu směrem k hýždím. Pokračujte, dokud neucítíte napětí ve stehenních svalech. Vydržte 10 – 15 vteřin. Opakujte třikrát u obou nohou.

Protažení krejčovského svalu

Posadte se tak, abyste měli podrážky naproti sobě a kolena aby směřovala ven. Chodidla tlačte ve směru třísel. Vydržte 10 – 15 vteřin. Opakujte třikrát.

SKLADOVÁNÍ

Uchovávejte běžecký pás v čistém a suchém prostředí. Ujistěte se, že hlavní vypínač je vypnutý a že stroj není zapojen do elektřiny.

DŮLEŽITÁ UPOZORNĚNÍ

- Tento přístroj odpovídá standardním bezpečnostním předpisům a je vhodný pro domácí použití. Jakékoliv jiné používání je zakázáno a může být pro uživatele nebezpečné. Za jakoukoli újmu způsobenou nesprávným a zakázaným zacházením se strojem nejsme zodpovědní.
- Předtím, než začnete s tréninkem na běžeckém pásu, poradte se se svým lékařem. Lékař by měl posoudit, zda jste fyzicky způsobilí stroj používat a jakou námahu jste schopný podstoupit. Nesprávné cvičení nebo přepínání organismu může uškodit Vašemu zdraví.
- Pečlivě si přečtěte následující rady a pokyny ke cvičení. Pokud pocítíte během cvičení bolest, nevolnost, špatně se Vám dýchá nebo máte nějaké jiné zdravotní potíže, ihned cvičení ukončete. Pokud bolest přetrvává, okamžitě navštivte lékaře.
- Tento běžecký pás není vhodný jako profesionální lékařská pomůcka. Také jej nelze využít k léčebným účelům.
- Snímač tepové frekvence není lékařským přístrojem. Podává pouze orientační informace o Vaší průměrné tepové frekvenci a jakákoliv navrhovaná tepová frekvence není medicínsky závazná. Snímané data nemusí být s ohledem na nekontrolovatelné lidské a okolní faktory vždy přesné.

CENTROVÁNÍ BĚŽECKÉHO PÁSU

Položte běžecký pás na rovnou plochu a nastavte rychlost na 6 – 8 km/h, abyste zjistili, jestli se vychyluje.

Jestliže se pás vychyluje doprava, pootočte pravým stavěcím šroubem o $\frac{1}{4}$ otáčky ve směru hodinových ručiček a levý stavěcí šroub pootočte o $\frac{1}{4}$ otáčky proti směru hodinových ručiček. Jestli se pás nepohne, opakujte postup, dokud ho nevycentrujete. Řiďte se dle obrázku A.

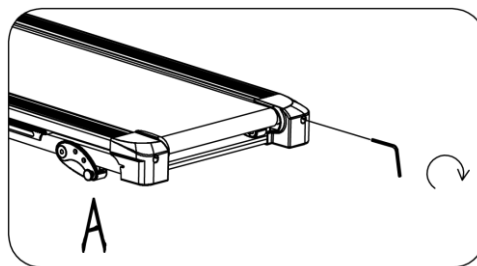

Jestliže se pás vychyluje doleva, pootočte levým stavěcím šroubem o $\frac{1}{4}$ otáčky ve směru hodinových ručiček a pravý stavěcí šroub pootočte o $\frac{1}{4}$ otáčky proti směru hodinových ručiček. Jestli se pás nepohne, opakujte postup, dokud ho nevycentrujete. Řiďte se dle obrázku B.

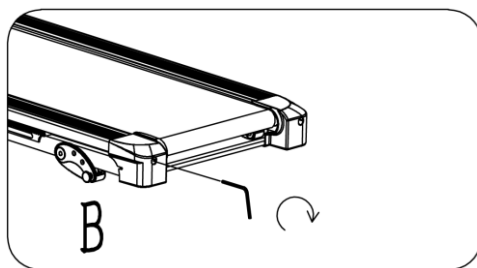

Běžecký pás se průběhem času uvolní. Abyste ho znovu utáhli, pootočte oběma stavěcími šrouby o celou otáčku. Zkontrolujte utažení pásu. Tento postup opakujte, dokud nebude pás řádně utažený. Dávejte si pozor, abyste oba šrouby utáhli stejnou mírou. Řiďte se dle obrázku C.

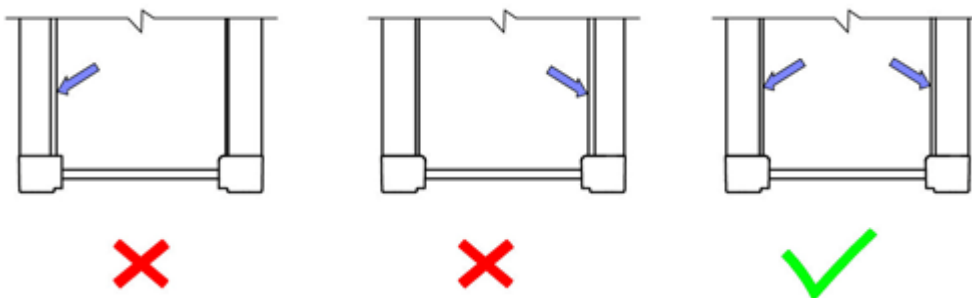
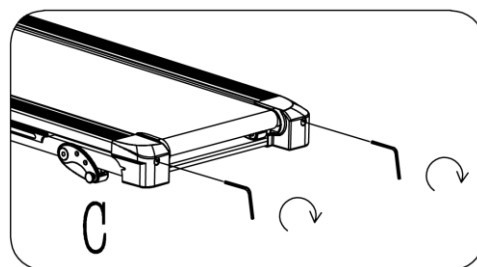

APLIKACE MAZIVA

Před prvním použitím zkontrolujte promazání pásu, v případě potřeby aplikujte lubrikant.

Mazání běžeckého pásu a běžecké desky je klíčové, jelikož tření značně ovlivňuje celkovou životnost a provozuschopnost přístroje. Proto doporučujeme nezanedbávat pravidelnou aplikaci maziva.

VAROVÁNÍ: Před každým čištěním, mazáním či údržbou vždy nejdříve odpojte přístroj z elektrické sítě.

Doporučená frekvence mazání:

Rekreační uživatel (méně než 3 hod týdně)	Každých 6 měsíců
Průměrný uživatel (3 – 5 hod týdně)	Každé 3 měsíce
Náročný uživatel (více než 5 hod týdně)	Každé 2 měsíce

Jak promazat pás:

Nadzvedněte pás na jedné straně a aplikujte lubrikant, ten poté rozmažte po celé ploše hadříkem. Aplikujte na druhé straně.

Všechny pohyblivé části se musí pohybovat volně a tiše. Abnormální pohyb může poškodit bezpečnost produktu. Pravidelně kontrolujte a utahujte všechny šrouby.

Správná a pravidelná údržba prodlužuje životnost pásu.

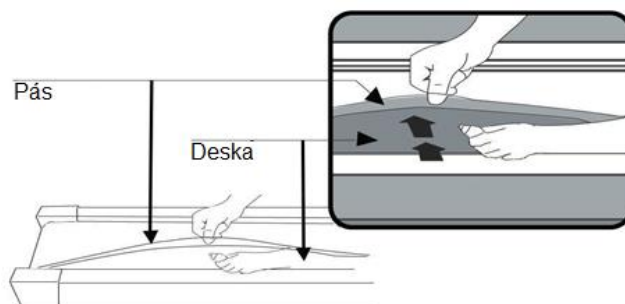

Před každým promazáním pásu vždy nejprve vyzkoušejte stav olejového filmu tím, že sáhnete na desku pod běhounem. Na desce by měl být lehký olejový film, který také zůstane na prstech. Pokud tomu tak není, pás promažete. Obecně se doporučuje nalít cca 10ml oleje do příslušného otvoru a následně nechat pás běžet na nejnižší rychlost pár minut na prázdko. Poté opět zkontrolujte, zda se na desce pod běhounem vytvořil jemný olejový film. POZOR! Přemazání pásu není žádoucí a zpravidla vyžaduje servisní zásah specialisty. Je proto lepší nalít oleje méně a případně dle potřeby přidat.

OCHRANA ŽIVOTNÍHO PROSTŘEDÍ

Po uplynutí životnosti produktu nebo v případě, že by další oprava již byla ekonomicky nevýhodná, se výrobku zbavte v souladu s místními předpisy a šetrně k životnímu prostředí. Výrobek odneste na nejbližší sběrné místo k tomu určené.

Předpisovou likvidací pomůžete zachovat cenné přírodní zdroje a napomůžete prevenci negativních dopadů na životní prostředí, případně na lidské zdraví. Pokud si nejste jisti, konzultujte věc s místně příslušnými odpovědnými orgány, aby nedošlo k porušení předpisů a následné sankci.

Baterie nevhazujte mezi běžný odpad, ale odevzdejte je na místa určená pro recyklaci.

ZÁRUČNÍ PODMÍNKY, REKLAMACE

Všeobecná ustanovení a vymezení pojmů

Tyto záruční podmínky a reklamační řád upravují podmínky a rozsah záruky poskytované prodávajícím na zboží dodávané kupujícím, jakož i postup při vyřizování reklamačních nároků uplatněných kupujícím na dodané zboží. Záruční podmínky a reklamační řád se řídí příslušnými ustanoveními zákona č. 89/2012 Sb., občanský zákoník a zákona č. 634/1992 Sb., o ochraně spotřebitele, ve znění pozdějších předpisů, a to i ve věcech těmito záručními podmínkami a reklamačním řádem nezmiňovaných.

Prodávajícím je společnost SEVEN SPORT s.r.o. se sídlem Strakonická 1151/2c, Praha 150 00, IČ: 26847264, zapsaná v obchodním rejstříku, vedeném Krajským soudem v Praze oddíl C, vložka 116888.

Vzhledem k platné právní úpravě se rozlišuje kupující, který je spotřebitelem a kupující, který spotřebitelem není.

„Kupující spotřebitel“ nebo jen „spotřebitel“ je osoba, která při uzavírání a plnění smlouvy nejedná v rámci své obchodní nebo jiné podnikatelské činnosti.

„Kupující, který není „spotřebitel“, je podnikatel, který nakupuje výrobky či užívá služby za účelem svého podnikání s těmito výrobky nebo službami. Tento kupující se řídí rámcovou kupní smlouvou a obchodními podmínkami v rozsahu, které se ho týkají.

Tyto záruční podmínky a reklamační řád jsou nedílnou součástí každé kupní smlouvy uzavřené mezi prodávajícím a kupujícím. Záruční podmínky a reklamační řád jsou platné a závazné, pokud v kupní smlouvě či v dodatku v této smlouvě či jiné písemné dohodě nebude stranami dohodnuto jinak.

Záruční podmínky

Záruční doba

Prodávající poskytuje kupujícímu záruku za jakost zboží v délce 24 měsíců, pokud ze záručního listu, faktury ke zboží, dodacího listu, příp. jiného dokladu ke zboží nevyplývá odlišná délka záruční doby poskytovaná prodávajícím. Zákonná délka záruky poskytovaná spotřebiteli není tímto dotčena.

Zárukou za jakost přejímá prodávající závazek, že dodané zboží bude po určitou dobu způsobilé pro použití k obvyklému, příp. smluvenému účelu a že si zachová obvyklé, příp. smluvené vlastnosti.

Baterie

Záruka 6 měsíců na životnost baterie – jmenovitá kapacita baterie neklesne pod 70% své celkové kapacity v průběhu 6 měsíců od prodeje produktu.

Záruční podmínky se nevztahují na závady vzniklé (pokud lze aplikovat na zakoupený produkt):

- zaviněním uživatele tj. poškození výrobku neodbornou repasí, nesprávnou montáží
- nesprávnou údržbou
- mechanickým poškozením
- opotřebením dílů při běžném používání (např. gumové a plastové části, pohyblivé mechanismy, kloubové spoje, opotřebením brzdových destiček/špalků, řetězu atd.)
- neodvratnou událostí, živelnou pohromou
- neodbornými zásahy
- nesprávným zacházením, či nevhodným umístěním, vlivem nízké nebo vysoké teploty, působením vody, neúměrným tlakem a nárazy, úmyslně pozměněným designem, tvarem nebo rozměry

Reklamační řád

Postup při reklamaci vady zboží

Kupující je povinen zboží, dodané prodávajícím prohlédnout co nejdříve po přechodu nebezpečí škody na zboží, resp. po jeho dodání. Prohlídku musí kupující provést tak, aby zjistil všechny vady, které je možné při přiměřené odborné prohlídce zjistit.

Při reklamaci zboží je kupující povinen na žádost prodávajícího prokázat nákup a oprávněnost reklamace fakturou nebo dodacím listem s uvedeným výrobním (sériovým) číslem, případně týmiž doklady bez sériového čísla. Neprokáže-li kupující oprávněnost reklamace těmito doklady, má prodávající právo reklamaci odmítnout.

Pokud kupující oznámí závadu, na kterou se nevztahuje záruka (např. nebyly splněny podmínky záruky, závada byla nahlášena omylem apod.), je prodávající oprávněn požadovat plnou úhradu nákladů, které vznikly v souvislosti s odstraňováním závady takto oznámené kupujícím. Kalkulace servisního zásahu bude v tomto případě vycházet z platného ceníku pracovních výkonů a nákladů na dopravu.

Pokud prodávající zjistí (testováním), že reklamovaný výrobek není vadný, považuje se reklamace za neoprávněnou. Prodávající si vyhrazuje právo požadovat úhradu nákladu, které vznikly v souvislosti s neoprávněnou reklamací.

V případě, že kupující reklamuje vady zboží, na které se vztahuje záruka podle platných záručních podmínek prodávajícího, provede prodávající odstranění vady formou opravy, případně výměny vadného dílu nebo zařízení za bezvadné. Prodávající je se souhlasem kupujícího oprávněn dodat výměnou za vadné zboží jiné zboží plně funkčně kompatibilní, ale minimálně stejných nebo lepších technických parametrů. Volba ohledně způsobu vyřízení reklamace dle tohoto odstavce náleží prodávajícímu.

Prodávající vyřídí reklamaci nejpozději do 30 dnů od doručení vadného zboží, pokud nebude dohodnuta lhůta delší. Za den vyřízení se považuje den, kdy bylo opravené nebo vyměněné zboží předáno kupujícímu. Není-li prodávající s ohledem na charakter vady schopen vyřídít reklamaci v uvedené lhůtě, dohodne s kupujícím náhradní řešení. Pokud k takové dohodě nedojde, je prodávající povinen poskytnout kupujícímu finanční náhradu formou dobropisu.

CZ
SEVEN SPORT s.r.o.

Sídlo: Strakonická 1151/2c, Praha 5, 150 00, ČR
Centrála: Dělnická 957, Vítkov, 749 01
Reklamace a servis: Čermenská 486, Vítkov 749 01

IČO: 26847264
DIČ: CZ26847264

Tel: +420 556 300 970
Mail: eshop@insportline.cz
reklamace@insportline.cz
servis@insportline.cz

Web: www.inSPORTline.cz

Datum prodeje:

Razítko a podpis prodejce:

SK
Stores inSPORTline SK, s.r.o.

Centrála, reklamácie, servis: Električná 6471, Trenčín
911 01, SK

IČO: 46259317
DIČ: SK2023299729

Tel.: +421 917 700 098
Mail: objednavky@insportline.sk
reklamacie@insportline.sk
servis@insportline.sk

Web: www.inSPORTline.sk

Reklamace zboží



Vrácení a výměna zboží do 30 dnů

