

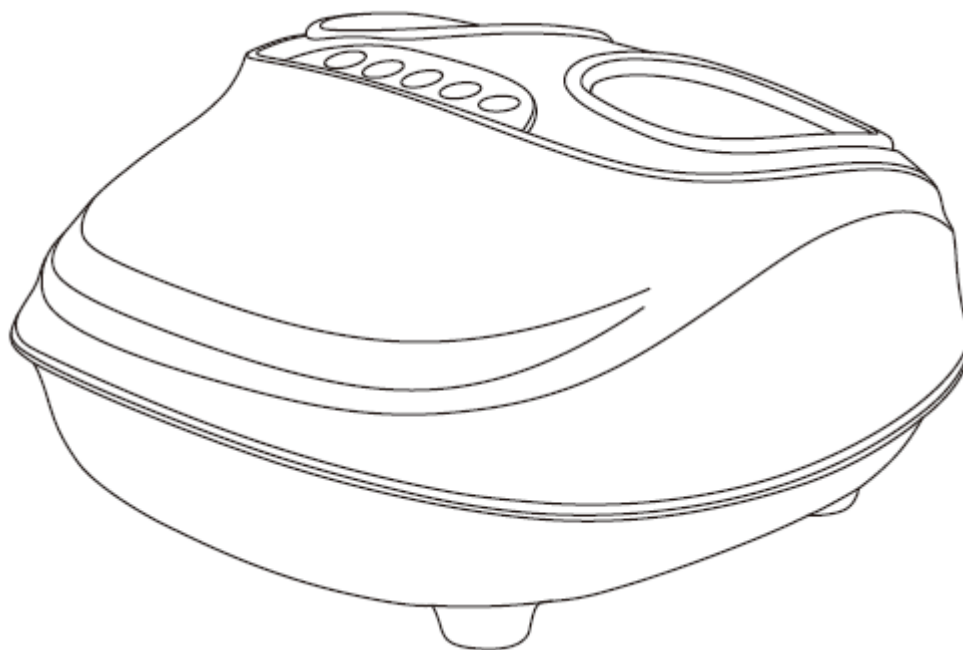

UŽIVATELSKÝ MANUÁL – CZ

IN 22844 Masážní přístroj na nohy inSPORTline Levick



OBSAH

BEZPEČNOSTNÍ POKYNY.....	3
POPIS PRODUKTU.....	4
POUŽITÍ	4
POPIS TLAČÍTEK	4
ÚDRŽBA A SKLADOVÁNÍ	5
SKLADOVÁNÍ.....	5
ZNÁMÉ PROBLÉMY.....	5
SPECIFIKACE	6
OCHRANA ŽIVOTNÍHO PROSTŘEDÍ.....	6
ZÁRUČNÍ PODMÍNKY, REKLAMACE.....	6

BEZPEČNOSTNÍ POKYNY

- Používejte produkt v souladu s manuálem.
- Před použitím zkontrolujte kabeláž, zástrčku a zásuvku.
- Držte mimo dosah vody.
- Produkt vypojte během čištění a po použití.
- Nepřipojujte a nevypojte produkt s vlhkými rukami
- Při vypořádání netahejte za kabel.
- Nepoškozujte kabel a neměňte elektrické obvody produktu.
- V případě výpadku energie vypojte zařízení.
- Používejte pouze originální náhradní díly.
- Neupravujte produkt.
- Pouze pro vnitřní použití.
- Nepoužívejte hodinu po jídle.
- Pokud cítíte nevolnost přestaňte používat produkt a kontaktujte svého lékaře.
- Lidé s mentálním, fyzickým nebo motorickým postižením a lidé s nedostatkem zkušeností a znalostmi a děti by neměli přístroj používat bez dozoru.
- Pokud je poškozen napájecí kabel, přestaňte přístroj používat a kontaktujte profesionála nebo výrobce.
- Nepoužívejte ve vlhkém prostředí např. koupelna.
- Nepoužívejte při náhlých teplotních rozdílech.
- Používejte pouze v dobře větraných a bezprašných místnostech.
- Nepoužívejte alkohol nebo drogy před nebo během masáže.
- Těhotné ženy nebo lidé s elektrickým zdravotním přístroj by neměly přístroj používat.
- Nepoužívejte, pokud máte vlhké nohy.
- Lidé s citlivostí na teplo by měli přístroj používat opatrně.
- Tento produkt není hračka. Držte mimo dosah domácích zvířat a dětí.
- Děti mladší 14. let nebo lidé s mentálním postižením by neměli přístroj používat.
- Na přístroj si nestoupejte, při použití se posaďte.

POPIS PRODUKTU

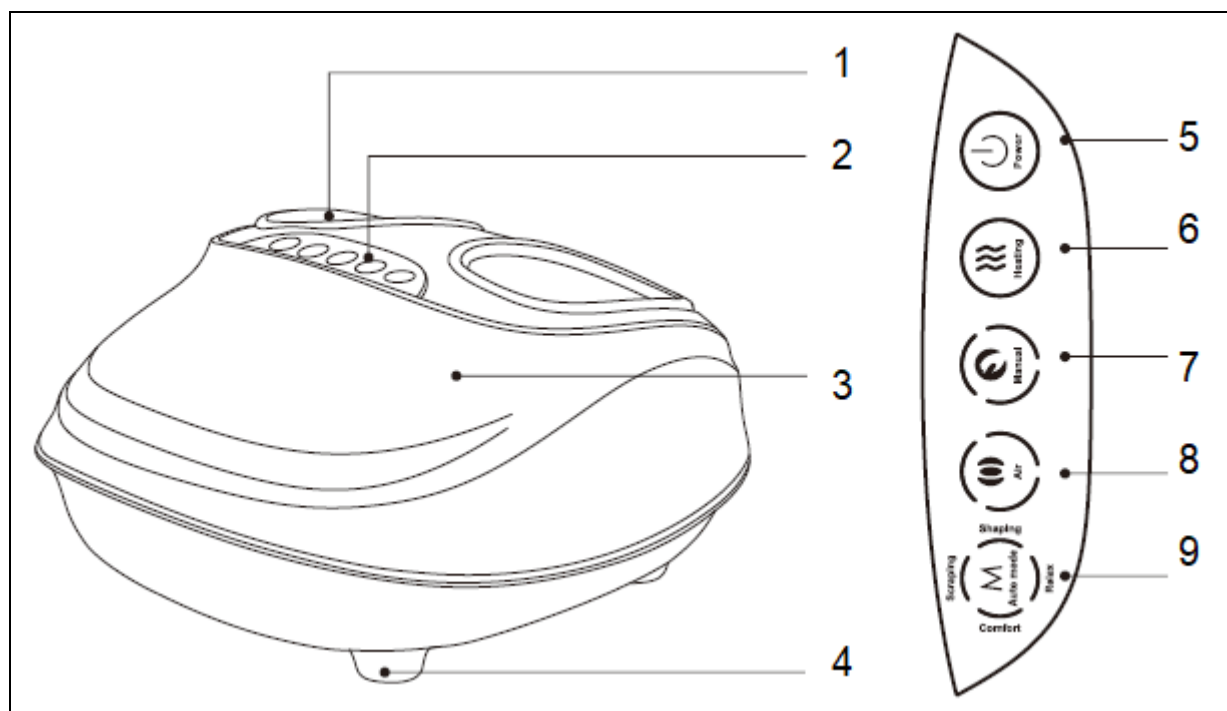





1.	Odnímatelná a omyvatelná látka
2.	Ovládací tlačítka
3.	Přístroj
4.	Nožičky
5.	Napájení
6.	Vyhřívání
7.	Manuální program
8.	Intenzita vzduchu
9.	Automatický režim

POUŽITÍ

- Zapojte přístroj a stiskem tlačítka pro spuštění se přístroj přepne do pohotovostního režimu.
- Maximální doba masáže je 15 min, poté se automaticky ukončí, začne blikat tlačítko pro napájení a vstoupí do pohotovostního režimu.
- Pro vypnutí stiskněte tlačítko pro napájení a vypojte kabel.

POPIS TLAČÍTEK

	<p>Podržetím tlačítka po dobu 2 vteřin přístroj spustíte / vypnete</p> <ul style="list-style-type: none"> • Během provozu svítí • V pohotovostním režimu bliká
---	--

	<p>Stisknutím spustíte funkci vyhřívání</p> <ul style="list-style-type: none"> • Během vyhřívání svítí • Při vypnutém vyhřívání nesvítí
	<p>Stiskem změníte masírovanou oblast</p> <ul style="list-style-type: none"> • Horní světlo: Škrábaní chodidel • Pravé světlo: Masáž pomocí tlaku vzduchu • Levé světlo: Masáž válečky
	<p>Nastavení intenzity vzduchové masáže, původní nastavení je na střední úroveň</p> <ul style="list-style-type: none"> • Vypnutá světla: vypnutá funkce • Jedno světlo: malá intenzita • Dvě světla: střední intenzita • Tři světla: silná intenzita
	<p>Stiskem změníte režim</p> <ul style="list-style-type: none"> • Horní světlo: škrábaní chodidel, masáž pomocí válečků s kombinací se vzduchovou masáží • Pravé světlo: anti stresová masáž nártů a kotníků • Spodní světlo: relaxační masáž nártů a kotníků • Levé světlo: komfortní masáž chodidel pomocí vzduchové masáže a válečků

ÚDRŽBA A SKLADOVÁNÍ

Údržba

- Nepoužívejte agresivní čisticí prostředky (benzínové nebo alkoholové) k čištění produktu, neponořujte do vody.
- Vypojte zařízení po použití.
- Čistěte přístroj pomocí suchého hadříku.
- Nepoužívejte vlhký hadřík ani čisticí prostředky.

SKLADOVÁNÍ

- Vypojte ze zásuvky.
- Uložte v stinném a chladném místě.
- Nepokládejte těžké předměty na produkt.

Pokud je produkt poškozen, přestaňte ho ihned používat a kontaktujte výrobce.

ZNÁMÉ PROBLÉMY

Problém	Možná příčina	Řešení
Zařízení nefunguje	Přístroj není zapojen nebo zapnut.	Zkontrolujte napájení, zapojte přístroj a zapněte ho.

	Vypnutí po 15 minutách	Zmačkněte tlačítko pro zapnutí
	Přehřívání po 30 min používání	Vypojte přístroj a nechte vychladnout po dobu 60 min
	Přetížení	Během provozu se posadte
Zařízení se přehřívá	Zahřívání je zapnuto	Vypněte vyhřívání.
	Přehřátí po 30 min použití	Vypněte a vypojte zařízení, nechte zařízení vychladnout 60 min

SPECIFIKACE

Model	C302
Jmenovité napětí	110-120V 60Hz
	220-240V 50Hz/60Hz
Jmenovitý příkon	35 W
Provozní doba	15 min
Hluk	≤50 dB

OCHRANA ŽIVOTNÍHO PROSTŘEDÍ

Po uplynutí životnosti produktu nebo v případě, že by další oprava již byla ekonomicky nevýhodná, se výrobku zbavte v souladu s místními předpisy a šetřte k životnímu prostředí. Výrobek odnesete na nejbližší sběrné místo k tomu určené.

Předpisovou likvidací pomůžete zachovat cenné přírodní zdroje a napomůžete prevenci negativních dopadů na životní prostředí, případně na lidské zdraví. Pokud si nejste jisti, konzultujte věc s místně příslušnými odpovědnými orgány, aby nedošlo k porušení předpisů a následné sankci.

Baterie nevhazujte mezi běžný odpad, ale odevzdejte je na místa určená pro recyklaci.

ZÁRUČNÍ PODMÍNKY, REKLAMACE

Všeobecná ustanovení a vymezení pojmů

Tyto záruční podmínky a reklamační řád upravují podmínky a rozsah záruky poskytované prodávajícím na zboží dodávané kupujícím, jakož i postup při vyřizování reklamačních nároků uplatněných kupujícím na dodané zboží. Záruční podmínky a reklamační řád se řídí příslušnými ustanoveními zákona č. 89/2012 Sb., občanský zákoník a zákona č. 634/1992 Sb., o ochraně spotřebitele, ve znění pozdějších předpisů, a to i ve věcech těmito záručními podmínkami a reklamačním řádem nezmiňovaných.

Prodávajícím je společnost SEVEN SPORT s.r.o. se sídlem Strakonická 1151/2c, Praha 150 00, IČ: 26847264, zapsaná v obchodním rejstříku, vedeném Krajským soudem v Praze oddíl C, vložka 116888.

Vzhledem k platné právní úpravě se rozlišuje kupující, který je spotřebitelem a kupující, který spotřebitelem není.

„Kupující spotřebitel“ nebo jen „spotřebitel“ je osoba, která při uzavírání a plnění smlouvy nejedná v rámci své obchodní nebo jiné podnikatelské činnosti.

„Kupující, který není „spotřebitel“, je podnikatel, který nakupuje výrobky či užívá služby za účelem svého podnikání s těmito výrobky nebo službami. Tento kupující se řídí rámcovou kupní smlouvou a obchodními podmínkami v rozsahu, které se ho týkají.

Tyto záruční podmínky a reklamační řád jsou nedílnou součástí každé kupní smlouvy uzavřené mezi prodávajícím a kupujícím. Záruční podmínky a reklamační řád jsou platné a závazné, pokud v kupní smlouvě či v dodatku v této smlouvě či jiné písemné dohodě nebude stranami dohodnuto jinak.

Záruční podmínky

Záruční doba

Prodávající poskytuje kupujícímu záruku za jakost zboží v délce 24 měsíců, pokud ze záručního listu, faktury ke zboží, dodacího listu, příp. jiného dokladu ke zboží nevyplývá odlišná délka záruční doby poskytovaná prodávajícím. Zákonná délka záruky poskytovaná spotřebiteli není tímto dotčena.

Zárukou za jakost přejímá prodávající závazek, že dodané zboží bude po určitou dobu způsobilé pro použití k obvyklému, příp. smluvenému účelu a že si zachová obvyklé, příp. smluvené vlastnosti.

Záruční podmínky se nevztahují na závady vzniklé (pokud lze aplikovat na zakoupený produkt):

- zaviněním uživatele tj. poškození výrobku neodbornou repasí, nesprávnou montáží, nedostatečným zasunutím sedlové tyče do rámu, nedostatečným utáhnutím pedálů v klikách a klik ke středové ose
- nesprávnou údržbou
- mechanickým poškozením
- opotřebením dílů při běžném používání (např. gumové a plastové části, pohyblivé mechanismy, kloubové spoje, opotřebením brzdových destiček/špalků, řetězu, plášťů, kazety/vícekolečka atd.)
- neodvratnou událostí, živelnou pohromou
- neodbornými zásahy
- nesprávným zacházením, či nevhodným umístěním, vlivem nízké nebo vysoké teploty, působením vody, neúměrným tlakem a nárazy, úmyslně pozměněným designem, tvarem nebo rozměry

Reklamační řád

Postup při reklamaci vady zboží

Kupující je povinen zboží, dodané prodávajícím prohlédnout co nejdříve po přechodu nebezpečí škody na zboží, resp. po jeho dodání. Prohlídku musí kupující provést tak, aby zjistil všechny vady, které je možné při přiměřené odborné prohlídce zjistit.

Při reklamaci zboží je kupující povinen na žádost prodávajícího prokázat nákup a oprávněnost reklamace fakturou nebo dodacím listem s uvedeným výrobním (sériovým) číslem, případně týmiž doklady bez sériového čísla. Neprokáže-li kupující oprávněnost reklamace těmito doklady, má prodávající právo reklamaci odmítnout.

Pokud kupující oznámí závadu, na kterou se nevztahuje záruka (např. nebyly splněny podmínky záruky, závada byla nahlášena omylem apod.), je prodávající oprávněn požadovat plnou úhradu nákladů, které vznikly v souvislosti s odstraňováním závady takto oznámené kupujícím. Kalkulace servisního zásahu bude v tomto případě vycházet z platného ceníku pracovních výkonů a nákladů na dopravu.

Pokud prodávající zjistí (testováním), že reklamovaný výrobek není vadný, považuje se reklamace za neoprávněnou. Prodávající si vyhrazuje právo požadovat úhradu nákladu, které vznikly v souvislosti s neoprávněnou reklamací.

V případě, že kupující reklamuje vady zboží, na které se vztahuje záruka podle platných záručních podmínek prodávajícího, provede prodávající odstranění vady formou opravy, případně výměny vadného dílu nebo zařízení za bezvadné. Prodávající je se souhlasem kupujícího oprávněn dodat výměnou za vadné zboží jiné zboží plně funkčně kompatibilní, ale minimálně stejných nebo lepších technických parametrů. Volba ohledně způsobu vyřízení reklamace dle tohoto odstavce náleží prodávajícímu.

Prodávající vyřídí reklamaci nejpozději do 30 dnů od doručení vadného zboží, pokud nebude dohodnuta lhůta delší. Za den vyřízení se považuje den, kdy bylo opravené nebo vyměněné zboží

předáno kupujícímu. Není-li prodávající s ohledem na charakter vady schopen vyřídit reklamaci v uvedené lhůtě, dohodne s kupujícím náhradní řešení. Pokud k takové dohodě nedojde, je prodávající povinen poskytnout kupujícímu finanční náhradu formou dobropisu.

CZ

SEVEN SPORT s.r.o.

Sídlo: Strakonická 1151/2c, Praha 5, 150 00, ČR
Centrála: Dělnická 957, Vítkov, 749 01
Reklamacie a servis: Čermenská 486, Vítkov 749 01

IČO: 26847264
DIČ: CZ26847264

Tel: +420 556 300 970
Mail: eshop@insportline.cz
reklamace@insportline.cz
servis@insportline.cz

Web: www.inSPORTline.cz

SK

inSPORTline s.r.o.

Centrála, reklamácie, servis: Električná 6471, Trenčín 911 01, SK

IČO: 36311723
DIČ: SK2020177082

Tel.: +421(0)326 526 701
Mail: objednávky@insportline.sk
reklamacie@insportline.sk
servis@insportline.sk

Web: www.inSPORTline.sk

Datum prodeje:

Razítko a podpis prodejce: