

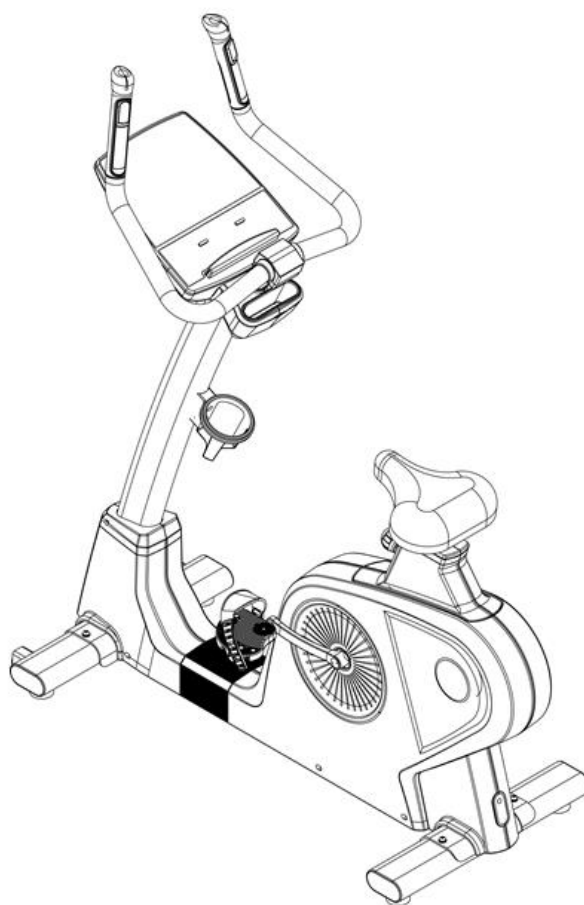

UŽIVATELSKÝ MANUÁL – CZ
IN 16662 Rotoped inSPORTline Gemini B200









OBSAH



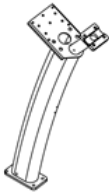

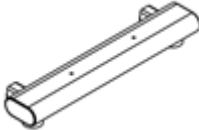

BEZPEČNOSTNÍ PŘEDPISY	3
SEZNAM ČÁSTÍ	4
SPOJOVACÍ MATERIÁL	6
MONTÁŽNÍ KROKY	7
OVLÁDACÍ INSTRUKCE.....	10
DISPLEJ.....	10
DISPLEJ A REŽIMY	10
TLAČÍTKA.....	10
PROGRAMY	11
PROGRAMOVÝ REŽIM (P1~P12 PROGRAMY)	11
MANUÁLNÍ REŽIM	11
UŽIVATELSKÝ REŽIM	12
REŽIM SRDEČNÍHO TEPU.....	13
WATTOVÝ REŽIM	14
PROGRAMOVÉ GRAFY	15
OCHRANA ŽIVOTNÍHO PROSTŘEDÍ	16
ZÁRUČNÍ PODMÍNKY, REKLAMACE	16

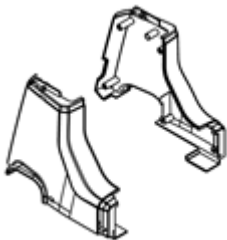
BEZPEČNOSTNÍ PŘEDPISY

- Manuál čtěte pozorně ještě před prvním použitím a uschovejte si ho pro budoucí nahlédnutí.
- Dbejte všech varování a výrobek užívejte pouze v souladu s manuálem.
- Abyste předešli riziku zranění elektrickým proudem, vždy zařízení vypojte z elektrické zásuvky ihned po ukončení cvičení a také před čištěním a před údržbou.
- Během zapojování buďte opatrní, abyste si nepřivodili popáleniny.
- Pro bezpečné použití se na přístroj nejprve postavte a až poté ho zapněte.
- Pokud zařízení nepoužíváte, musíte ho vypnout a vypojit ze zdroje.
- Držte mimo dosah dětí a domácích zvířat. Nikdy děti nenechávejte bez dozoru ani v blízkosti zařízení. Nejedná se o hračku.
- Lidé s psychickým nebo fyzickým omezením a lidé s nedostatečnými zkušenostmi nejsou oprávněni zařízení používat. To je možno pouze pod dozorem zodpovědné dospělé osoby.
- Cvičte rozumně a nepřeceňujte se. Nesprávné cvičení může mít za následek vážné zranění. Před zahájením cvičení se poradte s lékařem.
- Výrobek užívejte pouze k určenému účelu a neprovádějte neschválené modifikace.
- Pokud je napájecí kabel poškozen nebo pokud zařízení nepracuje správně, nepoužívejte ho. Nikdy zařízení neponořujte do vody. Za účelem opravy kontaktujte odborný servis.
- Nikdy nepoužívejte napájecí kabel jako držadlo a netahejte za něj.
- Kabel držte mimo dosah tepelných zdrojů a nepokládejte ho na horkou plochu.
- Výrobek nepoužívejte, pokud jsou ventilační otvory blokovány. Udržujte je bez nečistot.
- Do otvorů a zdířek nic nevkládejte.
- Zařízení nepoužívejte venku.
- Výrobek umístěte pouze na rovný, čistý a pevný povrch. Pro zachování bezpečnosti dodržte odstup min 0,6 m kolem přístroje od ostatních objektů.
- Nikdy výrobek nepoužívejte v místech s koncentrací nebezpečných plynů nebo aerosolu, nebo v místech s nedostatečnou ventilací.
- Před vypnutím zařízení prověřte vypnutí všech ovládacích prvků a poté vyjměte zástrčku ze zásuvky.
- Použijte pouze řádně uzemněnou elektrickou zásuvku.
- Pravidelně kontrolujte možné poškození nebo opotřebení produktu. Taktéž kontrolujte správné dotažení všech šroubů a matic. Poškozený nebo opotřeбенý výrobek nikdy nepoužívejte.
- Na cvičení se vhodně oblékněte a vezměte si vhodnou sportovní obuv. Neberte si příliš volný oděv, který se může snadno zachytit.
- Žádný nastavitelný díl nesmí vyčnívat omezovat pohyb uživatele.
- Ve wattovém režimu je brzdny systém závislý na rychlosti. V jiných režimech je na ní nezávislý.
- Baterie by se měla nabíjet jednou měsíčně.
- Hmotnost zátěžového kola: 8,1 kg
- **Max. hmotnost uživatele:** 140 kg
- **Kategorie: SA** (dle normy EN 957) vhodné pro komerční využití.
- **VAROVÁNÍ:** Systém pro monitorování tepové frekvence nemusí být přesný. Přetěžování při tréninku může zavinit vážné zranění nebo smrt. Pokud pocítíte nevolnost, okamžitě ukončete cvičení!

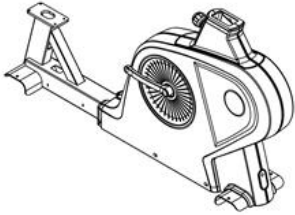
SEZNAM ČÁSTÍ

Označení	Obrázek	Popis
A		Sloupek
B		Ovládací panel
C		Zadní krytka ovládacího panelu
D		Příhrádka
E		Přední krytka ovládacího panelu (L/P)
F		Přední nosník
G		Zadní nosník
H		Přední krytka hlavního rámu (L/P)

I		Krytka sloupku (L/P)
J		Madla
K		Hlavní rám
L		Sedlovka
M		Sedlo
N		Střední krytka
O		Pedály (L/P)

SPOJOVACÍ MATERIÁL

Položka	Popis	Ks
K01	Příhradový šroub M8xP1.25x25	4
K02	Pružná podložka M8	4
K03	Podložka $\varnothing 8 \times \varnothing 16 \times 1.5t$	4
K04	Šroub s vnitřním šestihranem M8xP1.25x20	4
K05	Podložka $\varnothing 8 \times \varnothing 12 \times 1.0t$	4
K06	Šroub s vnitřním šestihranem M8xP1.25x20	4
K07	Pružná podložka M8	4
K08	Křížový šroub M5xP0.8x10	4
K09	Křížový šroub M5xP0.8x12	2
K10	Samořezný šroub $\varnothing 4 \times 10$	2
K11	Samořezný šroub $\varnothing 4 \times 20$	3
K12	Samořezný šroub $\varnothing 4 \times 16$	12
K13	Imbusový klíč se špičkou 5 mm	1
K14	Oboustranný klíč 13 mm + 15 mm	1
K15	Imbusový klíč se špičkou 6 mm	1

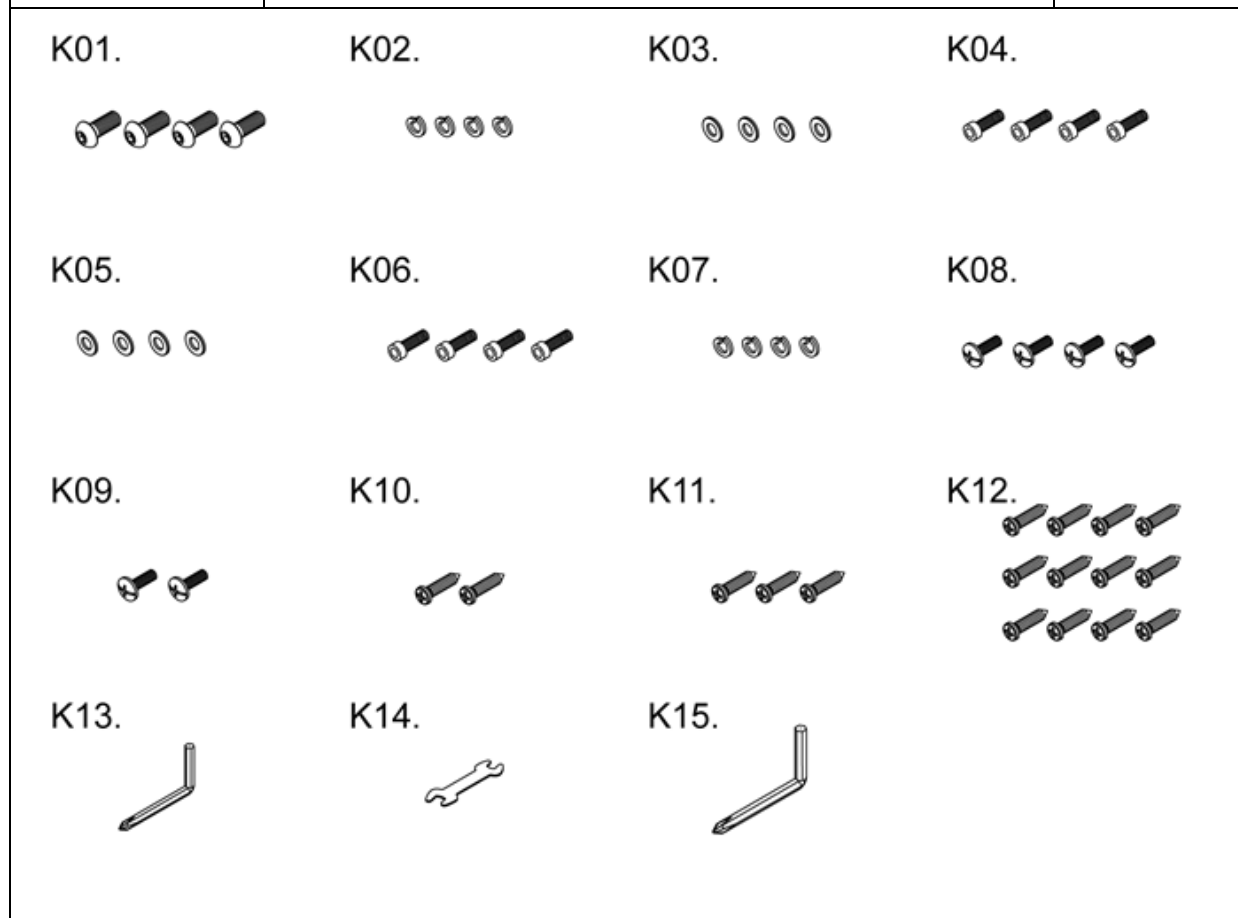

MONTÁŽNÍ KROKY

KROK 1

- Spojte hlavní rám (K), přední a zadní nosník (F, G) pomocí šroubu (K01), pružné podložky (K02) a podložky (K03).
- Propojte kabely dle obrázku a připevněte sloupek (A) k hlavnímu rámu (K) šroubem (K04), podložkou (K05) a zajistěte. Dráty se nesmí mačkat nebo deformovat.
- Odšroubujte matice a podložky ze sedadla (M). Poté sedadlo (M) připevněte k sedlovce (L) pro zajištění použijte matice a podložky, které jste prvně odšroubovali.
- Povytněte pružný kolík, vsuňte sedlovku (L) do hlavního rámu a přimontujte levý a pravý pedál (O). Musíte rozlišit levý a pravý pedál od sebe a dodržet umístění. Jsou označeny na spodní straně takto: L-levý and R-pravý.

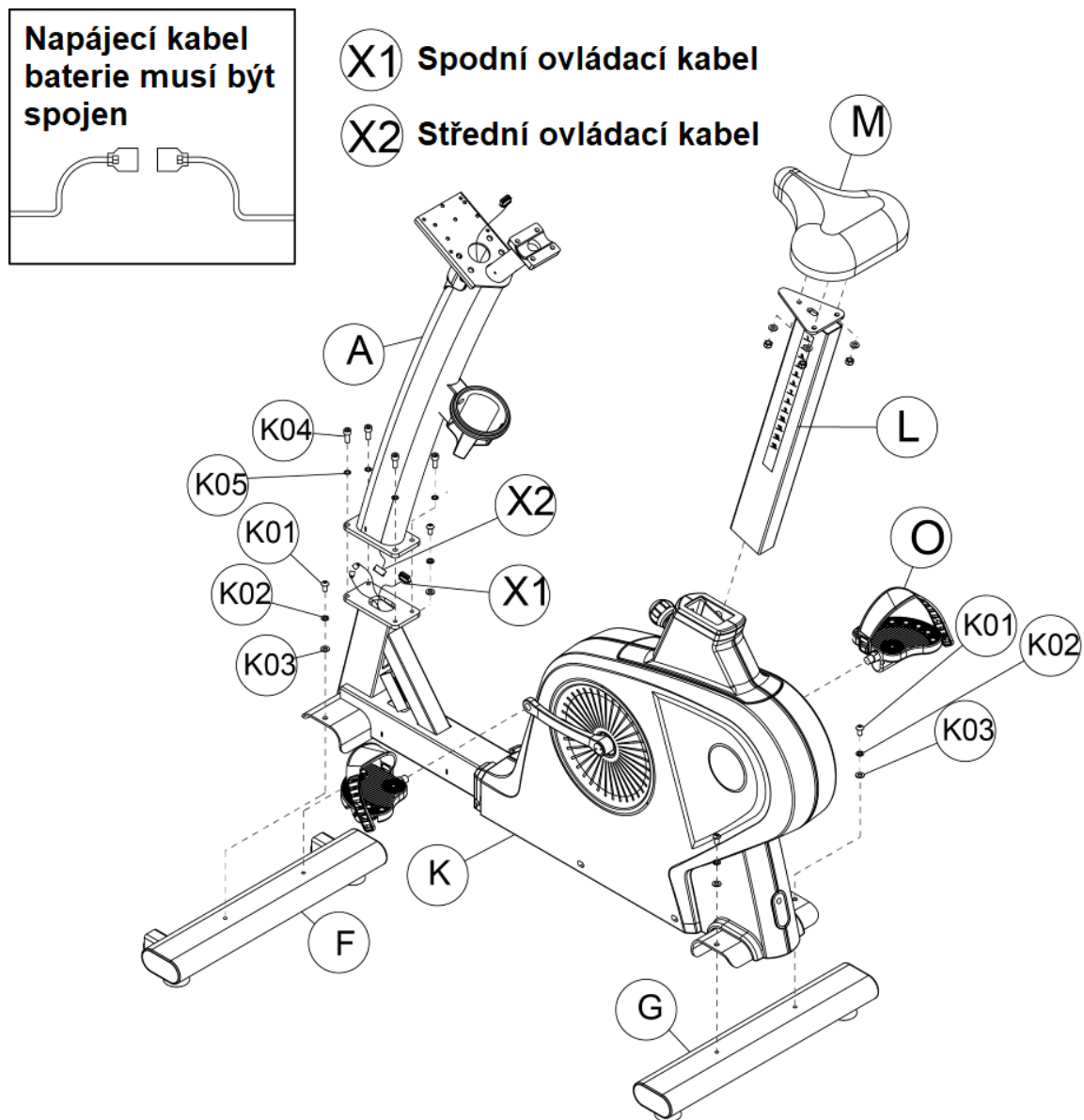

KROK 2

- Prostrčte kabely madel (J) skrze sloupek. Zajistěte madla (J) a ovládací panel pomocí šroubku (K06), podložky (K07). Na dráty netlačte a ani je nedeformujte.

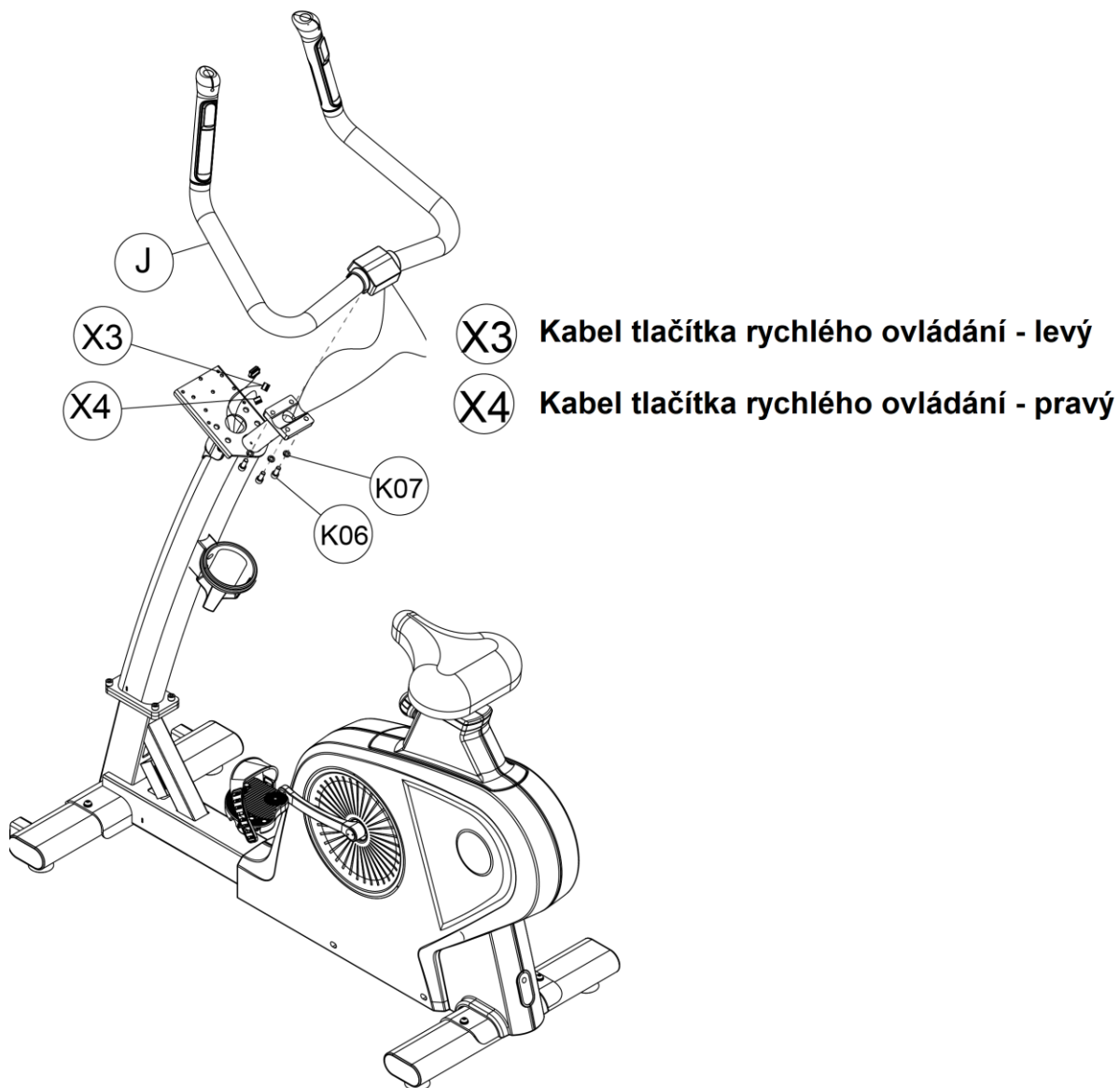

KROK 3

- Propojte ovládací panel (B) s kabely sloupku. Poté zajistěte šroubem (K08).
- Připevněte přední krytku ovládacího panelu (E) pomocí šroubu (K09) a poté připevněte přihrádku (D) šroubem (K10). Připevněte zadní krytku ovládacího panelu (C) šroubem (K11).
- Poté upevněte přední krytku hlavního rámu (H) k rámu pomocí šroubu (K12). Nakonec připevněte krytku sloupku (I) a zajistěte šroubem (K12).

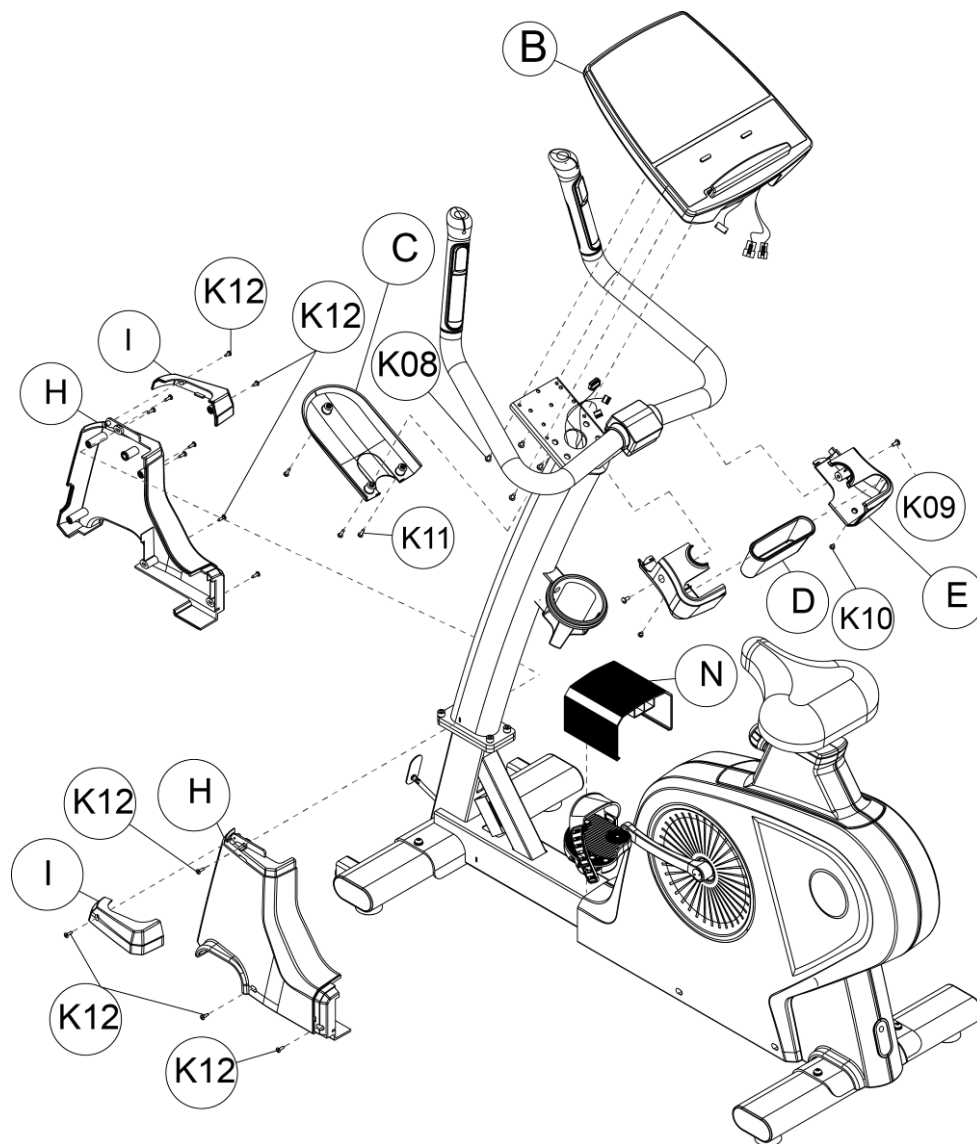

OVLÁDACÍ INSTRUKCE

DISPLEJ

Zařízení je vybaveno LED displejem, který zobrazuje tyto funkce: RPM (otáčky za minutu), SPEED (rychlost), TIME (čas), CALORIES (spálené kalorie), DISTANCE (vzdálenost), WATTS (watty), LEVEL (úroveň). Bodový displej pak zobrazuje programový graf.

DISPLEJ A REŽIMY

POHOTOVOSTNÍ REŽIM

Jakmile se konzola rozsvítí, zobrazí bodový displej metrické nebo imperiální jednotky: KM (nebo ML) v zobrazení U1. Je možno volit U1-U4.





REŽIM SPÁNKU



Pokud je panel v pohotovostním režimu a počet otáček za minutu je nižší než 30, nebo pokud není zaznamenána aktivita tlačítek během 15 vteřin, zahájí systém sérii upozornění po dobu 16 vteřin. Zazní 16 zvukových upozornění a poté systém vstoupí do režimu spánku. Pokud během tohoto časového úseku počet otáček přesáhne 30 nebo dojde ke stlačení nějakého tlačítka, bude odpočet přerušen a ovládací panel se vrátí do pohotovostního režimu.

V režimu nastavení (uživatelské nastavení, hmotnostní nastavení nebo programové nastavení), pokud počet otáček za minutu nedosáhne hodnoty 30 po dobu 10 vteřin, program se zastaví a vrátí do pohotovostního režimu. Pokud ani poté není tato hodnota dosažena nebo není aktivita tlačítek po dobu 5 vteřin, systém zahájí sérii upozornění po dobu 16 vteřin. Po 16 zvukových signálech vstoupí do režimu spánku. Pokud během odpočtu 16 vteřin převyší otáčky hodnotu 30 nebo dojde ke stlačení tlačítka, odpočet se přerušuje a systém se vrátí zpět do pohotovostního režimu.

Pokud během používání programů nedosáhnou otáčky hodnoty 30, bodový displej zobrazí rolovací řetězec RPM ↑ po dobu 5 vteřin. Pokud ani poté není hodnota dosažena, zobrazí bodový displej rolovací řetězec PAUSE po dobu 5 vteřin.

TLAČÍTKA

	START	<ul style="list-style-type: none">Stlačením zahájíte rychlý start programu přímo.
	RECOVERY	<ul style="list-style-type: none">Během cvičení uchopte čidlo snímače tepu, dokud se na tepovém okénku (PULSE) nezobrazí tepová hodnota. Poté stlačte RECOVERY. Displej se zastaví a časové okénko zahájí odpočet jedné minuty. Jakmile je dosaženo nuly, zobrazí se Váš kondiční status pomocí symbolu F1-F6. F1 znamená nejlepší možný výsledek.
	PAUSE	<ul style="list-style-type: none">Po zahájení cvičení tímto tlačítkem činnost přerušíte.Pokud ho stlačíte během zadávání programu, vrátíte se zpět na předchozí stránku za účelem opravy dat.
	STOP	<ul style="list-style-type: none">Tímto tlačítkem činnost ukončíte. Můžete stlačit ENTER pro přepínání mezi zobrazením na rozhraní: SPEED (rychlost)-TIME (čas)-DISTANCE/RPM (vzdálenost/otáčky)-CALORIES (kalorie)-WATTS (watty).

	ENTER	<ul style="list-style-type: none"> • Během nastavení programu tímto tlačítkem potvrdíte volbu a přejdete na další stranu.
	DIRECTION	<ul style="list-style-type: none"> • Směrová tlačítka, určená pro navyšování nebo snižování různých hodnot (hmotnost, výška, věk, pohlaví, tep, čas) a pro volbu funkčních režimů (watty, tep, program, manual) nebo pro úpravu zátěže.

PROGRAMY

PROGRAMOVÝ REŽIM (P1~P12 PROGRAMY)

- Pomocí směrových tlačítek zvolte program P1-P12.
- Stlačte ENTER pro vstup do nastavení hodnot.
- Po stlačení ENTER, se rozsvítí časový (TIME) indikátor a LED kontrolka se rozsvítí na časovém displeji. Nastavená časová hodnota je: 0:00. Pomocí směrových tlačítek hodnotu upravíte.
- Po zadání času stlačte ENTER. Rozsvítí se ukazatel vzdálenosti (DISTANCE) a LED kontrolka se rozsvítí na vzdálenostním displeji. Nastavená hodnota vzdálenosti je: 0.0. Pomocí směrových tlačítek hodnotu upravíte.
- Po zadání vzdálenosti stlačte ENTER. Rozsvítí se ukazatel kalorií (CALORIES) a LED kontrolka se rozsvítí na displeji kalorií. Nastavená hodnota kalorií je: 0. Pomocí směrových tlačítek hodnotu upravíte.
- ČAS-VZDÁLENOST-KALORIE mohou být nastaveny cyklicky. Po zadání cílových hodnot času, vzdálenosti a kalorií stlačte START pro zahájení cvičení.
- Mačkaním ENTER během cvičení přepínáte zobrazení rozhraní v tomto sledu SPEED (RYCHLOST)-TIME (ČAS)-DISTANCE/RPM (VZDÁLENOST/OTÁČKY)-CALORIES (KALORIE)-WATTS (WATTY).
- Stlačením tlačítka PAUSE v průběhu cvičení program přerušíte. Hodnoty času, vzdálenosti a spálených kalorií se budou na displeji zobrazovat postupně.
- Pokud v režimu pauzy chcete pokračovat ve cvičení, stlačte START a program bude pokračovat s časovými, vzdálenostními a kalorickými údaji tak, jak byly před přerušením beze změny.
- Tlačítkem STOP program ukončíte. Opětovným stlačením smažete veškeré údaje a vrátíte se zpět na volbu hlavního programu (MANUÁLNÍ/PROGRAM/UŽIVATELSKÝ/TEP/WATTY).

HLÁŠKY BODOVÉHO DISPLEJE:

Pokud během cvičení nedosáhnou otáčky hodnoty 30, bodový displej zobrazí dvakrát rolovací řetězec RPM ↑ po dobu 5 vteřin. Pokud ani po tomto upozornění není hodnoty dosaženo, zobrazí bodový displej rolovací řetězec PAUSE po dobu 5 vteřin a program se přeruší.

MANUÁLNÍ REŽIM

- Pomocí směrových tlačítek zvolte MANUAL.
- Stlačte ENTER pro vstup do nastavení hodnot.
- Po stlačení ENTER, se rozsvítí časový (TIME) indikátor a LED kontrolka se rozsvítí na časovém displeji. Nastavená časová hodnota je: 0:00. Pomocí směrových tlačítek hodnotu upravíte.
- Po zadání času stlačte ENTER. Rozsvítí se ukazatel vzdálenosti (DISTANCE) a LED kontrolka se rozsvítí na vzdálenostním displeji. Nastavená hodnota vzdálenosti je: 0.0. Pomocí směrových tlačítek hodnotu upravíte.

- Po zadání vzdálenosti stlačte ENTER. Rozsvítí se ukazatel kalorií (CALORIES) a LED kontrolka se rozsvítí na displeji kalorií. Nastavená hodnota kalorií je: 0. Pomocí směrových tlačítek hodnotu upravíte.
- ČAS-VZDÁLENOST-KALORIE mohou být nastaveny cyklicky. Po zadání cílových hodnot času, vzdálenosti a kalorií stlačte START pro zahájení cvičení.
- Mačknutím ENTER během cvičení přepínáte zobrazení rozhraní v tomto sledu SPEED (RYCHLOST)-TIME (ČAS)-DISTANCE/RPM (VZDÁLENOST/OTÁČKY)-CALORIES (KALORIE)-WATTS (WATTY).
- Stlačením tlačítka PAUSE v průběhu cvičení program přerušíte. Hodnoty času, vzdálenosti a spálených kalorií se budou na displeji zobrazovat postupně.
- Pokud v režimu pauzy chcete pokračovat ve cvičení, stlačte START a program bude pokračovat s časovými, vzdálenostními a kalorickými údaji tak, jak byly před přerušením beze změny.
- Tlačítkem STOP program ukončíte. Opětovným stlačením smažete veškeré údaje a vrátíte se zpět na volbu hlavního programu (MANUÁLNÍ/PROGRAM/UŽIVATELSKÝ/TEP/WATTY).

HLÁŠKY BODOVÉHO DISPLEJE:

Pokud během cvičení nedosáhnou otáčky hodnoty 30, bodový displej zobrazí dvakrát rolovací řetězec RPM ↑ po dobu 5 vteřin. Pokud ani po tomto upozornění není hodnota dosaženo, zobrazí bodový displej rolovací řetězec PAUSE po dobu 5 vteřin a program se přeruší.

UŽIVATELSKÝ REŽIM

- Pomocí směrových tlačítek zvolte USER.
- Stlačte ENTER pro vstup do nastavení hodnot.
- Po stlačení ENTER, se rozsvítí časový (TIME) indikátor a LED kontrolka se rozsvítí na časovém displeji. Nastavená časová hodnota je: 0:00. Pomocí směrových tlačítek hodnotu upravíte.
- Po zadání času stlačte ENTER. Rozsvítí se ukazatel vzdálenosti (DISTANCE) a LED kontrolka se rozsvítí na vzdálenostním displeji. Nastavená hodnota vzdálenosti je: 0.0. Pomocí směrových tlačítek hodnotu upravíte.
- Po zadání vzdálenosti stlačte ENTER. Rozsvítí se ukazatel kalorií (CALORIES) a LED kontrolka se rozsvítí na displeji kalorií. Nastavená hodnota kalorií je: 0. Pomocí směrových tlačítek hodnotu upravíte.
- ČAS-VZDÁLENOST-KALORIE mohou být nastaveny cyklicky. Po zadání cílových hodnot času, vzdálenosti a kalorií stlačte START pro zahájení cvičení.

Provedení grafické obměny programu:

- Vstupte do programu USER. Po stlačení ENTER, se rozsvítí časový (TIME) indikátor a LED kontrolka se rozsvítí na časovém displeji. Nastavená časová hodnota je: 0:00.
- Pro editování grafu stlačte ENTER a podržte 3 vteřiny. Rozbliká se první řádek bodového grafu. Na časovém displeji se zobrazí kód S-1 pro zobrazení prováděné editace.
- Směrovými tlačítky zadáte úroveň (LEVEL). Po potvrzení celého zadání, stlačte ENTER pro zadání programové úrovně na druhém řádku.
- Pokud nastavení úrovně selže, dá se stlačit ENTER pro postup do dalšího operačního nastavení. Celkem se dá nastavit S-1 ~ S-16 lokací. Po zadání všech lokací se systém přepne to programového nastavení času.
- Mačknutím ENTER během cvičení přepínáte zobrazení rozhraní v tomto sledu SPEED (RYCHLOST)-TIME (ČAS)-DISTANCE/RPM (VZDÁLENOST/OTÁČKY)-CALORIES (KALORIE)-WATTS (WATTY).

- Stlačením tlačítka PAUSE v průběhu cvičení program přerušíte. Hodnoty času, vzdálenosti a spálených kalorií se budou na displeji zobrazovat postupně.
- Pokud v režimu pauzy chcete pokračovat ve cvičení, stlačte START a program bude pokračovat s časovými, vzdálenostními a kalorickými údaji tak, jak byly před přerušením beze změny.
- Tlačítkem STOP program ukončíte. Opětovným stlačením smažete veškeré údaje a vrátíte se zpět na volbu hlavního programu (MANUÁLNÍ/PROGRAM/UŽIVATELSKÝ/TEP/WATTY).

HLÁŠKY BODOVÉHO DISPLEJE:

Pokud během cvičení nedosáhnou otáčky hodnoty 30, bodový displej zobrazí dvakrát rolovací řetězec RPM ↑ po dobu 5 vteřin. Pokud ani po tomto upozornění není hodnota dosaženo, zobrazí bodový displej rolovací řetězec PAUSE po dobu 5 vteřin a program se přeruší.

REŽIM SRDEČNÍHO TEPU

- Směrovými tlačítky zvolte HRC.
- Stlačte ENTER pro vstup do nastavení hodnot.
- Po stlačení ENTER začne svítit ukazatel výšky (HEIGHT) a bodový displej zobrazí „HEIGHT“. Přednastavená hodnota je: 170. Směrovými tlačítky ji můžete upravit.
- Po zadání tělesné výšky, stlačte ENTER a začne svítit ukazatel věku (AGE) a bodový displej zobrazí „AGE“. Přednastavená hodnota je: 30. Směrovými tlačítky ji můžete upravit.
- Po zadání věku, stlačte ENTER a začne svítit ukazatel pohlaví (SEX) a bodový displej zobrazí „GENDER“. Přednastavená hodnota je: M jako muž (F jako žena). Směrovými tlačítky ji můžete upravit. Směrovými tlačítky provedete volbu.
- Po volbě pohlaví, stlačte ENTER a začne svítit cílová tepová hodnota (TARGET 90%, 75%, 55%) a výchozí tepová hodnota se zobrazí. Směrovými tlačítky hodnotu upravte. Cílová hodnota uživateli umožňuje zadat cílovou tepovou hodnotu. Výchozí hodnota 90%, 75% a 55% poté závisí na tělesné výšce, věku a pohlaví (dle zadání).
- Po úplném zadání tepové hodnoty, stlačte ENTER. Po stlačení ENTER, se rozsvítí časový (TIME) indikátor a LED kontrolka se rozsvítí na časovém displeji. Nastavená časová hodnota je: 0:00. Pomocí směrových tlačítek hodnotu upravíte.
- Po zadání času stlačte ENTER. Rozsvítí se ukazatel vzdálenosti (DISTANCE) a LED kontrolka se rozsvítí na vzdálenostním displeji. Nastavená hodnota vzdálenosti je: 0.0. Pomocí směrových tlačítek hodnotu upravíte.
- Po zadání vzdálenosti stlačte ENTER. Rozsvítí se ukazatel kalorií (CALORIES) a LED kontrolka se rozsvítí na displeji kalorií. Nastavená hodnota kalorií je: 0. Pomocí směrových tlačítek hodnotu upravíte.
- ČAS-VZDÁLENOST-KALORIE mohou být nastaveny cyklicky. Po zadání cílových hodnot času, vzdálenosti a kalorií stlačte START pro zahájení cvičení.
- Mačknutím ENTER během cvičení přepínáte zobrazení rozhraní v tomto sledu SPEED (RYCHLOST)-TIME (ČAS)-DISTANCE/RPM (VZDÁLENOST/OTÁČKY)-CALORIES (KALORIE)-WATTS (WATTY).
- Stlačením tlačítka PAUSE v průběhu cvičení program přerušíte. Hodnoty času, vzdálenosti a spálených kalorií se budou na displeji zobrazovat postupně.
- Pokud v režimu pauzy chcete pokračovat ve cvičení, stlačte START a program bude pokračovat s časovými, vzdálenostními a kalorickými údaji tak, jak byly před přerušením beze změny.
- Tlačítkem STOP program ukončíte. Opětovným stlačením smažete veškeré údaje a vrátíte se zpět na volbu hlavního programu (MANUÁLNÍ/PROGRAM/UŽIVATELSKÝ/TEP/WATTY).

A. OVLÁDÁNÍ BĚHEM ZAHŘÍVACÍ FÁZE

- Zátěž je přednastavena na úroveň 1. Kontrolní funkce srdečního tepu poběží automaticky po 1 minutě
- Směrovými tlačítky se dá zátěž průběžně měnit.

B. OVLÁDÁNÍ PROGRAMU SRDEČNÍHO TEPU

- Během programu se bude vždy jednou za 10 vteřin provádět porovnání mezi aktuálním tepem a přednastavenou cílovou tepovou hodnotou (55%, 75%, 90%/TARGET).
- Pokud nebude detekován aktuální srdeční pulz, program se přeruší a zátěž se nebude zvyšovat. Na tepovém okénku se zobrazí písmeno „P“.
- Směrovými tlačítky se dá opět upravit zátěž.
- Pokud aktuální tepová hodnota je nižší než ta přednastavená po dobu 4 minut, program automaticky zvýší zátěž. Zvýšení je vždy o jednu úroveň. Nejvyšší možná úroveň je úroveň 16.
- Pokud aktuální tepová hodnota je vyšší než ta přednastavená po dobu 4 minut, program automaticky sníží zátěž. Snížení je vždy o jednu úroveň. Nejnižší možná úroveň je úroveň 1.
- Pokud je aktuální tep shodný s tím přednastaveným po dobu tří po sobě jdoucích minut, nebo uplyne přednastavený čas, program se sám zastaví. Program kontroly tepu vstoupí do oddechové fáze.

C. ODDECHOVÁ FÁZE (po dobu jedné minuty po měření)

- Při zahájení minutové oddechové fáze vydá zařízení táhlý zvuk a bodový displej zobrazí „COOL“. Časové okénko začne odpočítávat jednu minutu.
- Během oddechové fáze bude zátěž na úrovni 1 a veškerá data budou totožná s předchozí měřicí fází. Budou dále používána a shromážděna.
- Během této fáze se dá použít pouze tlačítko STOP/RESET.

WATTOVÝ REŽIM

- Pomocí směrových tlačítek zvolte WATTS.
- Stlačte ENTER pro vstup do nastavení hodnot.
- Po stlačení ENTER začne svítit ukazatel wattů (WATTS) a LED kontrolka bude svítit na wattovém displeji. Přednastavená hodnota je: 120. Směrovými tlačítky ji můžete upravit.
- Po zadání wattů stlačte ENTER. Rozsvítí se ukazatel času (TIME) a LED kontrolka se rozsvítí na časovém displeji. Nastavená hodnota času je: 0:00. Pomocí směrových tlačítek hodnotu upravíte.
- Po zadání času stlačte ENTER. Rozsvítí se ukazatel vzdálenosti (DISTANCE) a LED kontrolka se rozsvítí na vzdálenostním displeji. Nastavená hodnota vzdálenosti je: 0.0. Pomocí směrových tlačítek hodnotu upravíte.
- Po zadání vzdálenosti stlačte ENTER. Rozsvítí se ukazatel kalorií (CALORIES) a LED kontrolka se rozsvítí na displeji kalorií. Nastavená hodnota kalorií je: 0. Pomocí směrových tlačítek hodnotu upravíte.
- ČAS-VZDÁLENOST-KALORIE mohou být nastaveny cyklicky. Po zadání cílových hodnot času, vzdálenosti a kalorií stlačte START pro zahájení cvičení.
- Mačkáním ENTER během cvičení přepínáte zobrazení rozhraní v tomto sledu SPEED (RYCHLOST)-TIME (ČAS)-DISTANCE/RPM (VZDÁLENOST/OTÁČKY)-CALORIES (KALORIE)-WATTS (WATTY).

- Stlačením tlačítka PAUSE v průběhu cvičení program přerušíte. Hodnoty času, vzdálenosti a spálených kalorií se budou na displeji zobrazovat postupně.
- Pokud v režimu pauzy chcete pokračovat ve cvičení, stlačte START a program bude pokračovat s časovými, vzdálenostními a kalorickými údaji tak, jak byly před přerušením beze změny.
- Tlačítkem STOP program ukončíte. Opětovným stlačením smažete veškeré údaje a vrátíte se zpět na volbu hlavního programu (MANUÁLNÍ/PROGRAM/UŽIVATELSKÝ/TEP/WATTY).

HLÁŠKY BODOVÉHO DISPLEJE:

Pokud během cvičení nedosáhnou otáčky hodnoty 30, bodový displej zobrazí dvakrát rolovací řetězec RPM ↑ po dobu 5 vteřin. Pokud ani po tomto upozornění není hodnoty dosaženo, zobrazí bodový displej rolovací řetězec PAUSE po dobu 5 vteřin a program se přeruší.

PROGRAMOVÉ GRAFY

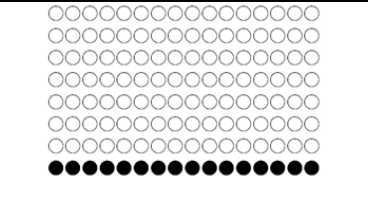
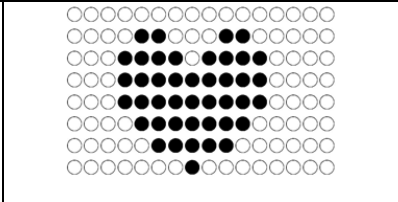
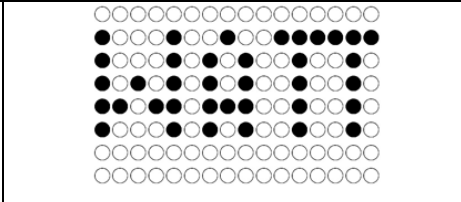
		
MANUÁLNÍ	SRDEČNÍ TEP	WATTY

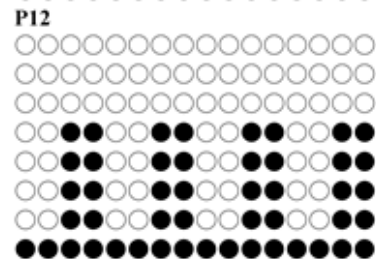
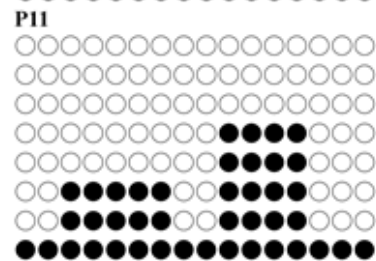
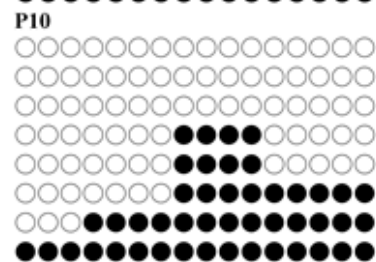
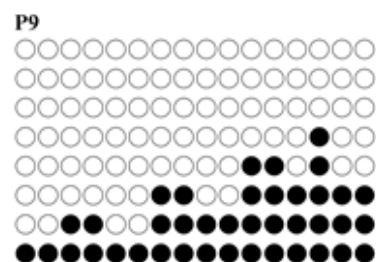
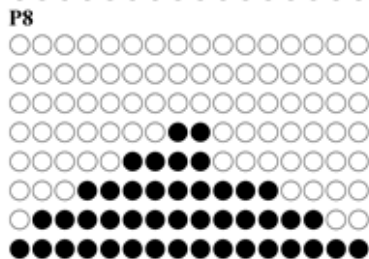
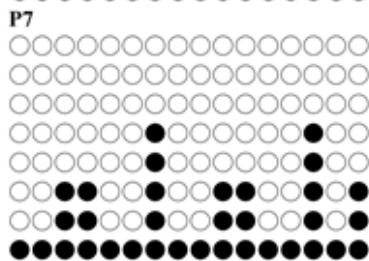
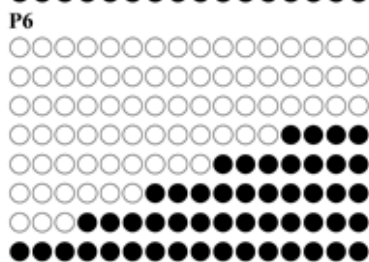
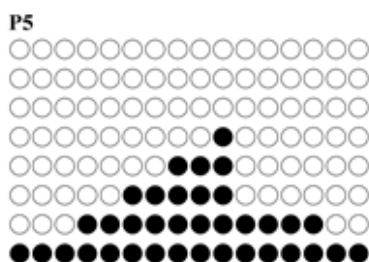
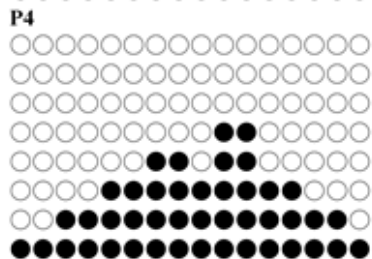
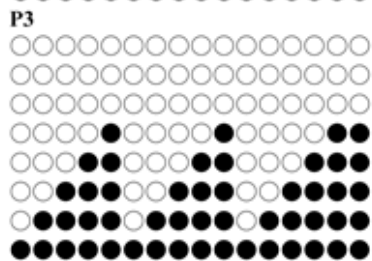
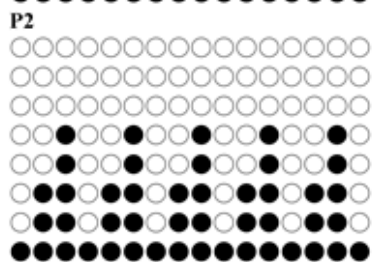
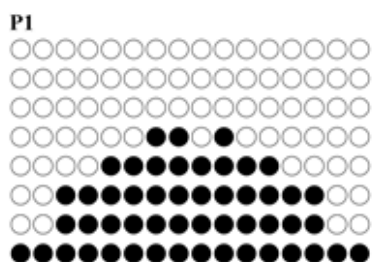

OCHRANA ŽIVOTNÍHO PROSTŘEDÍ

Po uplynutí životnosti produktu nebo v případě, že by další oprava již byla ekonomicky nevýhodná, se výrobku zbavte v souladu s místními předpisy a šetrně k životnímu prostředí. Výrobek odneste na nejbližší sběrné místo k tomu určené.

Předpisovou likvidací pomůžete zachovat cenné přírodní zdroje a napomůžete prevenci negativních dopadů na životní prostředí, případně na lidské zdraví. Pokud si nejste jisti, konzultujte věc s místně příslušnými odpovědnými orgány, aby nedošlo k porušení předpisů a následné sankci.

Baterie nevhazujte mezi běžný odpad, ale odevzdejte je na místa určená pro recyklaci.

ZÁRUČNÍ PODMÍNKY, REKLAMACE

Všeobecná ustanovení a vymezení pojmů

Tyto záruční podmínky a reklamační řád upravují podmínky a rozsah záruky poskytované prodávajícím na zboží dodávané kupujícím, jakož i postup při vyřizování reklamačních nároků uplatněných kupujícím na dodané zboží. Záruční podmínky a reklamační řád se řídí příslušnými ustanoveními zákona č. 89/2012 Sb., občanský zákoník a zákona č. 634/1992 Sb., o ochraně spotřebitele, ve znění pozdějších předpisů, a to i ve věcech těmito záručními podmínkami a reklamačním řádem nezmiňovaných.

Prodávajícím je společnost SEVEN SPORT s.r.o. se sídlem Bořivojova 35/878, 13000 Praha, IČ: 26847264, zapsaná v obchodním rejstříku, vedeném Krajským soudem v Praze oddíl C, vložka 116888.

Vzhledem k platné právní úpravě se rozlišuje kupující, který je spotřebitelem a kupující, který spotřebitelem není.

„Kupující spotřebitel“ nebo jen „spotřebitel“ je osoba, která při uzavírání a plnění smlouvy nejedná v rámci své obchodní nebo jiné podnikatelské činnosti.

„Kupující, který není „spotřebitel“, je podnikatel, který nakupuje výrobky či užívá služby za účelem svého podnikání s těmito výrobky nebo službami. Tento kupující se řídí rámcovou kupní smlouvou a obchodními podmínkami v rozsahu, které se ho týkají.

Tyto záruční podmínky a reklamační řád jsou nedílnou součástí každé kupní smlouvy uzavřené mezi prodávajícím a kupujícím. Záruční podmínky a reklamační řád jsou platné a závazné, pokud v kupní smlouvě či v dodatku v této smlouvě či jiné písemné dohodě nebude stranami dohodnuto jinak.

Záruční podmínky

Záruční doba

Prodávající poskytuje kupujícím záruku za jakost zboží v délce 24 měsíců, pokud ze záručního listu, faktury ke zboží, dodacího listu, příp. jiného dokladu ke zboží nevyplývá odlišná délka záruční doby poskytovaná prodávajícím. Zákonná délka záruky poskytovaná spotřebiteli není tímto dotčena.

Zárukou za jakost přejímá prodávající závazek, že dodané zboží bude po určitou dobu způsobilé pro použití k obvyklému, příp. smluvenému účelu a že si zachová obvyklé, příp. smluvené vlastnosti.

Záruční podmínky se nevztahují na závady vzniklé (pokud lze aplikovat na zakoupený produkt):

- zaviněním uživatele tj. poškození výrobku neodbornou repasí, nesprávnou montáží, nedostatečným zasunutím sedlové tyče do rámu, nedostatečným utáhnutím pedálů v klikách a klik ke středové ose
- nesprávnou údržbou
- mechanickým poškozením
- opotřebením dílů při běžném používání (např. gumové a plastové části, pohyblivé mechanismy, kloubové spoje, atd.)
- neodvratnou událostí, živelnou pohromou

- neodbornými zásahy
- nesprávným zacházením, či nevhodným umístěním, vlivem nízké nebo vysoké teploty, působením vody, neúměrným tlakem a nárazy, úmyslně pozměněným designem, tvarem nebo rozměry

Reklamační řád

Postup při reklamaci vady zboží

Kupující je povinen zboží, dodané prodávajícím prohlédnout co nejdříve po přechodu nebezpečí škody na zboží, resp. po jeho dodání. Prohlídku musí kupující provést tak, aby zjistil všechny vady, které je možné při přiměřené odborné prohlídce zjistit.

Při reklamaci zboží je kupující povinen na žádost prodávajícího prokázat nákup a oprávněnost reklamace fakturou nebo dodacím listem s uvedeným výrobním (sériovým) číslem, případně týmiž doklady bez sériového čísla. Neprokáže-li kupující oprávněnost reklamace těmito doklady, má prodávající právo reklamaci odmítnout.

Pokud kupující oznámí závadu, na kterou se nevztahuje záruka (např. nebyly splněny podmínky záruky, závada byla nahlášena omylem apod.), je prodávající oprávněn požadovat plnou úhradu nákladů, které vznikly v souvislosti s odstraňováním závady takto oznámené kupujícím. Kalkulace servisního zásahu bude v tomto případě vycházet z platného ceníku pracovních výkonů a nákladů na dopravu.

Pokud prodávající zjistí (testováním), že reklamovaný výrobek není vadný, považuje se reklamace za neoprávněnou. Proávající si vyhrazuje právo požadovat úhradu nákladu, které vznikly v souvislosti s neoprávněnou reklamací.

V případě, že kupující reklamuje vady zboží, na které se vztahuje záruka podle platných záručních podmínek prodávajícího, provede prodávající odstranění vady formou opravy, případně výměny vadného dílu nebo zařízení za bezvadné. Proávající je se souhlasem kupujícího oprávněn dodat výměnou za vadné zboží jiné zboží plně funkčně kompatibilní, ale minimálně stejných nebo lepších technických parametrů. Volba ohledně způsobu vyřízení reklamace dle tohoto odstavce náleží prodávajícímu.

Proávající vyřídí reklamaci nejpozději do 30 dnů od doručení vadného zboží, pokud nebude dohodnuta lhůta delší. Za den vyřízení se považuje den, kdy bylo opravené nebo vyměněné zboží předáno kupujícímu. Není-li prodávající s ohledem na charakter vady schopen vyříditi reklamaci v uvedené lhůtě, dohodne s kupujícím náhradní řešení. Pokud k takové dohodě nedojde, je prodávající povinen poskytnout kupujícímu finanční náhradu formou dobropisu.



SEVEN SPORT s.r.o.

Sídlo: Bořivojova 35/878, 130 00, Praha 3, ČR
 Centrála: Dělnická 957, 749 01 Vítkov
 Reklamační a servis: Čermenská 486, 749 01 Vítkov

IČO: 26847264
 DIČ: CZ26847264
 Telefon: +420 556 300 970
 Mail: eshop@insportline.cz
 reklamace@insportline.cz
 servis@insportline.cz
 Web: www.insportline.cz

SK

inSPORTline s.r.o.

Centrála, reklamační, servis: Električná 6471, 911 01 Trenčín, SK

IČO: 36311723
 DIČ: SK2020177082
 Telefón: +421(0)326 526 701
 Mail: objednavky@insportline.sk
 reklamacie@insportline.sk
 servis@insportline.sk
 Web: www.insportline.sk

Datum prodeje:

Razítko a podpis prodejce: