

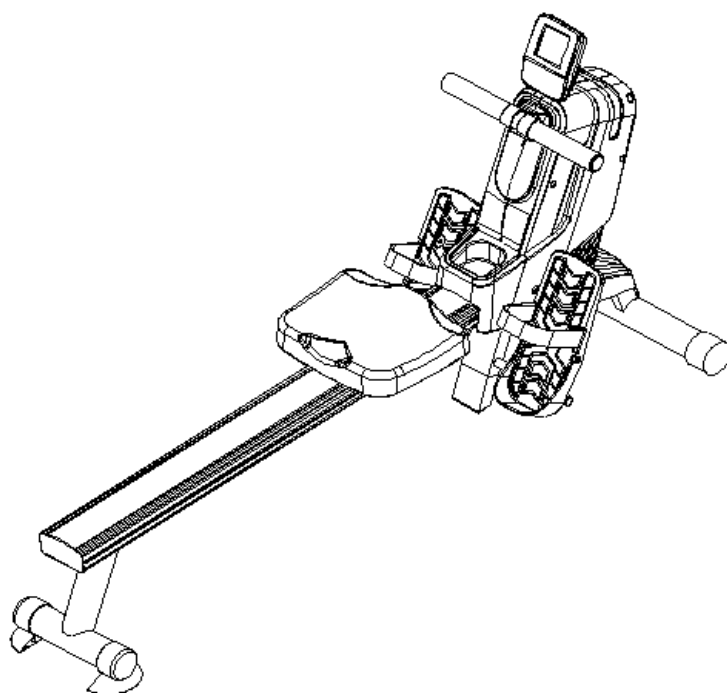

UŽIVATELSKÝ MANUÁL – CZ
IN 16635 Veslovací trenažér inSPORTline Yukona



OBSAH

BEZPEČNOSTNÍ PŘEDPISY	3
POPIS VÝROBKU	4
MONTÁŽNÍ NÁČINÍ.....	5
MONTÁŽNÍ POSTUP	6
SKLADOVÁNÍ.....	9
INSTRUKCE K PŘESOUVÁNÍ.....	9
ROZLOŽENÁ KRESBA	10
SEZNAM DÍLŮ.....	11
OVLÁDÁNÍ POČÍTAČE	14
ZAPNUTÍ.....	14
FUNKCE TLAČÍTEK	14
FUNKCE	15
PROGRAMY A REŽIMY.....	16
MANUÁLNÍ PROGRAM.....	16
ZÁVODNÍ PROGRAM (PROGRAM 15)	16
PROGRAM P16	17
UŽIVATELSKÝ PROGRAM (U1-U4)	17
POUŽITÍ HRUDNÍHO PÁSU	17
SPRÁVNÉ CVIČENÍ	18
ÚDRŽBA	18
OCHRANA ŽIVOTNÍHO PROSTŘEDÍ	18
ZÁRUČNÍ PODMÍNKY, REKLAMACE	19

BEZPEČNOSTNÍ PŘEDPISY

- Manuál si přečtete pozorně ještě před prvním použitím a uschovejte si ho pro budoucí potřebu.
- Dodržujte veškerá varování a doporučení včetně předepsaného postupu montáže. Výrobek používejte pouze k určenému účelu.
- Montáž musí odpovídat uvedenému postupu. Informujte všechny další uživatele o zásadách bezpečnosti.
- Výrobek držte dále od dětí a domácích zvířat. Nenechávejte je bez dozoru ani blízko zařízení. Pouze dospělá osoba smí trenažér sestavovat a používat.
- Před zahájením cvičení se poradte s lékařem. Je to obzvláště nutné, pokud máte zdravotní komplikace nebo proděláváte léčbu, ovlivňující činnost srdce, krevní tlak nebo hladinu cholesterolu.
- Věnujte pozornost signálům svého těla. Pokud pocítíte bolest nebo jiné komplikace (pnutí na hrudi, nepravidelný tep, dušnost nebo nevolnost), okamžitě ukončete cvičení. Nesprávné cvičení může vyústit ve vážné zdravotní komplikace nebo ve zranění.
- Výrobek umístěte pouze na rovný, čistý a suchý povrch a dodržte bezpečnostní odstup od jiných objektů min 0,6 m. Pro ochranu podlahové krytiny můžete použít podložku.
- Vezměte si vhodné sportovní oblečení včetně sportovní obuvi. Neberte si příliš volný oděv.
- Výrobek nepoužívejte venku.
- Před každým použitím zkontrolujte případné poškození nebo opotřebení produktu. Pravidelně kontrolujte veškeré šrouby a matice, zda jsou správně dotaženy. V případě potřeby dotáhněte. Nikdy nepoužívejte poškozený nebo opotřebovaný produkt.
- Pokud se objeví ostré hrany, výrobek nepoužívejte.
- Taktéž trenažér nepoužívejte, pokud vydává neobvyklé zvuky.
- Žádný nastavitelný díl nesmí vyčnívat a omezovat pohyb uživatele. Výrobek může současně požívat pouze jedna osoba.
- Trenažér není určen k terapeutickým účelům.
- Během nadzvedávání a přenášení trenažéru buďte zvláště opatrní, abyste si neporanili záda. Použijte pouze doporučený postup a požádejte další dospělou osobu o pomoc.
- Neprovádějte neschválenou modifikaci výrobku. V případě opravy kontaktujte odborný servis.
- **Nosnost:** 110 kg
- **Kategorie HC** (dle normy EN 957) vhodné pro domácí použití
- **VAROVÁNÍ:** Systém pro monitorování tepové frekvence nemusí být přesný. Přetěžování při tréninku může zavinit vážné zranění nebo smrt. Pokud pocítíte nevolnost, okamžitě ukončete cvičení!

POPIS VÝROBKU

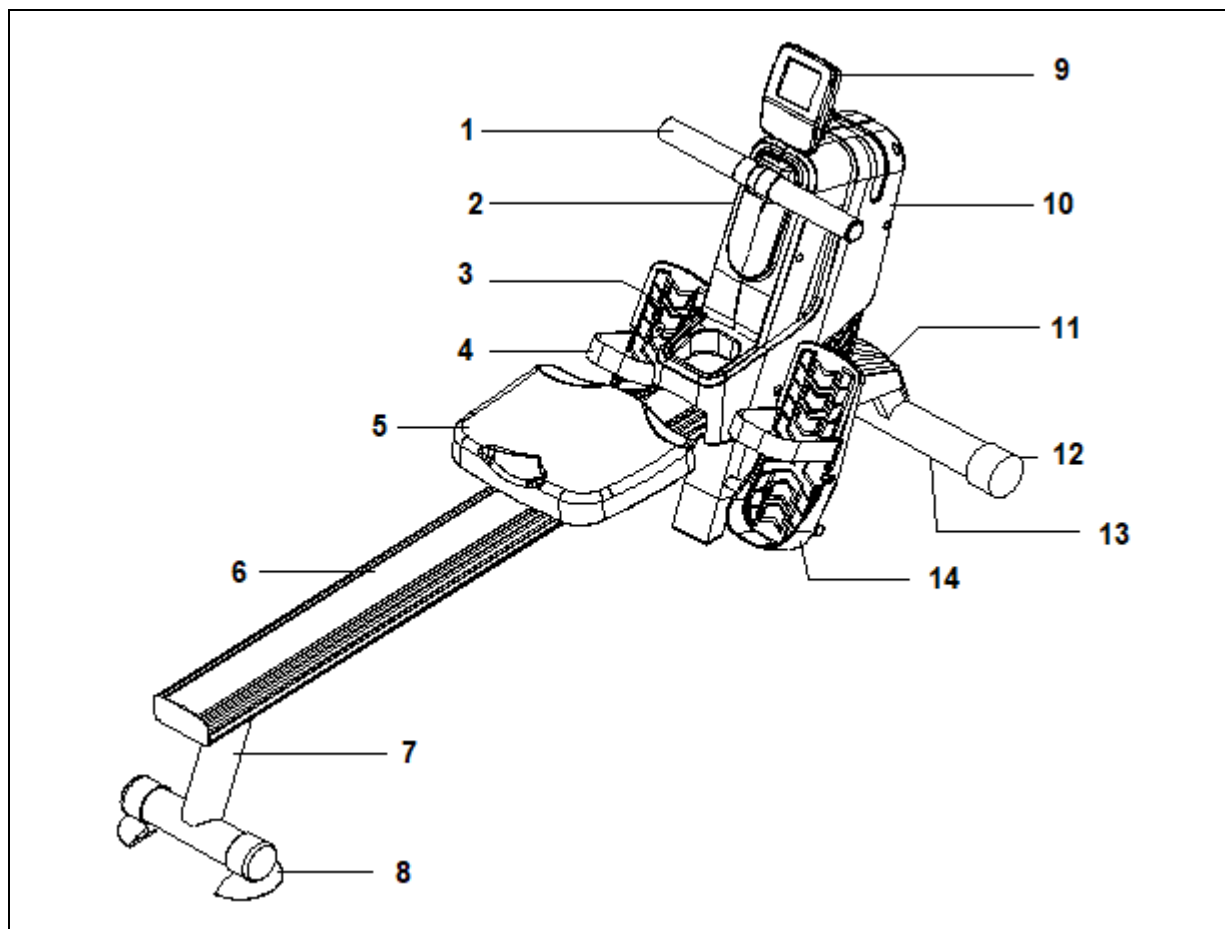

1) Madlo

2) Levá krytka

3) Držák lahve

4) Pedálový popruh

5) Sedadlo

6) Pojezdová tyč

7) Zadní nosník

8) Patka

9) Počítač

10) Pravá krytka







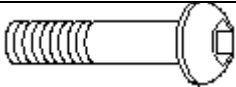
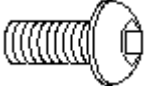
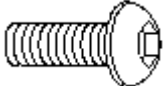

11) Přední krytka

12) Převážní kolečko

13) Přední nosník

14) Pedál

MONTÁŽNÍ NÁČINÍ

Č.	Obrázek	Popis	Ks
84		Šroub M8x40 mm	2
60		Šroub M8x15 mm	6
85		Šroub M8x20 mm	2
62		Rovná podložka M8	8
83		Velká podložka M8	2
64		Rovná podložka M6	5
61		Pojistná podložka M8	4
81		Křížový vrut ST4.2x45	1
63		Křížový šroub M6x15	5
59		Imbusový klíč 5 mm	1
69		Kombinovaný klíč	1

MONTÁŽNÍ POSTUP

KROK 1

- Položte zařízení dle obrázku A.
- Vložte zadní nosník (5) do základny (3) a zajistěte šrouby M6x15 mm (63) a podložkami M6 (64).
- Připevněte základnu (3) do úchytu (11) pomocí šroubů M8x40 mm (84) a podložek M8 (62).

KROK 2

- Orientujte se dle obr. B. Zařízení přetočte. Připevněte zadní nosník (2) k pojezdové tyči (48) pomocí šroubů M8x15 mm (60), pojistných podložek M8 (61) a podložek M8 (62).

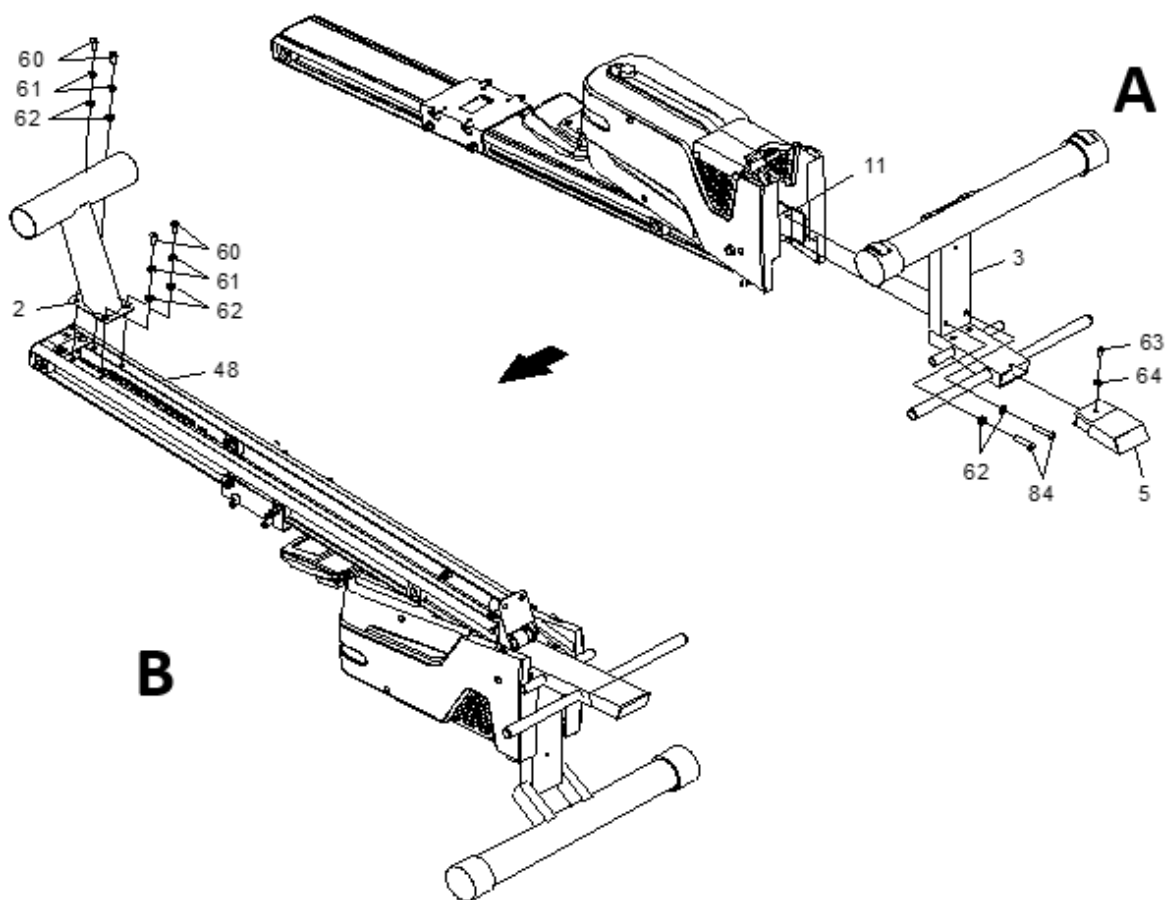

KROK 3

- Odklopte jezdzovou tyč (48) a poté připevněte úchyt (11) k základně (3) pomocí šroubů M8x20 mm (85) a podložek M8 (62).

KROK 4

- Připevněte sedadlo (21) k sedadlovému podvozku (10) pomocí šroubů s kulatou hlavou M6x15 mm (63) a podložek M6 (64).

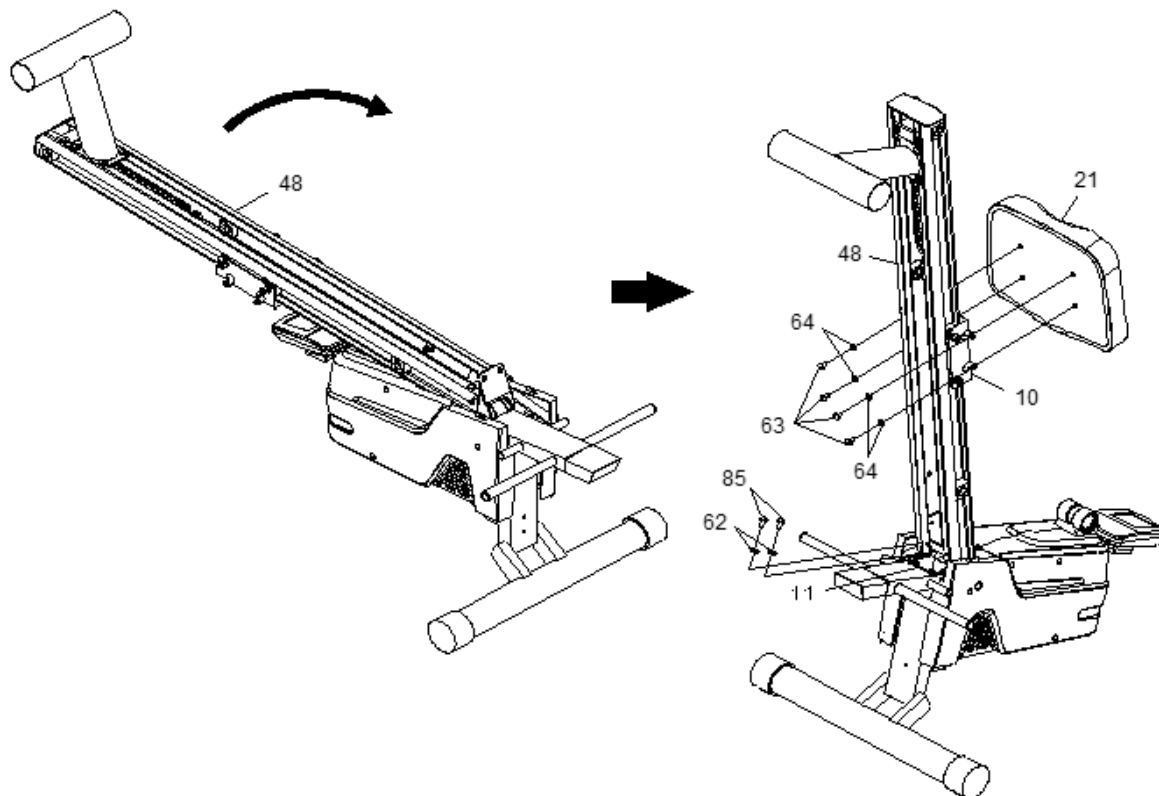

KROK 5

- Prostrčte madlo (15) skrze pouzdro (103). Nasuňte pěnový úchop (22) na vyčnívající konce madla (15).

POZNÁMKA: Namažte madlo (15) malým množstvím tekutého mýdla nebo vody, aby šla instalace pěnových úchopů (22) snáze.

KROK 6

- Umístěte patky (30) na zadní nosník (2).

KROK 7

- Připevněte přední krytku (28) k základně (3) šroubem ST4.2x45 (81).

KROK 8

- Přimontujte držák lahve (27) tak, že uvolníte šroub M4.2x16 mm (67) na pravé krytce (18). Vtlačte držák (27) do otvoru mezi levou a pravou krytkou (17 a 18) a uvolněný šroub M4.2x16 mm (67) opět dotáhněte.

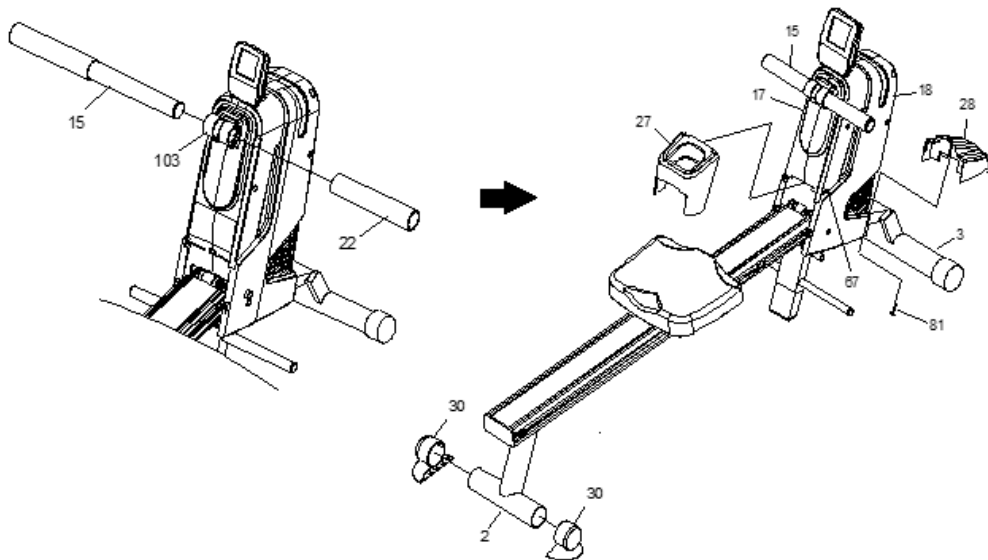

KROK 9

- Prostrčte pedálovou hřídel (6) skrze trubku v základně (3). Nasuňte krytku pedálu (19) na oba konce hřídele (6). Zajistěte krytky (19) pomocí šroubů M8x15 mm (60) a velkých podložek M8 (83) na obou koncích hřídele (6). Bude zapotřebí dvou imbusových klíčů pro současné utažení obou šroubů M8x15 mm (60) na obou koncích hřídele (6).

KROK 10

- Vložte adaptér (94) do určené kabelové zdíčky (96).

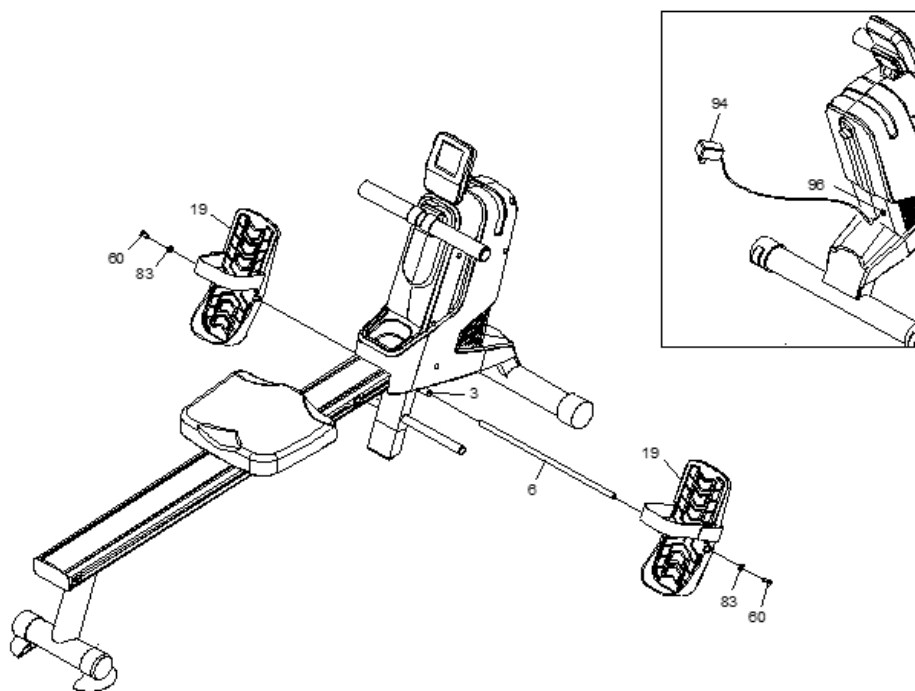

SKLADOVÁNÍ

- Skladujte pouze na suchém a čistém místě.
- Pro přemístění produktu použijte kolečka na předním nosníku základny (3). Trenažér nadzdvihněte pomocí zadního nosníku (2). Pro posuv nikdy nechtejte sedadlo (21). Sedadlo nebo jeho podvozek (10) by se mohly pohnout a pohmoždit Vaše prsty.
- Před uskladněním se dá produkt sklopit dle obrázků níže.

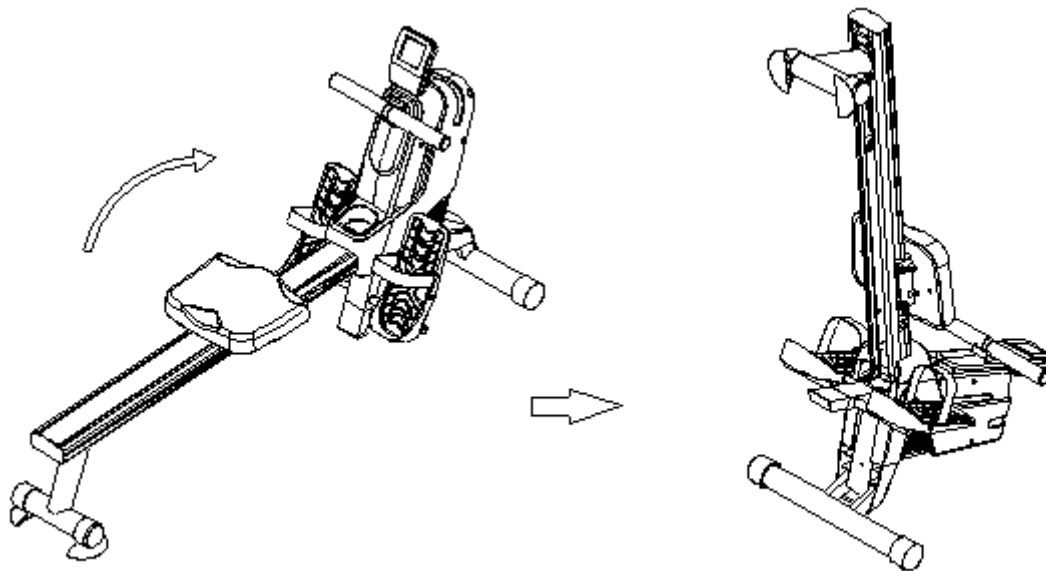

INSTRUKCE K PŘESOUVÁNÍ

- Uchopte zadní nosník a pohybujte trenažérem dle potřeby.

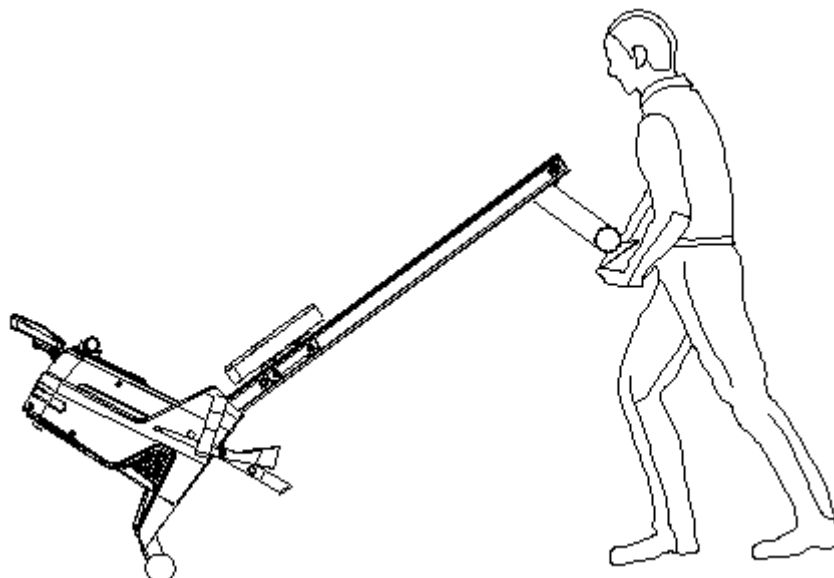

ROZLOŽENÁ KRESBA

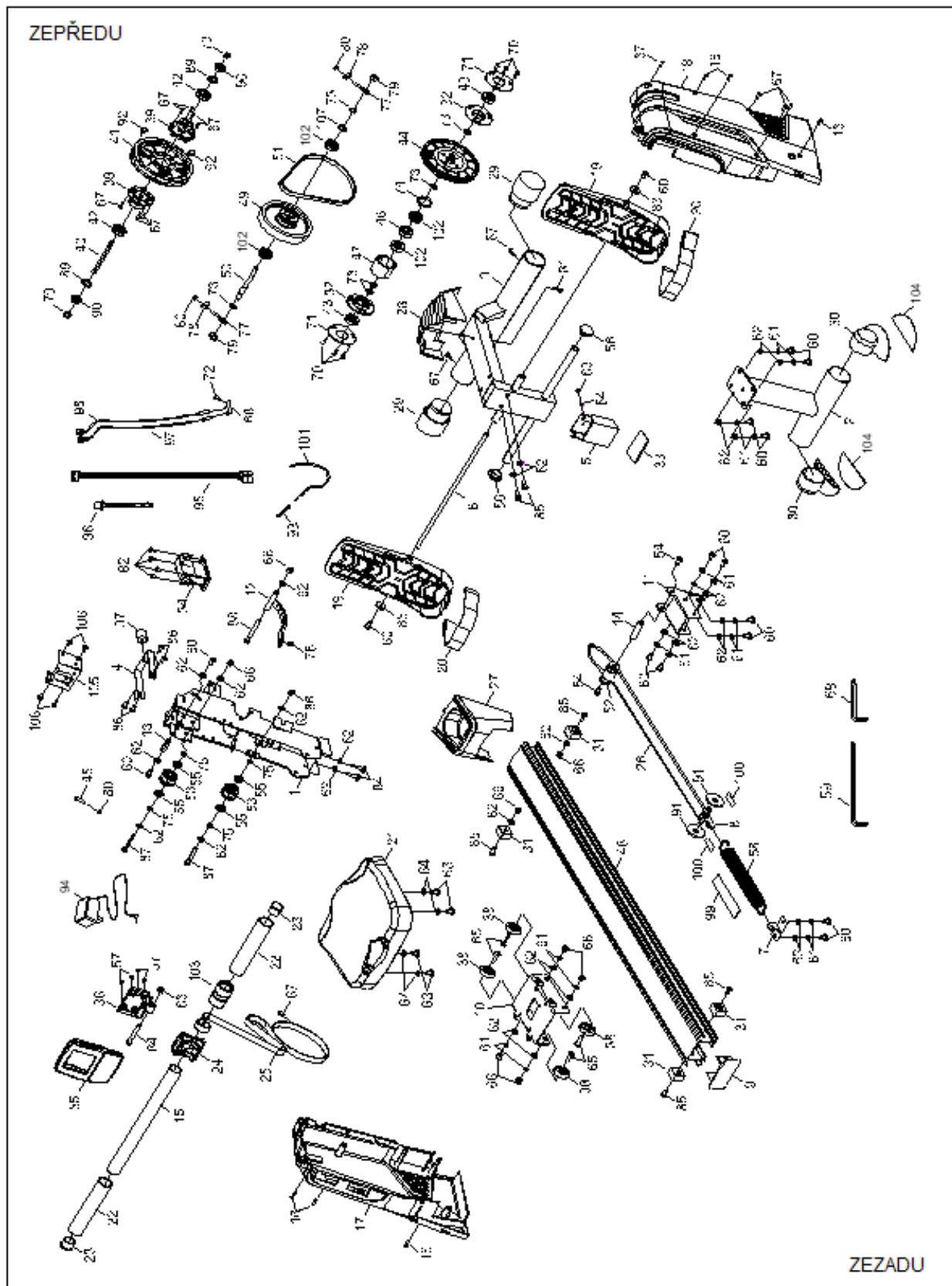

SEZNAM DÍLŮ

Číslo	Díl	Počet
1	Hlavní rám	1
2	Zadní nosník	1
3	Základna	1
4	Nožní konzola	1
5	Zadní opěra	1
6	Hřídel pedálu	1
7	Zadní úchyt pružiny	1
8	Úchyt pružiny	1
9	Krytka kolejnice	1
10	Pojezd sedla	1
11	Připojovací konzola	1
12	Magnetická konzola	1
13	Rozpěrka (ø12.8.x38.5 mm)	1
14	Hřídelová tyč (ø12.8.x58.5 mm)	1
15	Úchop	1
16	Samořezný šroub (ST4.2x20 mm)	6
17	Levý kryt	1
18	Pravý kryt	1
19	Kryt pedálu	2
20	Popruh pedálu	2
21	Sedadlo	1
22	Pěnový úchop	2
23	Kruhová zátka (ø32 mm)	2
24	Držák úchopů	1
25	Popruh (13x1.5x1950 mm)	1
26	Zpáteční popruh (9x2x1700 mm)	1
27	Držák láhve	1
28	Přední kryt	1
29	Přepravní kolo	2
30	Koncový uzávěr	2
31	Uzávěr sedadla	4
32	Pouzdro ložiska	2
33	Gumová podrážka pedálu	1
34	Motor	1

35	Metr	1
36	Měřicí deska	1
37	Stojan na nohy	1
38	PU válec	4
39	Pouzdro zpětného ložiska	2
40	Hřídél řemene ø10*100	1
41	Řemen	1
42	Ložisko (6000RS)	2
43	Ložisko (6003zz)	2
44	Kladka ø155*J3	1
45	Šroub (M6x25 mm)	1
46	Jednosměrné ložisko (16003)	1
47	Límec	1
48	Koleje	1
49	Magnetický setrvačnick	1
50	Držadlo setrvačnicku	1
51	Plochý řemen (220 PJ3)	1
52	Napínací válec	1
53	Kolo volnoběhu	2
54	Šroub M8x20	2
55	Ložisko (608zz)	4
56	Kruhová zátka (ø19 mm)	2
57	Šroub M5x20	4
58	Vratná pružina	1
59	Imbusový klíč (5 mm)	1
60	Šroub M8x15	16
61	Podložka (M8)	16
62	Podložka (M8)	29
63	Šroub M6x15	5
64	Podložka M6	5
65	Šroub M8x32	4
66	Nylonová matice M8	10
67	Křížový šroub ST4.2x16	14
68	Klip snímače	1
69	Imbusový klíč (5 mm) se šroubovákem	1
70	Šroub M6x12	6
71	Kryt ložisek ø75*ø31.5*2.0T	2



72	Kruhová podložka M4x10	1
73	C prstenec M17	6
74	Vnitřní C prstenec M35	1
75	Rozpěrka	4
76	Zástrčka	1
77	Oko šroubu M6	2
78	Napínací konzola	2
79	Matice M10	4
80	Matice M6	3
81	Šroub ST4.2x45	1
82	Křížový šroub M5x12	4
83	Podložka M8	2
84	Šroub M8x40	3
85	Šroub M8x20	6
86	Šroub M6x12	4
87	Šroub M8x60	2
88	Šroub M8x80	1
89	Rozpěrka S10	2
90	Tenká matka M10	2
91	Vodící kolo	2
92	Magnetický senzor	2
93	Pružina	1
94	Adaptér	1
95	Kabel	1
96	DC napájecí kabel	1
97	Kabelový senzor (samice)	1
98	Kabelový senzor (samec)	1
99	EVA podložka 180x30x1.0T	1
100	EVA podložka 65x12x1.0T	2
101	Kabel napětí	1
102	Ložiska (6003RS)	4
103	Objímka úchyty	1
104	Gumová podložka	2
105	Konzola napětí	1
106	Křížový šroub M5x8	4
107	Podložka S17	1

OVLÁDÁNÍ POČÍTAČE

ZAPNUTÍ

- Zapojte kabely monitoru.
- Po zapnutí začnou svítit veškeré segmenty LCD po dobu 2 vteřin a řídicí jednotka resetuje zátěž na úroveň 1. Monitor se přepne do výchozího režimu.
- Pokud nejsou kabely správně zapojeny, motor nebude fungovat. Před kontaktováním servisu zkuste prověřit správné zapojení kabeláže, poté resetujte výkon až uslyšíte výstražný tón. Nebo stlačte START/STOP. Tlačítko podržte pro resetování a následný restart systému. Pokud ani poté zařízení nezačne fungovat, obraťte se na odborný servis.

FUNKCE TLAČÍTEK

START/STOP	<ul style="list-style-type: none">• Zahájení nebo přerušování cvičení.
FUN/SCAN	<ul style="list-style-type: none">• Během nečinnosti, stlačením vstoupíte do zadání parametrů.• Zadání potvrďte a přejděte na další volbu.• Během cvičení stlačením zobrazíte stávající pevné hodnoty. Stlačením také zahájíte automatické přepínání zobrazení funkcí a hodnot.
	<ul style="list-style-type: none">• Tímto tlačítkem během nastavování zvýšíte danou hodnotu.• V chodu jím zvýšíte zátěž.
	<ul style="list-style-type: none">• Tímto tlačítkem během nastavování snížíte danou hodnotu.• V chodu jím snížíte zátěž.
PROG/RESET	<ul style="list-style-type: none">• V klidovém stavu slouží k volbě pohybového režimu.• Kdykoliv ho dlouze stlačíte (na 5 vteřin) dojde k resetování ukazatele. Resetují se veškerá data kromě ODO.

- Tlačítková kombinace: FUN/SCAN a současně UP (+) po dobu 3 vteřin – introspekce motoru.
- Tlačítková kombinace: současně PROGRAM a DOWN (-) po dobu 3 vteřin – kontrola odometrických hodnot.

FUNKCE

PROGRAM

Volba cvičebního režimu. Celkem je 21 programů (P01-P16, U1-U4).

TIME/ČAS

Během cvičení se bude na displeji zobrazovat cvičební čas. Pokud nebude detekován žádný signál po dobu 256 vteřin, zařízení vstoupí do režimu spánku. Stlačením kteréhokoliv tlačítka ho opět probudíte. Taktéž ho probudíte zahájením cvičení. Veškeré hodnoty se resetují na nulu.

Vzestupné počítání: bez přednastavené hodnoty se bude čas počítat vzestupně v rozmezí 0:00 – 99:59.

Odpočet: pokud je hodnota přednastavena, bude systém odpočítávat od této hodnoty směrem dolů. Jakmile bude hodnota dosaženo, zazní zvukový signál a činnost se zastaví. Stlačením START/STOP zahájíte vzestupné počítání od 0:00.

DISTANCE/VZDÁLENOST

Vzdálenost bude zobrazena v daném okénku. Monitor zahájí počítání v rozsahu 1 – 999 m (jednotka je 1 m). Po dosažení 1 km se jednotka přepne na 0,1 km (100 m). Monitor bude zobrazovat v rozsahu od 1,000 km do 9,999 km.

Vzestupné počítání: bez přednastavené hodnoty se bude vzdálenost počítat vzestupně v rozmezí od 1 m do 9,999 km.

Odpočet: pokud je hodnota přednastavena, bude systém odpočítávat od této hodnoty směrem dolů. Jakmile bude hodnota dosaženo, zazní zvukový signál a činnost se zastaví. Stlačením START/STOP zahájíte vzestupné počítání od 1 m.

CALORIE/SPÁLENÉ KALORIE

Počet spálených kalorií bude zobrazován na monitoru v rozsahu 0,0-999 kcal.

Vzestupné počítání: bez přednastavené hodnoty se bude počítat vzestupně v rozmezí od 0,0 do 999.

Odpočet: pokud je hodnota přednastavena, bude systém odpočítávat od této hodnoty směrem dolů. Jakmile bude hodnota dosaženo, zazní zvukový signál a činnost se zastaví. Stlačením START/STOP zahájíte vzestupné počítání od 0,0.

COUNT OF STROKES/POČET ZÁBĚRŮ

Počet záběrů bude zobrazován v průběhu cvičení. Pokud nebude žádný signál po dobu 256 vteřin, systém se resetuje na nulu.

Vzestupné počítání: bez přednastavené hodnoty se bude počítat vzestupně v rozmezí od 0 do 9999.

Odpočet: pokud je hodnota přednastavena, bude systém odpočítávat od této hodnoty směrem dolů. Jakmile bude hodnota dosaženo, zazní zvukový signál a činnost se zastaví. Stlačením START/STOP zahájíte vzestupné počítání záběrů od 0.

WATT/VÝKON

Aktuální hodnota výkonu ve wattech během cvičení. Mění se v závislosti na zátěži a rychlosti.

STROKES/MIN. (ZÁBĚRY ZA MINUTU)

Uvádí počet záběrů za jednu minutu.

PROGRAMY A REŽIMY

Celkově je dáno 21 programů. Uživatel může zvolit čas cvičení a program rozdělí danou časovou jednotku do 10 oddílů.

Pokud k zadání času nedojde, bude systém počítat vzestupně co vteřinu a každý oddíl potrvá 1 minutu.

MANUÁLNÍ PROGRAM

Přednastaveno: Programy 01-14

- Stlačte tlačítko PROGRAM pro volbu programu.
- Stlačte FUN/SCAN pro vstup do programu.
- Časový ukazatel začne blikat. Tlačítka UP nebo DOWN zadejte čas cvičení. Opět stlačte FUN/SCAN pro potvrzení zadané hodnoty.
- Ukazatel počtu záběrů začne blikat. Tlačítka UP nebo DOWN upravte hodnotu. Opět stlačte FUN/SCAN pro potvrzení zadané hodnoty.
- Ukazatel vzdálenosti začne blikat. Tlačítka UP nebo DOWN upravte hodnotu. Opět stlačte FUN/SCAN pro potvrzení zadané hodnoty.
- Ukazatel spálených kalorií začne blikat. Tlačítka UP nebo DOWN upravte hodnotu. Opět stlačte FUN/SCAN pro potvrzení zadané hodnoty.
- Tlačítkem START/STOP zahajte cvičení.

POZNÁMKA:

- Stlačte FUN/SCAN pro přechod k dalšímu nastavení.
- Pokud je dosaženo cílové hodnoty, vydá zařízení zvukový signál. Pokud je přednastaveno více cílových hodnot současně, stlačte START/STOP. Můžete tak po signálu pokračovat ve cvičení a dosáhnout další cílové hodnoty.

ZÁVODNÍ PROGRAM (PROGRAM 15)

- Stlačte tlačítko PROGRAM a zvolte P15.
- Tlačítkem FUN/SCAN vstoupíte do závodního programu.
- Časový ukazatel začne blikat. Tlačítka UP nebo DOWN zadejte čas cvičení. Opět stlačte FUN/SCAN pro potvrzení zadané hodnoty.
- Ukazatel vzdálenosti začne blikat. Tlačítka UP nebo DOWN upravte hodnotu. Opět stlačte FUN/SCAN pro potvrzení zadané hodnoty.
- Tlačítkem START/STOP zahajte cvičení.

POZNÁMKA:

- Stlačte FUN/SCAN pro přechod k dalšímu nastavení.
- Displej je rozdělen do dvou oddílů (horní a spodní).

Horní oddíl: zobrazení vzdálenosti, každá tyčinka představuje 1/10 požadované vzdálenosti

Spodní oddíl: zobrazení cvičebního času, každá tyčinka představuje 1/10 požadovaného času

- Pokud je dosaženo cvičebního času a vzdálenost je stále pod požadovaným limitem, budou vzdálenostní tyčinky blikat, což znamená, že uživatel hodnoty dosud nedosáhl. Pokud je vše v pořádku, budou tyčinky klasicky narůstat.

PROGRAM P16

Počítač si sám přizpůsobí míru zátěže v závislosti na srdečním tepu. Pokud je stávající tepová hodnota pod požadovanou hodnotou, zátěž se zvýší. V opačném případě se sníží.

- Tlačítkem PROGRAM zvolte P16.
- Stlačte FUN/SCAN a vstupte do tepového programu.
- Tepový displej začne blikat. Mačkáním tlačítka UP nebo DOWN nastavte požadovanou tepovou hodnotu, které chcete dosáhnout. Stlačte FUN/SCAN pro potvrzení zadané hodnoty.
- Začne blikat časový displej. Mačkání tlačítka UP nebo DOWN zadejte požadovaný cvičební čas. Stlačte FUN/SCAN pro potvrzení zadané hodnoty.
- Početní displej začne blikat. Mačkáním tlačítka UP nebo DOWN zadejte požadovanou hodnotu. Potvrďte opět tlačítkem FUN/SCAN.
- Displej vzdálenosti začne blikat. Tlačítkem UP nebo DOWN zadejte požadovanou vzdálenost, které chcete dosáhnout. Potvrďte tlačítkem FUN/SCAN.

UŽIVATELSKÝ PROGRAM (U1-U4)

- Stlačte tlačítko PROGRAM a zvolte U1-U4.
- Tlačítkem FUN/SCAN vstupte do uživatelského programu.
- Časový ukazatel začne blikat. Tlačítka UP nebo DOWN zadejte čas cvičení. Opět stlačte FUN/SCAN pro potvrzení zadané hodnoty.
- Ukazatel počtu záběrů začne blikat. Tlačítka UP nebo DOWN upravte hodnotu. Opět stlačte FUN/SCAN pro potvrzení zadané hodnoty.
- Ukazatel vzdálenosti začne blikat. Tlačítka UP nebo DOWN upravte hodnotu. Opět stlačte FUN/SCAN pro potvrzení zadané hodnoty.
- Ukazatel spálených kalorií začne blikat. Tlačítka UP nebo DOWN upravte hodnotu. Opět stlačte FUN/SCAN pro potvrzení zadané hodnoty.
- Začne blikat profil. Stlačte tlačítka UP nebo DOWN pro úpravu požadované profilové hodnoty, které chcete dosáhnout. Tlačítkem FUN/SCAN volbu potvrdíte. Stejným způsobem nastavte veškeré profily.
- Tlačítkem START/STOP zahajte cvičení.

POZNÁMKA:

- Při dosažení požadované hodnoty zazní zvukové upozornění.
- Pokud je přednastaveno více hodnot, stlačte kterékoliv tlačítko po zaznění signálu a pokračujte v dosažení další cílové hodnoty.

POUŽITÍ HRUDNÍHO PÁSU

Nastavte délku popruhu tak, aby byl hrudní pás těsný, ale přesto pohodlný. Navlhčete kontaktní vnitřní plochy vodou nebo gelem a nasadte si hrudní pás. Ujistěte se, že je hrudní pás umístěn uprostřed hrudníku a logo je vně a směřuje nahoru.

Osoby s kardiostimulátorem, defibrilátorem nebo jiným implantovaným elektronickým zařízením používají hrudní pás na vlastní nebezpečí. Než začnete používat hrudní pás poprvé, doporučujeme provést testy pod dohledem lékaře. To zajistí bezpečnost a spolehlivost při současném používání kardiostimulátoru a hrudního pásu. Cvičení může znamenat určité riziko, zejména pro ty, kteří žádný sport neprovozují. Velmi důrazně doporučujeme konzultovat tuto situaci s lékařem dříve, než zahájíte pravidelný program cvičení.

SPRÁVNÉ CVIČENÍ

Fáze správného veslování na posílení konkrétních svalů:

1. Tah (cvičení dolních svalových partií): Prohněte kolena a napněte paže. Uchopte držadlo a záda držte rovně (Obr. 01).
2. Posuv (středové svaly): Odrazem nohou zakloňte tělo a paže natáhněte (Obr. 02).
3. Zakončení (horní tělesné svaly): Přimkněte záda a nohy mějte napnuté. Mějte zápěstí rovně a táhněte za držadlo (Obr. 03).
4. Trénink čtyřhlavého stehenního svalu (Obr. 04).
5. Procvičení svalů na pažích (Obr. 05).
6. Procvičení zádových a břišních svalů (Obr. 06).



Obr. 01



Obr. 02



Obr. 03



Obr. 04



Obr. 05



Obr. 06

ÚDRŽBA

- Čištění: použijte měkký hadřík a jemný prostředek na očištění výrobku.
- Na plastové díly nepoužívejte abraziva nebo rozpouštědla.
- Po každém použití setřete pot.
- Počítač chraňte před vlhkostí, aby nedošlo k poškození elektroniky.
- Zařízení i počítač chraňte před přímým sluncem.
- Kontrolujte všechny šrouby a správné utažení pedálů alespoň jednou týdně. Pokud třeba, dotáhněte.
- Skladujte na suchém a čistém místě mimo dosah dětí.

OCHRANA ŽIVOTNÍHO PROSTŘEDÍ

Po uplynutí životnosti produktu nebo v případě, že by další oprava již byla ekonomicky nevýhodná, se výrobku zbavte v souladu s místními předpisy a šetrně k životnímu prostředí. Výrobek odneste na nejbližší sběrné místo k tomu určené.

Předpisovou likvidací pomůžete zachovat cenné přírodní zdroje a napomůžete prevenci negativních dopadů na životní prostředí, případně na lidské zdraví. Pokud si nejste jisti, konzultujte věc s místně příslušnými odpovědnými orgány, aby nedošlo k porušení předpisů a následné sankci.

Baterie nevhazujte mezi běžný odpad, ale odevzdejte je na místa určená pro recyklaci.

ZÁRUČNÍ PODMÍNKY, REKLAMACE

Všeobecná ustanovení a vymezení pojmů

Tyto záruční podmínky a reklamační řád upravují podmínky a rozsah záruky poskytované prodávajícím na zboží dodávané kupujícím, jakož i postup při vyřizování reklamačních nároků uplatněných kupujícím na dodané zboží. Záruční podmínky a reklamační řád se řídí příslušnými ustanoveními zákona č. 89/2012 Sb., občanský zákoník a zákona č. 634/1992 Sb., o ochraně spotřebitele, ve znění pozdějších předpisů, a to i ve věcech těmito záručními podmínkami a reklamačním řádem nezmiňovaných.

Prodávajícím je společnost SEVEN SPORT s.r.o. se sídlem Bořivojova 35/878, 13000 Praha, IČ: 26847264, zapsaná v obchodním rejstříku, vedeném Krajským soudem v Praze oddíl C, vložka 116888.

Vzhledem k platné právní úpravě se rozlišuje kupující, který je spotřebitelem a kupující, který spotřebitelem není.

„Kupující spotřebitel“ nebo jen „spotřebitel“ je osoba, která při uzavírání a plnění smlouvy nejedná v rámci své obchodní nebo jiné podnikatelské činnosti.

„Kupující, který není „spotřebitel“, je podnikatel, který nakupuje výrobky či užívá služby za účelem svého podnikání s těmito výrobky nebo službami. Tento kupující se řídí rámcovou kupní smlouvou a obchodními podmínkami v rozsahu, které se ho týkají.

Tyto záruční podmínky a reklamační řád jsou nedílnou součástí každé kupní smlouvy uzavřené mezi prodávajícím a kupujícím. Záruční podmínky a reklamační řád jsou platné a závazné, pokud v kupní smlouvě či v dodatku v této smlouvě či jiné písemné dohodě nebude stranami dohodnuto jinak.

Záruční podmínky

Záruční doba

Prodávající poskytuje kupujícím záruku za jakost zboží v délce 24 měsíců, pokud ze záručního listu, faktury ke zboží, dodacího listu, příp. jiného dokladu ke zboží nevyplývá odlišná délka záruční doby poskytovaná prodávajícím. Zákonná délka záruky poskytovaná spotřebiteli není tímto dotčena.

Zárukou za jakost přejímá prodávající závazek, že dodané zboží bude po určitou dobu způsobilé pro použití k obvyklému, příp. smluvenému účelu a že si zachová obvyklé, příp. smluvené vlastnosti.

Záruční podmínky se nevztahují na závady vzniklé (pokud lze aplikovat na zakoupený produkt):

- zaviněním uživatele tj. poškození výrobku neodbornou repasí, nesprávnou montáží, nedostatečným zasunutím sedlové tyče do rámu, nedostatečným utáhnutím pedálů v klikách a klik ke středové ose
- nesprávnou údržbou
- mechanickým poškozením
- opotřebením dílů při běžném používání (např. gumové a plastové části, pohyblivé mechanismy, kloubové spoje, atd.)
- neodvratnou událostí, živelnou pohromou
- neodbornými zásahy
- nesprávným zacházením, či nevhodným umístěním, vlivem nízké nebo vysoké teploty, působením vody, neúměrným tlakem a nárazy, úmyslně pozměněným designem, tvarem nebo rozměry

Reklamační řád

Postup při reklamaci vady zboží

Kupující je povinen zboží, dodané prodávajícím prohlédnout co nejdříve po přechodu nebezpečí škody na zboží, resp. po jeho dodání. Prohlídku musí kupující provést tak, aby zjistil všechny vady, které je možné při přiměřené odborné prohlídce zjistit.

Při reklamaci zboží je kupující povinen na žádost prodávajícího prokázat nákup a oprávněnost reklamace fakturou nebo dodacím listem s uvedeným výrobním (sériovým) číslem, případně týmiž doklady bez sériového čísla. Neprokáže-li kupující oprávněnost reklamace těmito doklady, má prodávající právo reklamaci odmítnout.

Pokud kupující oznámí závadu, na kterou se nevztahuje záruka (např. nebyly splněny podmínky záruky, závada byla nahlášena omylem apod.), je prodávající oprávněn požadovat plnou úhradu nákladů, které vznikly v souvislosti s odstraňováním závady takto oznámené kupujícím. Kalkulace servisního zásahu bude v tomto případě vycházet z platného ceníku pracovních výkonů a nákladů na dopravu.

Pokud prodávající zjistí (testováním), že reklamovaný výrobek není vadný, považuje se reklamace za neoprávněnou. Proávající si vyhrazuje právo požadovat úhradu nákladu, které vznikly v souvislosti s neoprávněnou reklamací.

V případě, že kupující reklamuje vady zboží, na které se vztahuje záruka podle platných záručních podmínek prodávajícího, provede prodávající odstranění vady formou opravy, případně výměny vadného dílu nebo zařízení za bezvadné. Proávající je se souhlasem kupujícího oprávněn dodat výměnou za vadné zboží jiné zboží plně funkčně kompatibilní, ale minimálně stejných nebo lepších technických parametrů. Volba ohledně způsobu vyřízení reklamace dle tohoto odstavce náleží prodávajícímu.

Proávající vyřídí reklamaci nejpozději do 30 dnů od doručení vadného zboží, pokud nebude dohodnuta lhůta delší. Za den vyřízení se považuje den, kdy bylo opravené nebo vyměněné zboží předáno kupujícímu. Není-li prodávající s ohledem na charakter vady schopen vyřídít reklamaci v uvedené lhůtě, dohodne s kupujícím náhradní řešení. Pokud k takové dohodě nedojde, je prodávající povinen poskytnout kupujícímu finanční náhradu formou dobropisu.



SEVEN SPORT s.r.o.

Sídlo: Bořivojova 35/878, 130 00, Praha 3, ČR
Centrála: Dělnická 957, 749 01 Vítkov
Reklamace a servis: Čermenská 486, 749 01 Vítkov

IČO: 26847264
DIČ: CZ26847264
Telefon: +420 556 300 970
Mail: eshop@insportline.cz
reklamace@insportline.cz
servis@insportline.cz
Web: www.insportline.cz

SK

inSPORTline s.r.o.

Centrála, reklamácie, servis: Električná 6471, 911 01 Trenčín, SK

IČO: 36311723
DIČ: SK2020177082
Telefón: +421(0)326 526 701
Mail: objednavky@insportline.sk
reklamacie@insportline.sk
servis@insportline.sk
Web: www.insportline.sk

Datum prodeje:

Razítko a podpis prodejce: