

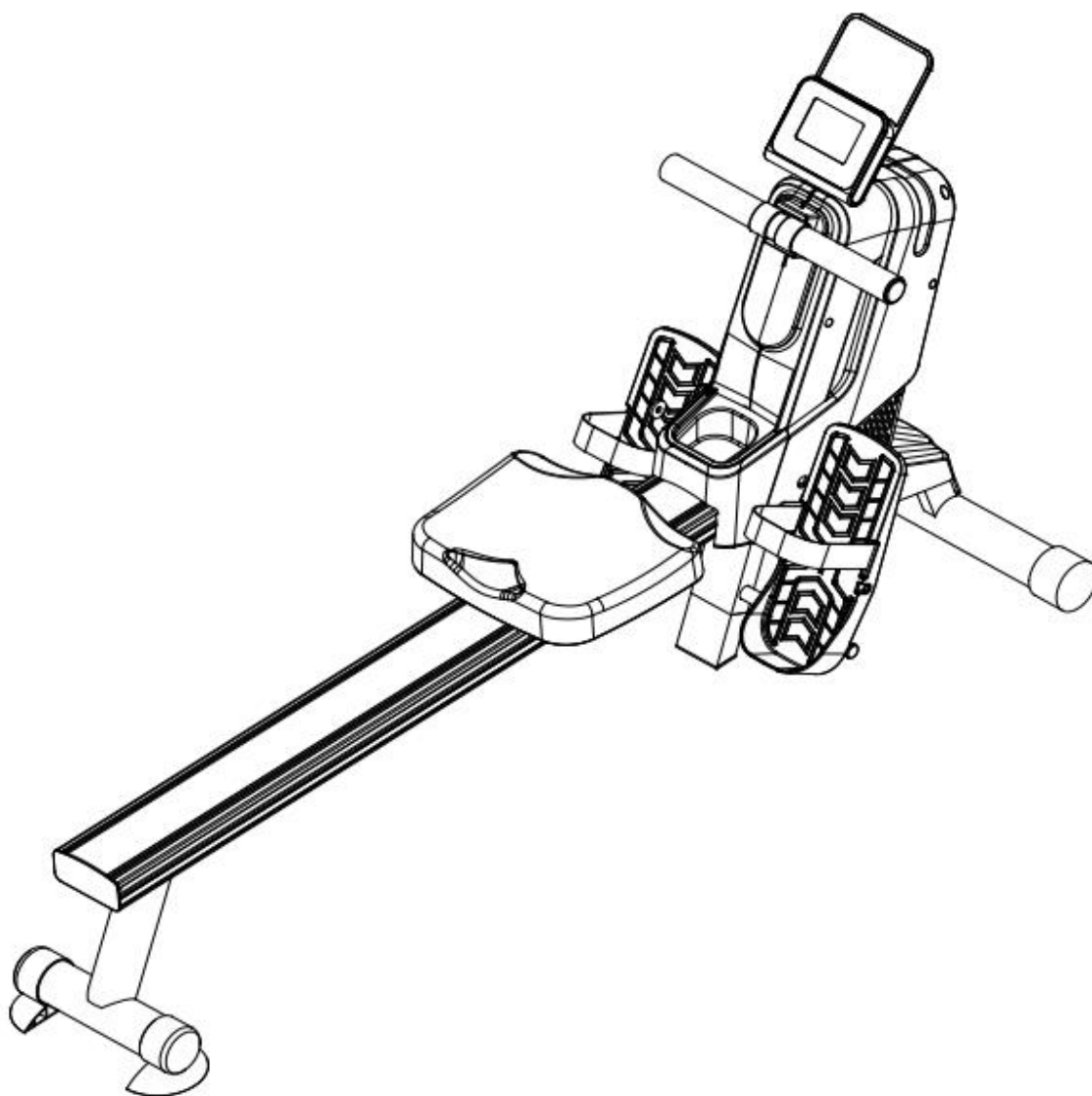

UŽIVATELSKÝ MANUÁL – CZ
IN 16635 Veslovací trenažér inSPORTline Yukona



SevenSport s.r.o., si vyhrazuje právo provést jakékoli změny a vylepšení svého produktu bez předchozího upozornění. Navštivte naši stránku www.insportline.cz, kde naleznete nejnovější verzi manuálu.

OBSAH

BEZPEČNOSTNÍ PŘEDPISY	3
POPIS VÝROBKU	4
MONTÁŽNÍ NÁČINÍ.....	5
MONTÁŽNÍ POSTUP	6
SKLADOVÁNÍ.....	9
INSTRUKCE K PŘESOUVÁNÍ.....	10
ROZLOŽENÁ KRESBA	11
SEZNAM DÍLŮ.....	12
OVLÁDÁNÍ POČÍTAČE	15
ZAPNUTÍ.....	15
FUNKCE TLAČÍTEK	15
KONZOLE.....	16
PROGRAMY	17
POUŽITÍ HRUDNÍHO PÁSU	20
SPRÁVNÉ CVIČENÍ	20
ÚDRŽBA.....	21
OCHRANA ŽIVOTNÍHO PROSTŘEDÍ	21
ZÁRUČNÍ PODMÍNKY, REKLAMACE	21

BEZPEČNOSTNÍ PŘEDPISY

- Manuál si přečtěte pozorně ještě před prvním použitím a uschovejte si ho pro budoucí potřebu.
- Dodržujte veškerá varování a doporučení včetně předepsaného postupu montáže. Výrobek použijte pouze k určenému účelu.
- Montáž musí odpovídat uvedenému postupu. Informujte všechny další uživatele o zásadách bezpečnosti.
- Výrobek držte dále od dětí a domácích zvířat. Nenechávejte je bez dozoru ani blízko zařízení. Pouze dospělá osoba smí trenažér sestavovat a používat.
- Před zahájením cvičení se poradte s lékařem. Je to obzvláště nutné, pokud máte zdravotní komplikace nebo proděláváte léčbu, ovlivňující činnost srdce, krevní tlak nebo hladinu cholesterolu.
- Věnujte pozornost signálům svého těla. Pokud pocítíte bolest nebo jiné komplikace (pnutí na hrudi, nepravidelný tep, dušnost nebo nevolnost), okamžitě ukončete cvičení. Nesprávné cvičení může vyústit ve vážné zdravotní komplikace nebo ve zranění.
- Výrobek umístěte pouze na rovný, čistý a suchý povrch a dodržte bezpečnostní odstup od jiných objektů min 0,6 m. Pro ochranu podlahové krytiny můžete použít podložku.
- Vezměte si vhodné sportovní oblečení včetně sportovní obuvi. Neberte si příliš volný oděv.
- Výrobek nepoužívejte venku.
- Před každým použitím zkontrolujte případné poškození nebo opotřebení produktu. Pravidelně kontrolujte veškeré šrouby a matice, zda jsou správně dotaženy. V případě potřeby dotáhněte. Nikdy nepoužívejte poškozený nebo opotřebovaný produkt.
- Pokud se objeví ostré hrany, výrobek nepoužívejte.
- Taktéž trenažér nepoužívejte, pokud vydává neobvyklé zvuky.
- Žádný nastavitelný díl nesmí vyčnívat a omezovat pohyb uživatele. Výrobek může současně požívat pouze jedna osoba.
- Trenažér není určen k terapeutickým účelům.
- Během nadzvedávání a přenášení trenažéru buďte zvláště opatrní, abyste si neporanili záda. Použijte pouze doporučený postup a požádejte další dospělou osobu o pomoc.
- Neprovádějte neschválenou modifikaci výrobku. V případě opravy kontaktujte odborný servis.
- **Nosnost:** 110 kg
- **Kategorie HC** (dle normy EN 957) vhodné pro domácí použití
- **VAROVÁNÍ:** Systém pro monitorování tepové frekvence nemusí být přesný. Přetěžování při tréninku může zavinit vážné zranění nebo smrt. Pokud pocítíte nevolnost, okamžitě ukončete cvičení!

POPIS VÝROBKU

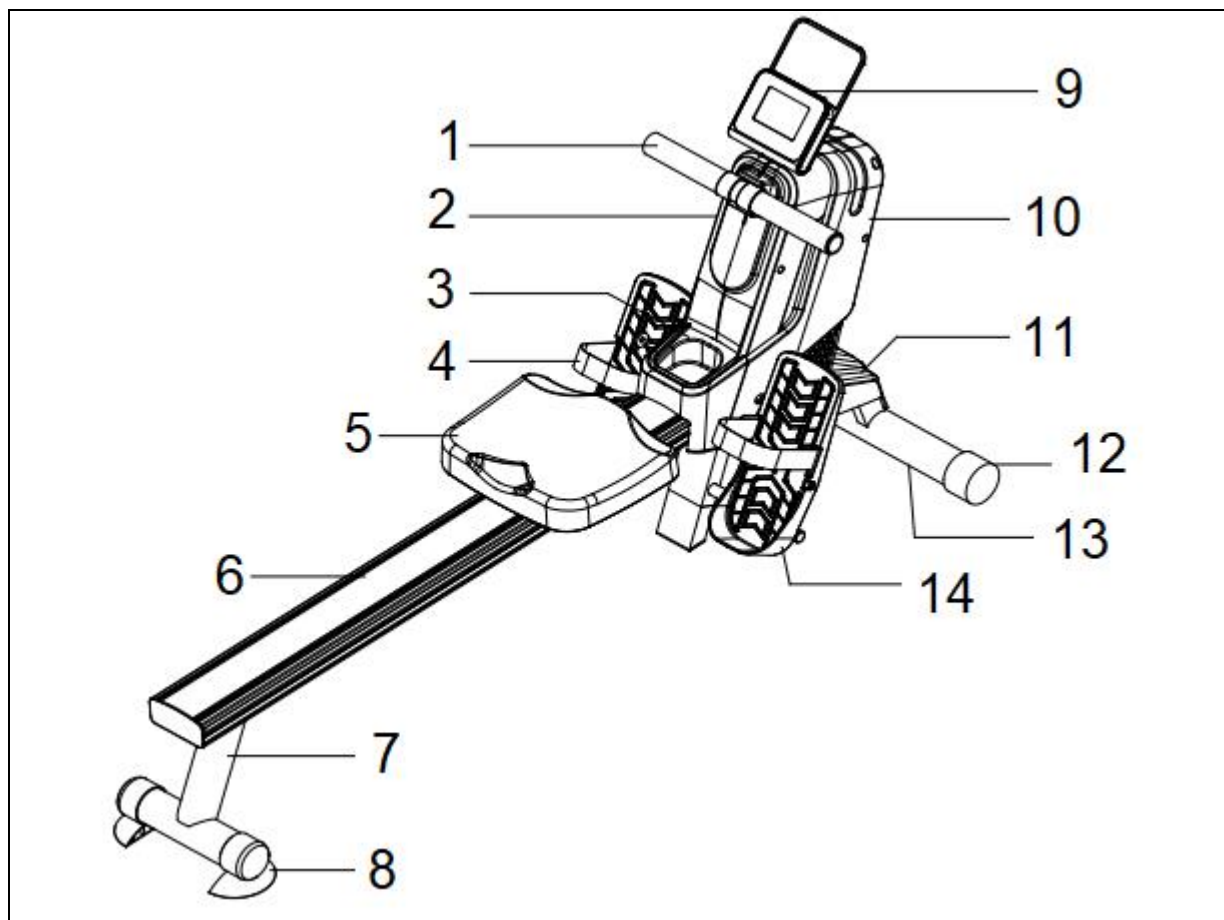

1) Madlo

2) Levá krytka

3) Držák lahve

4) Pedálový popruh

5) Sedadlo

6) Pojezdová tyč

7) Zadní nosník

8) Patka

9) Počítač

10) Pravá krytka









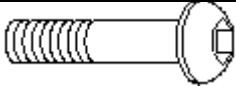
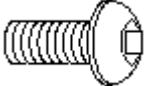
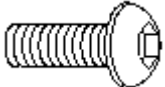

11) Přední krytka

12) Přepravní kolečko

13) Přední nosník

14) Pedál

MONTÁŽNÍ NÁČINÍ

Č.	Obrázek	Popis	Ks
84		Šroub M8x40 mm	2
60		Šroub M8x15 mm	6
85		Šroub M8x20 mm	2
62		Rovná podložka M8	8
83		Velká podložka M8	2
64		Rovná podložka M6	5
61		Pojistná podložka M8	4
81		Křížový vrut ST4.2x45	1
63		Křížový šroub M6x15	5
59		Imbusový klíč 5 mm	1
69		Kombinovaný klíč	1
57		Šroub M5x20	4

MONTÁŽNÍ POSTUP

KROK 1

- Položte zařízení dle obrázku A.
- Vložte zadní nosník (5) do základny (3) a zajistěte šrouby M6x15 mm (63) a podložkami M6 (64).
- Připevněte základnu (3) do úchytu (11) pomocí šroubů M8x40 mm (84) a podložek M8 (62).

KROK 2

- Orientujte se dle obr. B. Zařízení přetočte. Připevněte zadní nosník (2) k pojezdové tyči (48) pomocí šroubů M8x15 mm (60), pojistných podložek M8 (61) a podložek M8 (62).

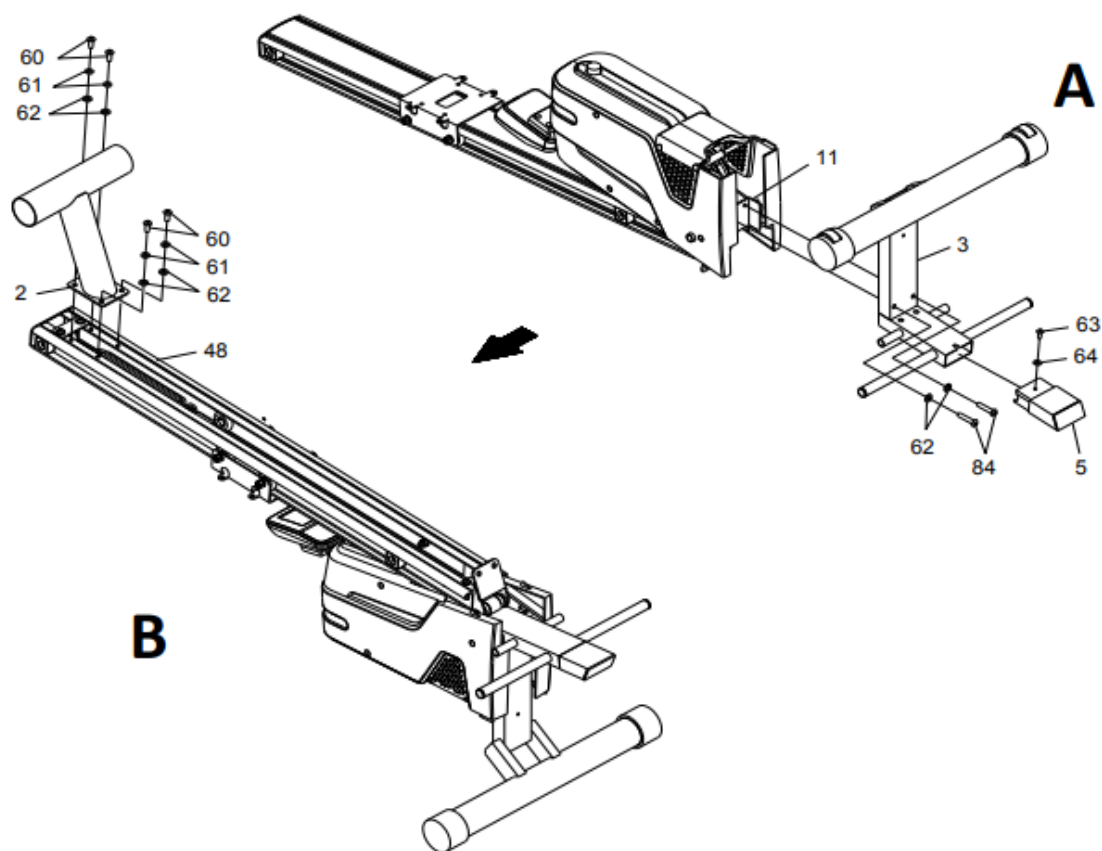

KROK 3

- Odklopte pojezdovou tyč (48) a poté připevněte úchyt (11) k základně (3) pomocí šroubů M8x20 mm (85) a podložek M8 (62).

KROK 4

- Připevněte sedadlo (21) k sedadlovému podvozku (10) pomocí šroubů s kulatou hlavou M6x15 mm (63) a podložek M6 (64).

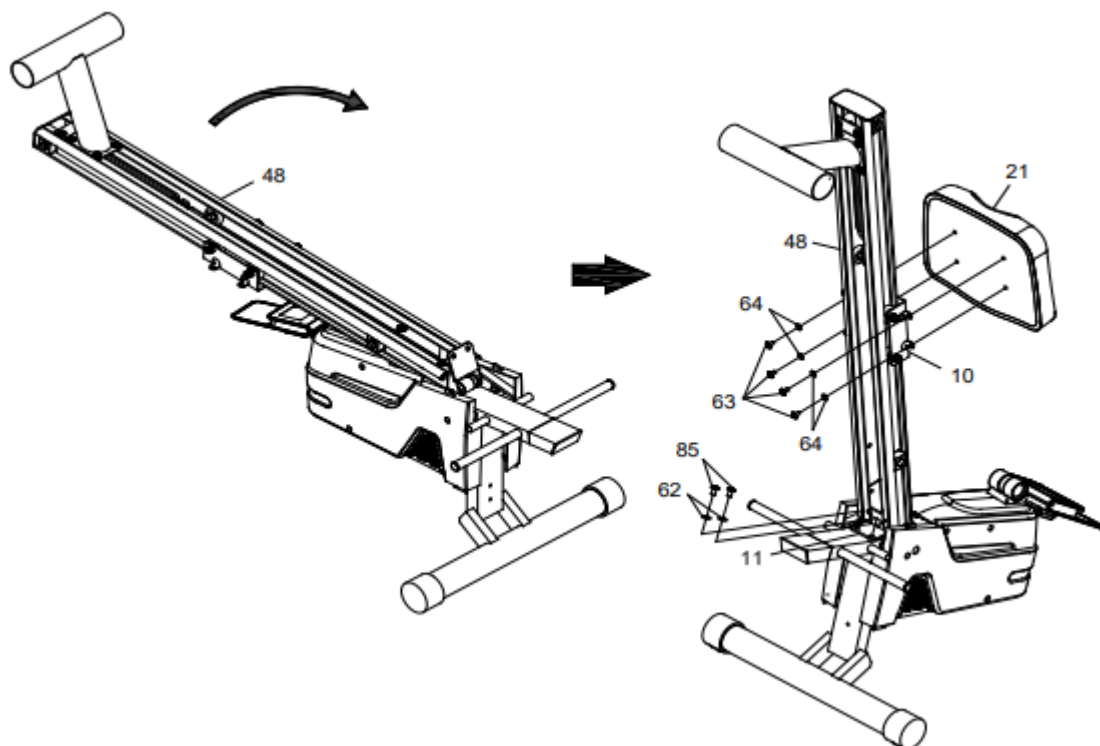

KROK 5

Spojte kabel snímače konzole (35a/35b) s kabely vedoucí z krytu (95a/95b) a přišroubujte konzoli (35) na zadní kryt konzole (36) šrouby M5x20 (57).

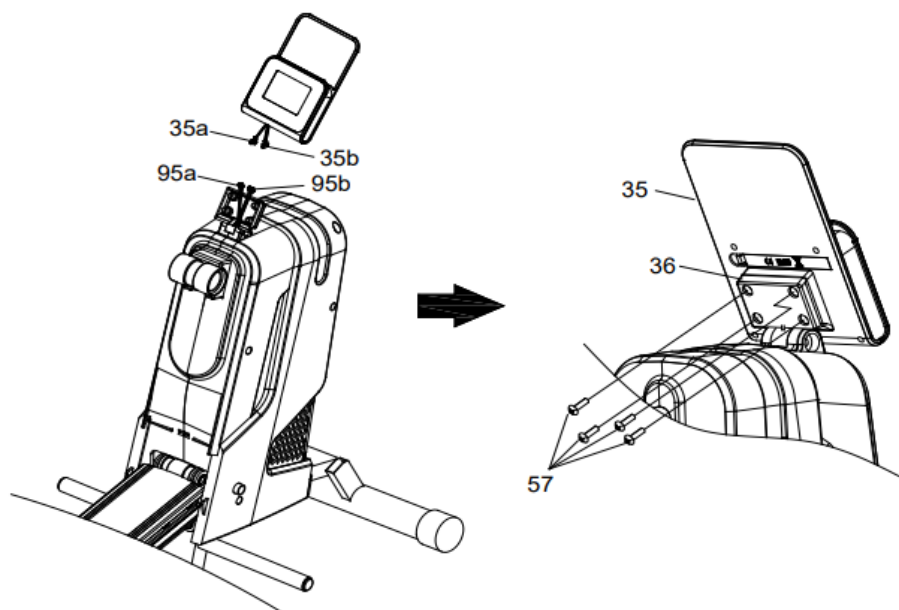

KROK 6

- Prostrčte madlo (15) skrze pouzdro (103). Nasuňte pěnový úchop (22) na vyčnívající konce madla (15).

POZNÁMKA: Namažte madlo (15) malým množstvím tekutého mýdla nebo vody, aby šla instalace pěnových úchopů (22) snáze.

KROK 7

- Umístěte patky (30) na zadní nosník (2).

KROK 8

- Připevněte přední krytku (28) k základně (3) šroubem ST4.2x45 (81).

KROK 9

- Přimontujte držák lahve (27) tak, že uvolníte šroub M4.2x16 mm (67) na pravé krytce (18). Vtlačte držák (27) do otvoru mezi levou a pravou krytkou (17 a 18) a uvolněný šroub M4.2x16 mm (67) opět dotáhněte.

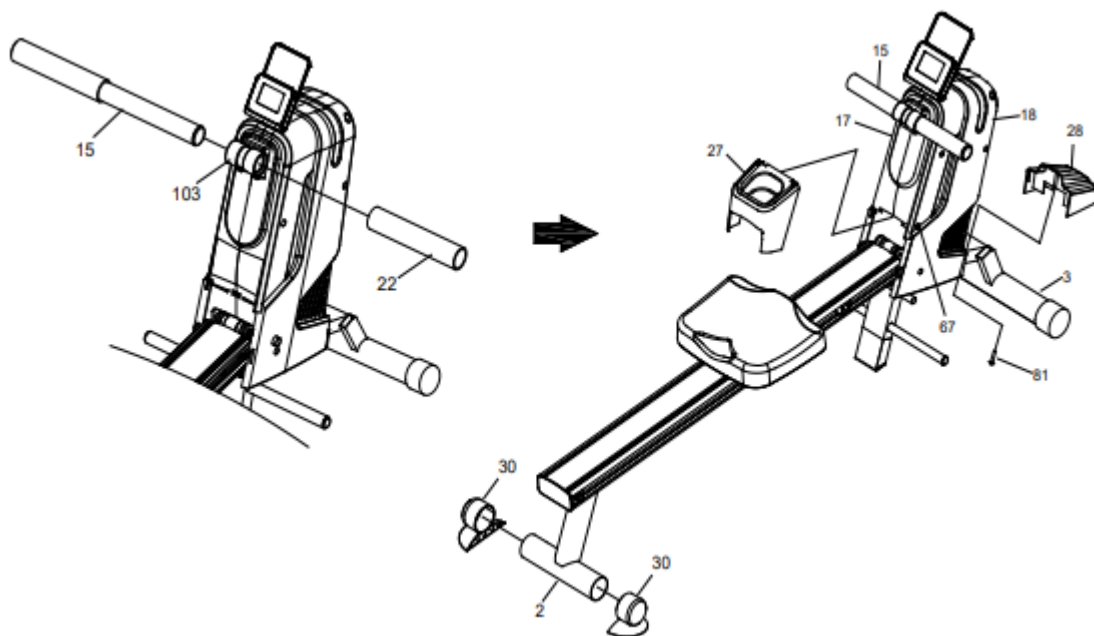

KROK 10

- Prostrčte pedálovou hřídel (6) skrze trubku v základně (3). Nasuňte krytku pedálu (19) na oba konce hřídele (6). Zajistěte krytky (19) pomocí šroubů M8x15 mm (60) a velkých podložek M8 (83) na obou koncích hřídele (6). Bude zapotřebí dvou imbusových klíčů pro současné utažení obou šroubů M8x15 mm (60) na obou koncích hřídele (6).

KROK 11

- Vložte adaptér (94) do určené kabelové zdířky (96).

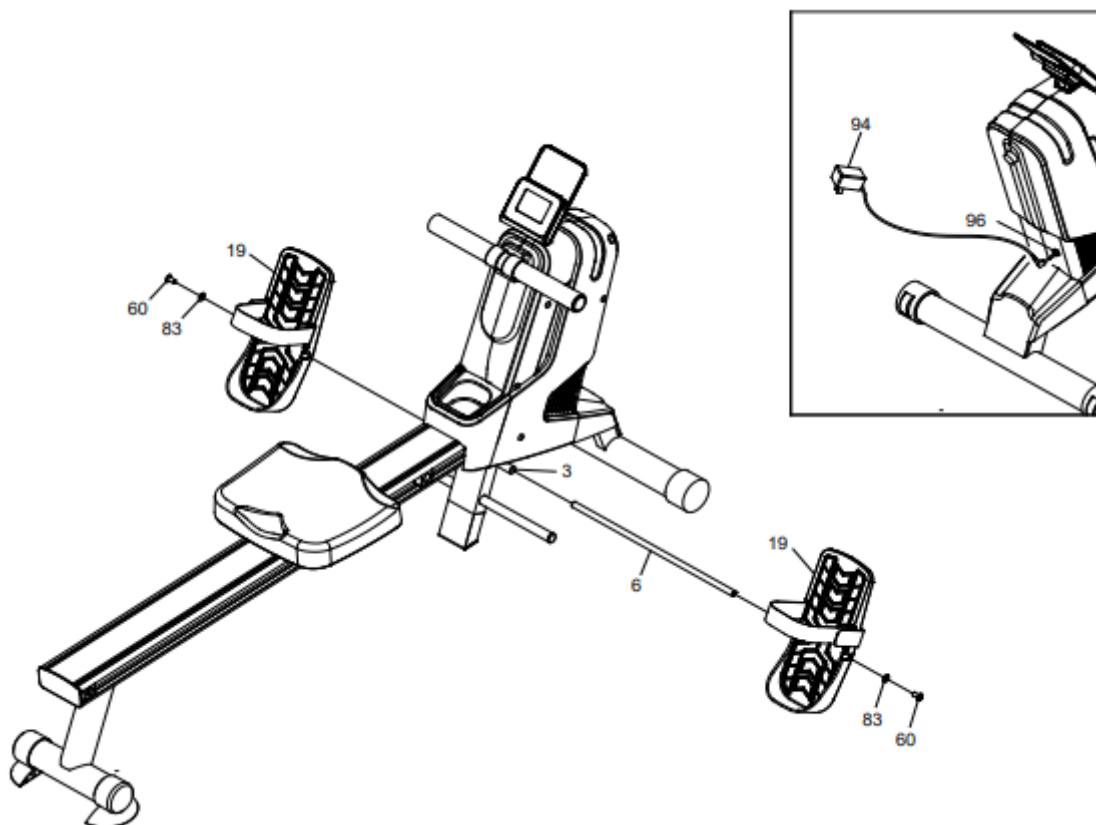

SKLADOVÁNÍ

- Skladujte pouze na suchém a čistém místě.
- Pro přemístění produktu použijte kolečka na předním nosníku základny (3). Trenažér nadzdvihněte pomocí zadního nosníku (2). Pro posuv nikdy nechtejte sedadlo (21). Sedadlo nebo jeho podvozek (10) by se mohly pohnout a pohmoždit Vaše prsty.
- Před uskladněním se dá produkt sklopit dle obrázků níže.

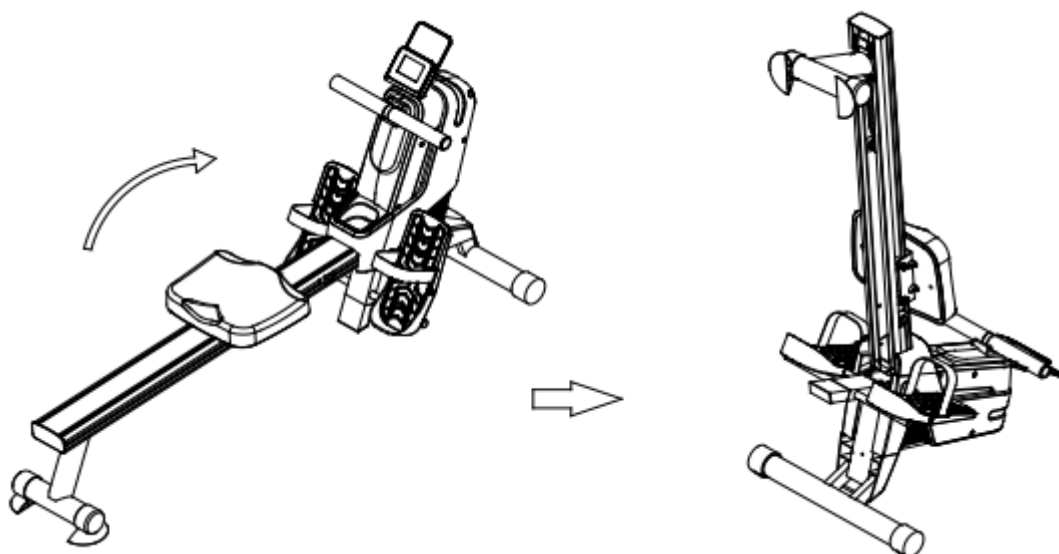

INSTRUKCE K PŘESOUVÁNÍ

- Uchopte zadní nosník a pohybujte trenažérem dle potřeby.

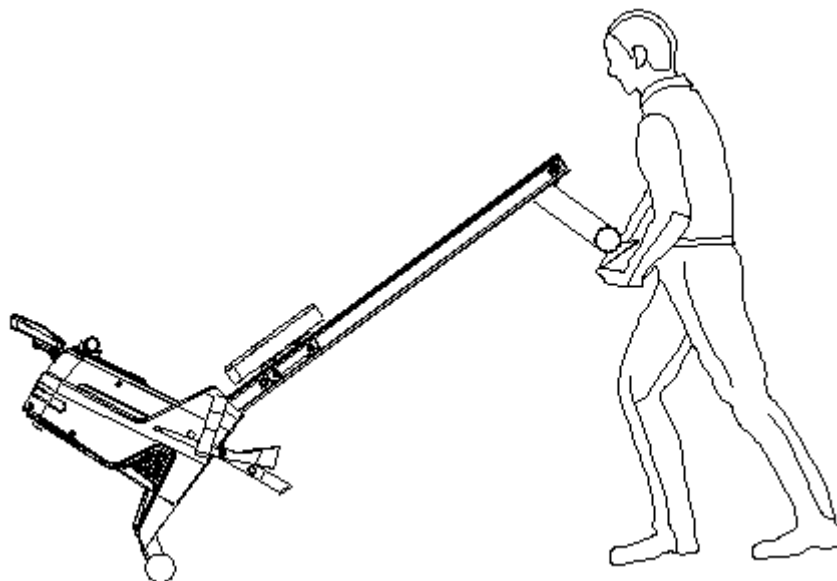

ROZLOŽENÁ KRESBA

PŘEDNÍ STRANA

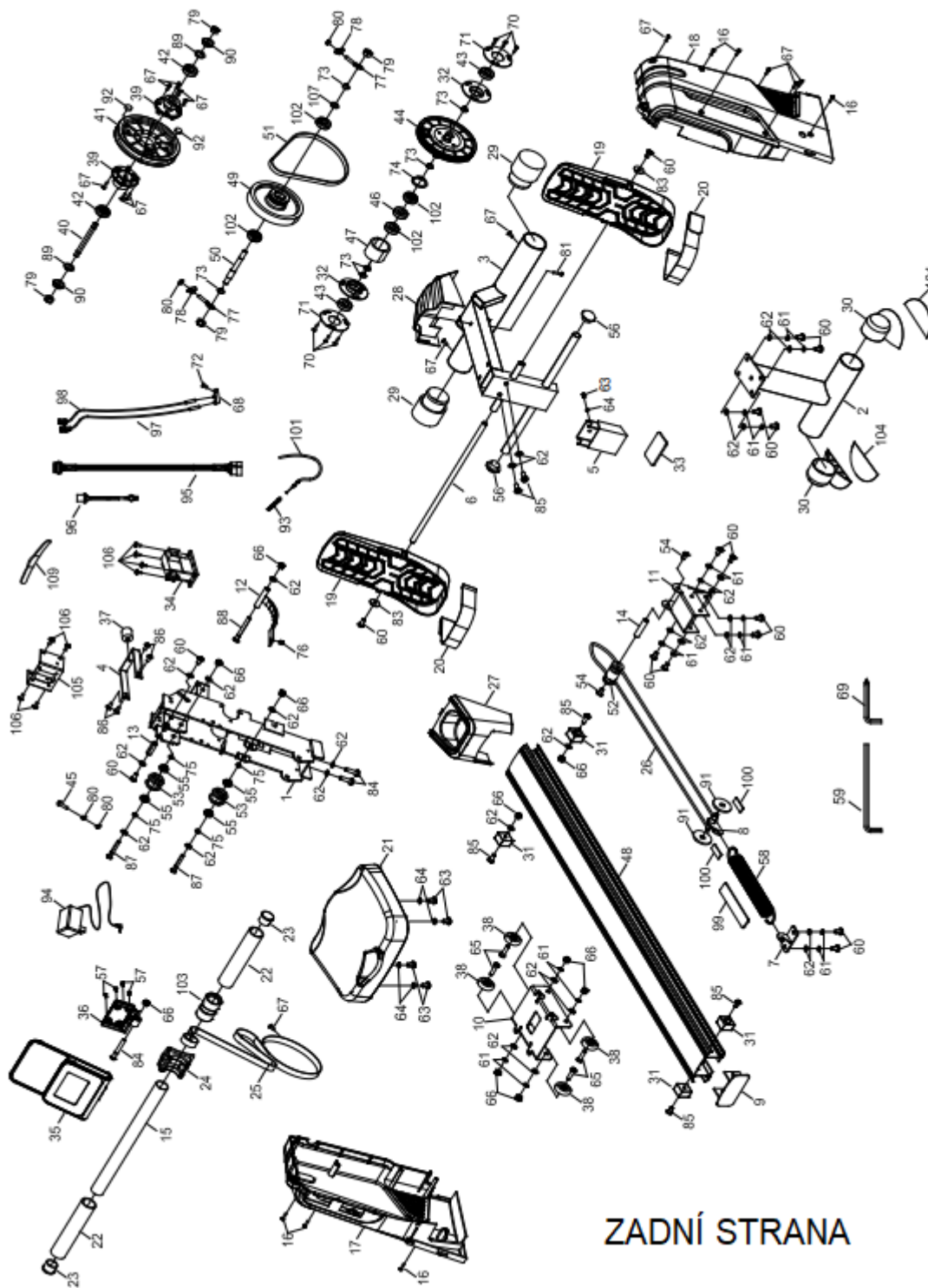

ZADNÍ STRANA

SEZNAM DÍLŮ

Číslo	Díl	Počet
1	Hlavní rám	1
2	Zadní nosník	1
3	Základna	1
4	Nožní konzola	1
5	Zadní opěra	1
6	Hřídel pedálu	1
7	Zadní úchyt pružiny	1
8	Úchyt pružiny	1
9	Krytka kolejnice	1
10	Pojezd sedla	1
11	Připojovací konzola	1
12	Magnetická konzola	1
13	Rozpěrka (ø12.8.x38.5 mm)	1
14	Hřídelová tyč (ø12.8.x58.5 mm)	1
15	Úchop	1
16	Samořezný šroub (ST4.2x20 mm)	6
17	Levý kryt	1
18	Pravý kryt	1
19	Kryt pedálu	2
20	Popruh pedálu	2
21	Sedadlo	1
22	Pěnový úchop	2
23	Kruhová zátka (ø32 mm)	2
24	Držák úchopů	1
25	Popruh (13x1.5x1950 mm)	1
26	Zpáteční popruh (9x2x1700 mm)	1
27	Držák láhve	1
28	Přední kryt	1
29	Přepravní kolo	2
30	Koncový uzávěr	2
31	Uzávěr sedadla	4
32	Pouzdro ložiska	2
33	Gumová podrážka pedálu	1
34	Motor	1

35	Metr	1
36	Měřicí deska	1
37	Stojan na nohy	1
38	PU válec	4
39	Pouzdro zpětného ložiska	2
40	Hřídél řemene $\varnothing 10 \times 100$	1
41	Řemen	1
42	Ložisko (6000RS)	2
43	Ložisko (6003zz)	2
44	Kladka $\varnothing 155 \times J3$	1
45	Šroub (M6x25 mm)	1
46	Jednosměrné ložisko (16003)	1
47	Límeč	1
48	Koleje	1
49	Magnetický setrvačník	1
50	Držadlo setrvačníku	1
51	Plochý řemen (220 PJ3)	1
52	Napínací válec	1
53	Kolo volnoběhu	2
54	Šroub M8x20	2
55	Ložisko (608zz)	4
56	Kruhová zátka ($\varnothing 19$ mm)	2
57	Šroub M5x20	4
58	Vratná pružina	1
59	Imbusový klíč (5 mm)	1
60	Šroub M8x15	16
61	Podložka (M8)	16
62	Podložka (M8)	29
63	Šroub M6x15	5
64	Podložka M6	5
65	Šroub M8x32	4
66	Nylonová matice M8	10
67	Křížový šroub ST4.2x16	14
68	Klip snímače	1
69	Imbusový klíč (5 mm) se šroubovákem	1
70	Šroub M6x12	6
71	Kryt ložisek $\varnothing 75 \times \varnothing 31.5 \times 2.0T$	2



72	Kruhová podložka M4x10	1
73	C prstenec M17	6
74	Vnitřní C prstenec M35	1
75	Rozpěrka	4
76	Zástrčka	1
77	Oko šroubu M6	2
78	Napínací konzola	2
79	Matice M10	4
80	Matice M6	3
81	Šroub ST4.2x45	1
82	Křížový šroub M5x12	4
83	Podložka M8	2
84	Šroub M8x40	3
85	Šroub M8x20	6
86	Šroub M6x12	4
87	Šroub M8x60	2
88	Šroub M8x80	1
89	Rozpěrka S10	2
90	Tenká matka M10	2
91	Vodící kolo	2
92	Magnetický senzor	2
93	Pružina	1
94	Adaptér	1
95	Kabel	1
96	DC napájecí kabel	1
97	Kabelový senzor (samice)	1
98	Kabelový senzor (samec)	1
99	EVA podložka 180x30x1.0T	1
100	EVA podložka 65x12x1.0T	2
101	Kabel napětí	1
102	Ložiska (6003RS)	4
103	Objímka úchyty	1
104	Gumová podložka	2
105	Konzola napětí	1
106	Křížový šroub M5x8	4
107	Podložka S17	1
109	Hrudní pás	1

OVLÁDÁNÍ POČÍTAČE

ZAPNUTÍ

- Zapojte kabely monitoru.
- Po zapnutí začnou svítit veškeré segmenty LCD po dobu 2 vteřin a řídicí jednotka resetuje zátěž na úroveň 1. Monitor se přepne do výchozího režimu.
- Pokud nejsou kabely správně zapojeny, motor nebude fungovat. Před kontaktováním servisu zkuste prověřit správné zapojení kabeláže, poté resetujte výkon až uslyšíte výstražný tón. Nebo stlačte START/STOP. Tlačítko podržte pro resetování a následný restart systému. Pokud ani poté zařízení nezačne fungovat, obraťte se na odborný servis.

FUNKCE TLAČÍTEK

START/STOP	<ul style="list-style-type: none">• Zahájení nebo přerušování cvičení.
FUN/SCAN	<ul style="list-style-type: none">• Během nečinnosti, stlačením vstoupíte do zadání parametrů.• Zadání potvrďte a přejděte na další volbu.• Během cvičení stlačením zobrazíte stávající pevné hodnoty. Stlačením také zahájíte automatické přepínání zobrazení funkcí a hodnot.
	<ul style="list-style-type: none">• Tímto tlačítkem během nastavování zvýšíte danou hodnotu.• V chodu jím zvýšíte zátěž.
	<ul style="list-style-type: none">• Tímto tlačítkem během nastavování snížíte danou hodnotu.• V chodu jím snížíte zátěž.
PROG/RESET	<ul style="list-style-type: none">• V klidovém stavu slouží k volbě pohybového režimu.• Kdykoliv ho dlouze stlačíte (na 5 vteřin) dojde k resetování ukazatele. Resetují se veškerá data kromě ODO.

- Tlačítková kombinace: FUN/SCAN a současně UP (+) po dobu 3 vteřin – introspekce motoru.
- Tlačítková kombinace: současně PROGRAM a DOWN (-) po dobu 3 vteřin – kontrola odometrických hodnot.

KONZOLE

ZOBRAZENÍ

FUNKCE	POPIS	ROZSAH
TIME	Čas cvičení	0:00 – 99:59 min:sek
TIME/500 m	Čas pro dosažení 500 m	0:00 – 99:59 min:sek
DIS	Vzdálenost	0 – 99999 m
WATT	Výkon	10 – 990
PULSE	Aktuální puls	30 – 240
CAL	Spálené kalorie	0 – 9999 kcal
SPM	Přítahy za minutu	0 – 999
COUNT	Počet přítahů během tréninku	0 – 9999
TOC	Celkový počet přítahů	0 – 99999





FUNKCE

MANUAL	(P01) Manuální program s úpravou zátěže
PROGRAM	(P02 – P08) Programy s automatickou úpravou zátěže
WATT	(P09) Program s úpravou zátěže podle výkonu
HRC	(P10 – P13) Program s úpravou zátěže podle tepové frekvence (55%, 75%, 90%, vlastní nastavení)
FAT	(P14) Test tělesného tuku, BMI a metabolismu
USER	(U1, U2) Uživatelské programy
APP	KINOMAP aplikace
WIRELESS PULSE	Podpora hrudního pásu

TLAČÍTKA

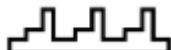
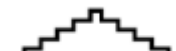
S.T / STP	Spustí / zastaví program
RECOVERY SET / RST	Pokud není spuštěný program: Stiskem vyberete program Pokud není spuštěný program: Podržením po dobu 3 vteřin vynulujete hodnoty (kromě TOC) Pokud je spuštěný program: Podržením po dobu 3 vteřin spustíte RECOVERY program (pokud nemáte hrudní pás, program RECOVERY nelze spustit)
^ UP	Spuštěný program: Navýšení zátěže Vypnutý program: Navýšení hodnoty nastavení
v DOWN	Spuštěný program: Snížení zátěže Vypnutý program: Snížení hodnoty nastavení

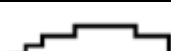
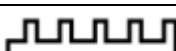
GRAF ZÁTĚŽE PROGRAMŮ

P01		1	1	1	1	1	1	1	1	1	1
P02		4	8	16	8	4	8	16	8	4	12
P03		4	12	24	4	12	24	4	12	24	4
P04		4	8	12	16	20	24	20	16	12	8
P05		4	24	4	24	4	24	4	24	4	24
P06		4	8	12	16	16	16	16	16	12	4
P07		12	24	12	24	12	24	12	24	12	24
P08		4	4	8	8	12	12	16	16	24	24

DISPLEJ

- COUNT:** Počet přítahů
- PROGRAM:** Typ programu
- TIME:** Aktuální čas cvičení
- 12 -24:** Zátěž, aktuální (12), následující (24)

PROGRAMY

MANUAL (P01)

Stiskněte S.T / STP nebo stiskněte RECOVERY SET RST pro vstup do nastavení.

Pomocí tlačítka RECOVERY SET RST vyberete funkci, daná hodnota bude blikat (time – čas, distance – vzdálenost, strokes – přítahy, calories – kalorie)

Pomocí tlačítek UP a DOWN nastavíte hodnotu, stiskem RECOVERY SET RST se přesunete na další položku.

Po nastavení všech funkcí se program automaticky spustí, nebo můžete stisknout tlačítko ST./ STP. Pro spuštění.

Jakmile je program spuštěn, pomocí tlačítek UP a DOWN můžete upravit zátěž.

Jakmile je program spuštěn, pomocí tlačítka RECOVERY SET RST můžete přepnout zobrazené hodnoty COUNT – WATT – PULSE – CAL – SPM – SCAN,

Pokud je nastavena hodnota času, vzdálenost, kalorií, přítahů, zobrazí se jako odpočet. Po dosáhnutí 0 se ozve zvukový signál a program se vypne.

Stiskem ST / STP program zastavíte.

PROGRAM (P02 – P08)

Pomocí tlačítek UP a DOWN vyberte jeden z P02 – P08 programů

Stiskem tlačítka ST / STP program spustíte, stiskem RECOVERY SET RST vstoupíte do nastavení programu.

Pomocí tlačítka RECOVERY SET RST vyberete funkci, daná hodnota bude blikat (time – čas, distance – vzdálenost, strokes – přitahy, calories – kalorie)

Pomocí tlačítek UP a DOWN nastavíte hodnotu, stiskem RECOVERY SET RST se přesunete na další položku.

Po nastavení všech funkcí se program automaticky spustí, nebo můžete stisknout tlačítko ST./ STP. pro spuštění.

Zvolený program automaticky upraví hodnotu zátěže.

Jakmile je program spuštěn, pomocí tlačítka RECOVERY SET RST můžete přepnout zobrazené hodnoty COUNT – WATT – PULSE – CAL – SPM – SCAN,

Pokud je nastavena hodnota času, vzdálenost, kalorií, přitahů, zobrazí se jako odpočet. Po dosáhnutí 0 se ozve zvukový signál a program se vypne.

Stiskem ST / STP program zastavíte.

WATT (P09)

Stiskem tlačítka ST / STP program spustíte, stiskem RECOVERY SET RST vstoupíte do nastavení programu.

Pomocí tlačítka RECOVERY SET RST vyberete funkci, daná hodnota bude blikat (time – čas, distance – vzdálenost, strokes – přitahy, calories – kalorie, watt – výkon)

Pomocí tlačítek UP a DOWN nastavíte hodnotu, stiskem RECOVERY SET RST se přesunete na další položku.

Po nastavení všech funkcí se program automaticky spustí, nebo můžete stisknout tlačítko ST./ STP. pro spuštění.

Zvolený program automaticky upraví hodnotu zátěže podle nastavené WATT hodnoty. Hodnotu WATT můžete během spuštěného programu upravit pomocí UP a DOWN tlačítek.

Jakmile je program spuštěn, pomocí tlačítka RECOVERY SET RST můžete přepnout zobrazené hodnoty COUNT – WATT – PULSE – CAL – SPM – SCAN,

Pokud je nastavena hodnota času, vzdálenost, kalorií, přitahů, zobrazí se jako odpočet. Po dosáhnutí 0 se ozve zvukový signál a program se vypne.

Stiskem ST / STP program zastavíte.

Poznámka: WATT hodnota se upraví podle pomoci otáček a rychlosti tak aby udržel konstantní hodnotu.

HRC (P10 – P13)

Pomocí tlačítek UP a DOWN vyberte jeden z programů: P10 (55%), P11 (75%), P12 (90%), P13 (vlastní).

Stiskem tlačítka ST / STP program spustíte, stiskem RECOVERY SET RST vstoupíte do nastavení programu.

P10 – P12: Pomocí tlačítka RECOVERY SET RST vyberete funkci, daná hodnota bude blikat (time – čas, distance – vzdálenost, strokes – přitahy, calories – kalorie, age – věk)

P13: Pomocí tlačítka RECOVERY SET RST vyberete funkci, daná hodnota bude blikat (time – čas, distance – vzdálenost, strokes – přitahy, calories – kalorie, target HR – vlastní hodnota)

Pomocí tlačítek UP a DOWN nastavíte hodnotu, stiskem RECOVERY SET RST se přesunete na další položku.

Po nastavení všech funkcí se program automaticky spustí, nebo můžete stisknout tlačítko ST./ STP. pro spuštění.

Zvolený program automaticky upraví hodnotu zátěže podle tepové frekvence. Pokud nastavíte vlastní tepovou frekvenci, pomocí tlačítek UP a DOWN můžete cílovou hodnotu upravit.

Jakmile je program spuštěn, pomocí tlačítka RECOVERY SET RST můžete přepnout zobrazené hodnoty COUNT – WATT – PULSE – CAL – SPM – SCAN.

Pokud je nastavena hodnota času, vzdálenost, kalorií, přítahů, zobrazí se jako odpočet. Po dosáhnutí 0 se ozve zvukový signál a program se vypne.

Stiskem ST / STP program zastavíte.

Poznámka: Program lze spustit pouze pokud je detekována tepová frekvence.

BODY FAT (P14)

Pomocí tlačítka RECOVERY SET RST vyberete funkci, daná hodnota bude blikat (gender M-male / F-female – pohlaví muž, žena, weight – hmotnost, height – výška, age – věk).

Pomocí tlačítek UP a DOWN nastavíte hodnotu, stiskem RECOVERY SET RST se přesunete na další položku.

Po nastavení všech funkcí se program automaticky spustí, nebo můžete stisknout tlačítko ST./ STP. pro spuštění.

Během testu je nutné mít nasazený hrudní pás.

Test probíhá 10 vteřin.

Po dokončení testu se navrátíte stiskem UP nebo DOWN.

BMI

Pohlaví/věk	Podvýživa	Normální	Mírná nadváha	Nadváha	Obézní
Muž ≤ 30	< 14	~ 14	~ 20,1	25,1	> 35
Muž > 30	< 17	~ 17	~ 23,1	28,1	> 38
Žena ≤ 30	< 17	~ 17	~ 24,1	30,1	> 40
Žena > 30	< 20	~ 20	~ 27,1	33,1	> 43

FAT% (% tuku)

Pohlaví	Nízký	Normální	Normální/vysoký	Vysoký
Muž	< 13%	13% - 25,9%	26% - 30%	> 30 %
Žena	< 23%	23% - 35,9%	36% - 40%	> 40 %

BMR (metabolismus)

Průměrná spotřeba kalorií za den

Referenční hodnota pro věk (22 – 40 let): 1300 ± 100

USER (U1, U2)

Pomocí tlačítek UP a DOWN vyberte program U1, U2.

Stiskem tlačítka ST / STP program spustíte, stiskem RECOVERY SET RST vstoupíte do nastavení programu.

Pomocí tlačítka RECOVERY SET RST vyberete funkci, daná hodnota bude blikat (time – čas, distance – vzdálenost, strokes – přítahy, calories – kalorie, resistance 01 – resistance 10, odpor 01 – 10).

Pomocí tlačítek UP a DOWN nastavíte hodnotu, stiskem RECOVERY SET RST se přesunete na další položku.

Po nastavení všech funkcí se program automaticky spustí, nebo můžete stisknout tlačítko ST./ STP. Pro spuštění.

Zvolený program automaticky upraví hodnotu zátěže.

Jakmile je program spuštěn, pomocí tlačítka RECOVERY SET RST můžete přepnout zobrazené hodnoty COUNT – WATT – PULSE – CAL – SPM – SCAN,

Pokud je nastavena hodnota času, vzdálenost, kalorií, přítahů, zobrazí se jako odpočet. Po dosáhnutí 0 se ozve zvukový signál a program se vypne.

Stiskem ST / STP program zastavíte.

RECOVERY

Pokud konzole detekuje tepovou frekvenci, podržte tlačítko RECOVERY SET RST po dobu 3 vteřin.

Zobrazí se odpočet času 0:60

Po dokončení odpočtu se zobrazí výsledek F1 (nejlepší) – F6 (nejhorší)

Po dokončení testu se navrátíte stiskem RECOVERY SET RST.

CHYBOVÉ KÓDY

E1	Test recovery nezobrazil hodnotu	Zkontrolujte, zda máte správně připojený hrudní pás	Spusťte test po cvičení a mějte nasazený hrudní pás
E2	Není detekována tepová frekvence během BODY FAT programu		Je nutné mít nasazený hrudní pás a detekovat tepovou frekvenci
E3	Motor nefunguje	Zkontrolujte správné zapojení motoru	Znovu zapojte nebo nahraďte motor
	Poškozený kabel	Zkontrolujte napájecí kabel	Nahraďte napájecí kabel
	Konzole nezobrazuje správné údaje		Nahraďte konzoli

POUŽITÍ HRUDNÍHO PÁSU

Nastavte délku popruhu tak, aby byl hrudní pás těsný, ale přesto pohodlný. Navlhčete kontaktní vnitřní plochy vodou nebo gelem a nasadte si hrudní pás. Ujistěte se, že je hrudní pás umístěn uprostřed hrudníku a logo je vně a směruje nahoru.

Osoby s kardiostimulátorem, defibrilátorem nebo jiným implantovaným elektronickým zařízením používají hrudní pás na vlastní nebezpečí. Než začnete používat hrudní pás poprvé, doporučujeme provést testy pod dohledem lékaře. To zajistí bezpečnost a spolehlivost při současném používání kardiostimulátoru a hrudního pásu. Cvičení může znamenat určité riziko, zejména pro ty, kteří žádný sport neprovozují. Velmi důrazně doporučujeme konzultovat tuto situaci s lékařem dříve, než zahájíte pravidelný program cvičení.

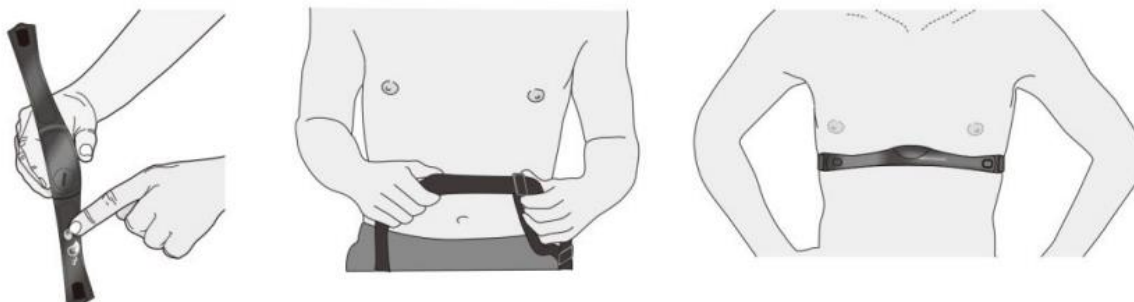

SPRÁVNÉ CVIČENÍ

Fáze správného veslování na posílení konkrétních svalů:

1. Tah (cvičení dolních svalových partií): Prohněte kolena a napněte paže. Uchopte držadlo a záda držte rovně (Obr. 01).
2. Posuv (středové svaly): Odrazem nohou zakloňte tělo a paže natáhněte (Obr. 02).
3. Zakončení (horní tělesné svaly): Přimkněte záda a nohy mějte napnuté. Mějte zápěstí rovně a táhněte za držadlo (Obr. 03).
4. Trénink čtyřhlavého stehenního svalu (Obr. 04).

5. Procvičení svalů na pažích (Obr. 05).
6. Procvičení zádových a břišních svalů (Obr. 06).



Obr. 01



Obr. 02



Obr. 03



Obr. 04



Obr. 05



Obr. 06

ÚDRŽBA

- Čištění: použijte měkký hadřík a jemný prostředek na očištění výrobku.
- Na plastové díly nepoužívejte abraziva nebo rozpouštědla.
- Po každém použití setřete pot.
- Počítač chraňte před vlhkostí, aby nedošlo k poškození elektroniky.
- Zařízení i počítač chraňte před přímým sluncem.
- Kontrolujte všechny šrouby a správné utažení pedálů alespoň jednou týdně. Pokud třeba, dotáhněte.
- Skladujte na suchém a čistém místě mimo dosah dětí.

OCHRANA ŽIVOTNÍHO PROSTŘEDÍ

Po uplynutí životnosti produktu nebo v případě, že by další oprava již byla ekonomicky nevýhodná, se výrobku zbavte v souladu s místními předpisy a šetrně k životnímu prostředí. Výrobek odneste na nejbližší sběrné místo k tomu určené.

Předpisovou likvidací pomůžete zachovat cenné přírodní zdroje a napomůžete prevenci negativních dopadů na životní prostředí, případně na lidské zdraví. Pokud si nejste jisti, konzultujte věc s místně příslušnými odpovědnými orgány, aby nedošlo k porušení předpisů a následné sankci.

Baterie nevhazujte mezi běžný odpad, ale odevzdejte je na místa určená pro recyklaci.

ZÁRUČNÍ PODMÍNKY, REKLAMACE

Všeobecná ustanovení a vymezení pojmů

Tyto záruční podmínky a reklamační řád upravují podmínky a rozsah záruky poskytované prodávajícím na zboží dodávané kupujícím, jakož i postup při vyřizování reklamačních nároků uplatněných kupujícím na dodané zboží. Záruční podmínky a reklamační řád se řídí příslušnými ustanoveními zákona č. 89/2012 Sb., občanský zákoník a zákona č. 634/1992 Sb., o ochraně spotřebitele, ve znění pozdějších předpisů, a to i ve věcech těmito záručními podmínkami a reklamačním řádem nezmiňovaných.

Prodávajícím je společnost SEVEN SPORT s.r.o. se sídlem Strakonická 1151/2c, Praha 150 00, IČ: 26847264, zapsaná v obchodním rejstříku, vedeném Krajským soudem v Praze oddíl C, vložka 116888.

Vzhledem k platné právní úpravě se rozlišuje kupující, který je spotřebitelem a kupující, který spotřebitelem není.

„Kupující spotřebitel“ nebo jen „spotřebitel“ je osoba, která při uzavírání a plnění smlouvy nejedná v rámci své obchodní nebo jiné podnikatelské činnosti.

„Kupující, který není „spotřebitel“, je podnikatel, který nakupuje výrobky či užívá služby za účelem svého podnikání s těmito výrobky nebo službami. Tento kupující se řídí rámcovou kupní smlouvou a obchodními podmínkami v rozsahu, které se ho týkají.

Tyto záruční podmínky a reklamační řád jsou nedílnou součástí každé kupní smlouvy uzavřené mezi prodávajícím a kupujícím. Záruční podmínky a reklamační řád jsou platné a závazné, pokud v kupní smlouvě či v dodatku v této smlouvě či jiné písemné dohodě nebude stranami dohodnuto jinak.

Záruční podmínky

Záruční doba

Prodávající poskytuje kupujícímu záruku za jakost zboží v délce 24 měsíců, pokud ze záručního listu, faktury ke zboží, dodacího listu, příp. jiného dokladu ke zboží nevyplývá odlišná délka záruční doby poskytovaná prodávajícím. Zákonná délka záruky poskytovaná spotřebiteli není tímto dotčena.

Zárukou za jakost přejímá prodávající závazek, že dodané zboží bude po určitou dobu způsobilé pro použití k obvyklému, příp. smluvenému účelu a že si zachová obvyklé, příp. smluvené vlastnosti.

Baterie

Záruka 6 měsíců na životnost baterie – jmenovitá kapacita baterie neklesne pod 70% své celkové kapacity v průběhu 6 měsíců od prodeje produktu.

Záruční podmínky se nevztahují na závady vzniklé (pokud lze aplikovat na zakoupený produkt):

- zaviněním uživatele tj. poškození výrobku neodbornou repasí, nesprávnou montáží, nedostatečným zasunutím sedlové tyče do rámu, nedostatečným utáhnutím pedálů v klikách a klik ke středové ose
- nesprávnou údržbou
- mechanickým poškozením
- opotřebením dílů při běžném používání (např. gumové a plastové části, pohyblivé mechanismy, kloubové spoje, opotřebenění, řetězu atd.)
- neodvratnou událostí, živelnou pohromou
- neodbornými zásahy
- nesprávným zacházením, či nevhodným umístěním, vlivem nízké nebo vysoké teploty, působením vody, neúměrným tlakem a nárazy, úmyslně pozměněným designem, tvarem nebo rozměry

Reklamační řád

Postup při reklamaci vady zboží

Kupující je povinen zboží, dodané prodávajícím prohlédnout co nejdříve po přechodu nebezpečí škody na zboží, resp. po jeho dodání. Prohlídku musí kupující provést tak, aby zjistil všechny vady, které je možné při přiměřené odborné prohlídce zjistit.

Při reklamaci zboží je kupující povinen na žádost prodávajícího prokázat nákup a oprávněnost reklamace fakturou nebo dodacím listem s uvedeným výrobním (sériovým) číslem, případně týmiž doklady bez sériového čísla. Neprokáže-li kupující oprávněnost reklamace těmito doklady, má prodávající právo reklamaci odmítnout.

Pokud kupující oznámí závadu, na kterou se nevztahuje záruka (např. nebyly splněny podmínky záruky, závada byla nahlášena omylem apod.), je prodávající oprávněn požadovat plnou úhradu

nákladů, které vznikly v souvislosti s odstraňováním závady takto oznámené kupujícím. Kalkulace servisního zásahu bude v tomto případě vycházet z platného ceníku pracovních výkonů a nákladů na dopravu.

Pokud prodávající zjistí (testováním), že reklamovaný výrobek není vadný, považuje se reklamáce za neoprávněnou. Proávající si vyhrazuje právo požadovat úhradu nákladu, které vznikly v souvislosti s neoprávněnou reklamací.

V případě, že kupující reklamuje vady zboží, na které se vztahuje záruka podle platných záručních podmínek prodávajícího, provede prodávající odstranění vady formou opravy, případně výměny vadného dílu nebo zařízení za bezvadné. Proávající je se souhlasem kupujícího oprávněn dodat výměnou za vadné zboží jiné zboží plně funkčně kompatibilní, ale minimálně stejných nebo lepších technických parametrů. Volba ohledně způsobu vyřízení reklamáce dle tohoto odstavce náleží prodávajícímu.

Proávající vyřídí reklamaci nejpozději do 30 dnů od doručení vadného zboží, pokud nebude dohodnuta lhůta delší. Za den vyřízení se považuje den, kdy bylo opravené nebo vyměněné zboží předáno kupujícímu. Není-li prodávající s ohledem na charakter vady schopen vyřídít reklamaci v uvedené lhůtě, dohodne s kupujícím náhradní řešení. Pokud k takové dohodě nedojde, je prodávající povinen poskytnout kupujícímu finanční náhradu formou dobropisu.

**CZ
SEVEN SPORT s.r.o.**

Sídlo: Strakonická 1151/2c, Praha 5, 150 00, ČR
Centrála: Dělnická 957, Vítkov, 749 01
Reklamáce a servis: Čermenská 486, Vítkov 749 01

IČO: 26847264
DIČ: CZ26847264

Tel: +420 556 300 970
Mail: eshop@insportline.cz
reklamace@insportline.cz
servis@insportline.cz

Web: www.inSPORTline.cz

**SK
inSPORTline s.r.o.**

Centrála, reklamácie, servis: Električná 6471, Trenčín
911 01, SK

IČO: 36311723
DIČ: SK2020177082

Tel.: +421(0)326 526 701
Mail: objednavky@insportline.sk
reklamacie@insportline.sk
servis@insportline.sk

Web: www.inSPORTline.sk

Datum prodeje:

Razítko a podpis prodejce:

Reklamáce zboží



Vrácení a výměna zboží do 30 dnů

